

# TRUPER *expert*

ESPAÑOL  
ENGLISH

## Rotomartillo SDS Plus

**4 Joules**

Energía  
de impacto

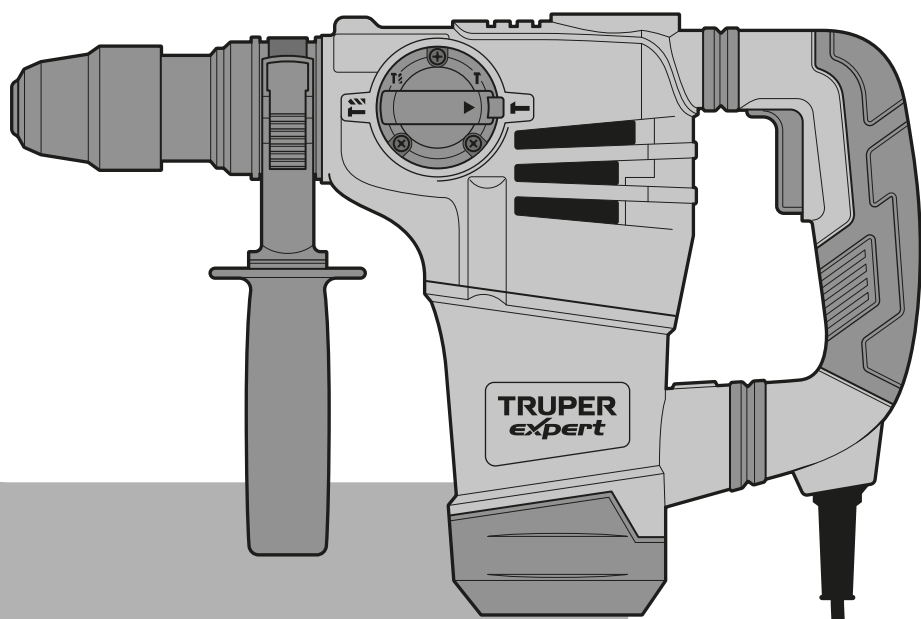

# RPLUS-4NX

Este Instructivo es para:

Código	Modelo
101220	RPLUS-4NX

**⚠ ATENCIÓN**



Lea este Instructivo por completo  
antes de usar la herramienta.



.....	<b>3</b>
.....	<b>3</b>
 Advertencias generales de seguridad para herramientas eléctricas.....	<b>4</b>
 Advertencias de Seguridad para uso de rotomartillos.....	<b>5</b>
Partes.....	<b>6</b>
Montaje y ajustes.....	<b>6</b>
Puesta en marcha.....	<b>8</b>
Mantenimiento.....	<b>9</b>
Notas.....	<b>10</b>
Centros de Servicio Autorizados.....	<b>11</b>
Póliza de Garantía.....	<b>12</b>

### **ATENCIÓN**

Para poder sacar el máximo provecho de la herramienta, alargar su vida útil, hacer válida la garantía en caso de ser necesario y evitar riesgos o lesiones graves, es fundamental leer este Instructivo por completo antes de usar la herramienta.

Guarde este Instructivo para futuras referencias.

Los gráficos de este Instructivo son para referencia, pueden variar del aspecto real de la herramienta.

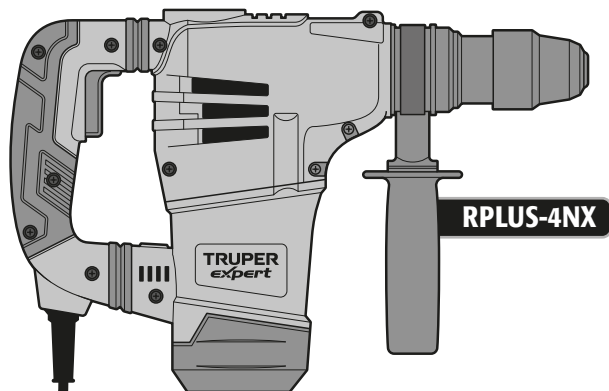

**RPLUS-4NX**

Código	101220		
Descripción	Rotomartillo SDS Plus		
Broquero	SDS Plus		
Tensión	127 V~		
Frecuencia	60 Hz		
Corriente	8 A		
Potencia	1 000 W	Energía de impacto	4 Joules
Peso	5 kg		
Velocidad	Rotación: 650 r/min - 1 000 r/min (RPM) Impacto: 2 800 golpes/min - 4 320 golpes/min (BPM)		
Ciclo de trabajo	50 min de trabajo por 20 min de descanso. Máximo 6 horas diarias.		
Conductores	16 AWG x 2C con temperatura de aislamiento de 105 °C		
Aislamiento	Clase II	Grado IP	IP20

El cable de alimentación tiene sujeta-cables tipo: Y  
La clase de construcción de la herramienta es: Aislamiento reforzado.  
La clase de aislamiento térmico de los devanados del motor: Clase E

**ADVERTENCIA** Si el cable de alimentación se daña, éste debe ser reemplazado por el fabricante o Centro de Servicio Autorizado **TRUPER**, con el fin de evitar algún riesgo de descarga o accidente considerable. La construcción del aislamiento eléctrico de esta herramienta es alterado por salpicaduras o derramamiento de líquidos durante su operación. No la exponga a la lluvia, líquidos y/o humedad.

**ADVERTENCIA** Antes de obtener acceso a las terminales, todos los circuitos de alimentación deben ser desconectados.



## Requerimientos eléctricos

**ADVERTENCIA** Las herramientas de doble aislamiento y aislamiento reforzado están equipadas con una clavija polarizada (una pata es más ancha que la otra). Esta clavija cabe en cualquier enchufe polarizado y sólo puede conectarse de una forma. Si la clavija no cabe en el enchufe, voltéelo. Si aún así no cabe, póngase en contacto con un electricista calificado o instale un enchufe polarizado. No altere la clavija en forma alguna. El doble aislamiento elimina la necesidad de un cable de corriente de tres partes con conexión a tierra o de un sistema de corriente eléctrica con conexión a tierra.

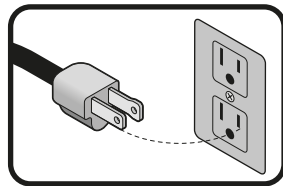

**ADVERTENCIA** Al usar un cable de extensión, asegúrese de usar el calibre suficiente para transportar la corriente que consumirá su herramienta. Un cable de un calibre inferior ocasionará caídas de tensión en la línea, teniendo como resultado pérdida de potencia y sobrecalentamiento del motor. La siguiente tabla muestra el tamaño correcto que debe usarse dependiendo de la longitud del cable y de la capacidad de amperes indicada en la placa de datos de la herramienta. Si tiene dudas use el siguiente calibre más alto.

Capacidad en Amperes	Número de conductores	Calibre de extensión	
		de 1.8 m a 15 m	mayor de 15 m
de 0 A hasta 10 A	3 (uno a tierra)	18 AWG(*)	16 AWG
de 10 A hasta 13 A		16 AWG	14 AWG
de 13 A hasta 15 A		14 AWG	12 AWG
de 15 A hasta 20 A		8 AWG	6 AWG

\* Se permite utilizarlo siempre y cuando las extensiones mismas cuenten con un artefacto de protección contra sobrecorriente.

AWG = Calibre de alambre estadounidense (American Wire Gauge). Referencia: NMX-I-195-ANCE

**ADVERTENCIA** Al operar herramientas eléctricas en exteriores, utilice una extensión aterrizada marcada como "Uso exterior" marca **VOLTECK**. Estas extensiones son especiales para el uso en exteriores y reducen el riesgo de sufrir una descarga eléctrica.



**¡ADVERTENCIA!** Lea detenidamente todas las advertencias de seguridad y todas las instrucciones que se enlistan a continuación. La omisión de alguna de ellas puede dar como resultado un choque eléctrico, incendio y/o daño serio. **Conserve las advertencias y las instrucciones para futuras referencias.**

#### Área de trabajo

Mantenga el área de trabajo limpia y bien iluminada.

Las áreas desordenadas y oscuras son propensas a accidentes.



No maneje la herramienta en ambientes explosivos, como en presencia de líquido, gas o polvo inflamables.

Las herramientas eléctricas producen chispas que pueden encender material inflamable.



Mantenga alejados a los niños y curiosos cuando opere la herramienta.

Las distracciones pueden hacer que pierda el control.



#### Seguridad eléctrica

La clavija de la herramienta debe coincidir con el tomacorriente. Nunca modifique una clavija. No use ningún tipo de adaptador para clavijas de herramientas puestas a tierra.

Clavijas modificadas y enchufes diferentes aumentan el riesgo de choque eléctrico.



Evite el contacto del cuerpo con superficies puestas a tierra como tuberías, radiadores, cocinas eléctricas y refrigeradores.

Hay un mayor riesgo de choque eléctrico si el cuerpo está puesto a tierra.

No exponga la herramienta a la lluvia o condiciones de humedad.

El agua que ingresa en la herramienta aumenta el riesgo de choque eléctrico.

No fuerce el cable. Nunca use el cable para transportar, levantar o desconectar la herramienta. Mantenga el cable lejos del calor, aceite, orillas afiladas o piezas en movimiento.

Los cables dañados o enredados aumentan el riesgo de choque eléctrico.

Cuando maneje una herramienta en exteriores, use una extensión especial para uso en exteriores.

El uso de una extensión adecuada para exteriores reduce el riesgo de choque eléctrico.

Si el uso de la herramienta en un lugar húmedo es inevitable, use una alimentación protegida por un interruptor de circuito de falla a tierra (GFCI).

El uso de un GFCI reduce el riesgo de choque eléctrico.

#### Seguridad personal

Esté alerta, vigile lo que está haciendo y use el sentido común cuando maneje una herramienta. No la use si está cansado o bajo la influencia de drogas, alcohol o medicamentos.

Un momento de distracción mientras maneja la herramienta puede causar un daño personal.

Use equipo de seguridad. Use siempre protección para los ojos.

El uso de equipo de seguridad como lentes de seguridad, mascarilla antipolvo, zapatos antideshlizantes, casco y protección para los oídos en condiciones apropiadas, reduce de manera significativa los daños personales.



Evite arranques accidentales. Asegúrese de que el interruptor está en posición "apagado" antes de conectar a la fuente de alimentación y/o a la batería o transportar la herramienta.

Transportar herramientas eléctricas con el dedo sobre el interruptor o conectar herramientas eléctricas que tienen el interruptor en posición de "encendido" puede causar accidentes.

Retire cualquier llave o herramienta de ajuste antes de arrancar la herramienta eléctrica.

Las llaves o herramientas que quedan en las partes rotativas de la herramienta pueden causar un daño personal.

No sobrepase su campo de acción. Mantenga ambos pies bien asentados sobre el suelo y conserve el equilibrio en todo momento.

Esto permite un mejor control de la herramienta en situaciones inesperadas.

Vista adecuada. No vista ropa suelta o joyas. Mantenga su pelo, su ropa y guantes alejados de las piezas en movimiento.

La ropa o el pelo sueltos o las joyas pueden quedar atrapados en las piezas en movimiento.



En caso de contar con dispositivos de extracción y recolección de polvo conectados a la herramienta, verifique sus conexiones y úselos correctamente.

El uso de estos dispositivos reduce los riesgos relacionados con el polvo.

#### Uso y cuidados de la herramienta

No fuerce la herramienta. Use la herramienta adecuada para el trabajo a realizar.

La herramienta adecuada hace un trabajo mejor y más seguro cuando se usa al ritmo para el que fue diseñado.



No use la herramienta si el interruptor no funciona.

Cualquier herramienta eléctrica que no pueda encenderse o apagarse es peligrosa y debe repararse antes de ser operada.

Desconecte la herramienta de la fuente de alimentación y/o de la batería antes de efectuar cualquier ajuste, cambiar accesorios o almacenarla.

Estas medidas reducen el riesgo de arrancar la herramienta accidentalmente.

Almacene las herramientas fuera del alcance de los niños y no permita su manejo por personas no familiarizadas con las herramientas o con las instrucciones.

Las herramientas eléctricas son peligrosas en manos no entrenadas.



Déle mantenimiento a la herramienta. Compruebe que las partes móviles no estén desalineadas o trabadas, que no haya piezas rotas u otras condiciones que puedan afectar su operación. Repare cualquier daño antes de usar la herramienta.

Muchos accidentes son causados por el escaso mantenimiento de las herramientas.



Mantenga los accesorios de corte afilados y limpios.

Los accesorios de corte en buenas condiciones son menos probables de trabarse y más fáciles de controlar.

Use la herramienta, sus componentes y accesorios de acuerdo con estas instrucciones y de la manera prevista para el tipo de herramienta, en condiciones de trabajo adecuadas.

El uso de la herramienta para aplicaciones diferentes para las que está diseñada podría causar una situación de peligro.

#### Servicio

Repare la herramienta en un Centro de Servicio Autorizado **TRUPER** usando sólo piezas de repuesto idénticas.

Para mantener la seguridad de la herramienta.

## Elija la broca o accesorio apropiados

- ⚠ **ATENCIÓN** • La herramienta está diseñada para trabajar con brocas o accesorios con zancos SDS - PLUS. Elija el apropiado para el material a trabajar, esto reduce el riesgo de lesiones graves y agiliza el trabajo.
- Utilice brocas / accesorios bien afilados y en buenas condiciones para optimizar el trabajo.

## Antes de operar el rotomartillo

- Tómese su tiempo para evaluar el trabajo a realizar y asegúrese de haber respetado todas las precauciones necesarias antes de comenzar a taladrar.

⚠ **ADVERTENCIA** • Ajuste correctamente la broca o accesorio al broquero, de lo contrario, ésta puede salir despedida a gran velocidad y provocar lesiones graves.

⚠ **PELIGRO** • Antes de perforar en una pared, suelo o techo, asegúrese de que no haya objetos empotrados, tales como cables o conducciones eléctricas o tuberías.

⚠ **PELIGRO** • Asegúrese que el interruptor esté apagado (página 7 Encendido y apagado) antes de conectar la herramienta, de lo contrario ésta comenzará a funcionar inesperadamente, pudiendo provocar lesiones graves.

⚠ **ATENCIÓN** • Apague y desconecte la herramienta antes de cambiar la función de trabajo, así como de instalar o reemplazar una broca o accesorio.

⚠ **ADVERTENCIA** Esta herramienta eléctrica produce un campo electro-magnético durante su operación que podría interferir con implantes médicos. Para reducir el riesgo de lesiones importantes o fatales, se recomienda a las personas con implantes médicos, consultar con su médico y con el fabricante del implante antes de operar la herramienta.



## Forma correcta de sostener el rotomartillo

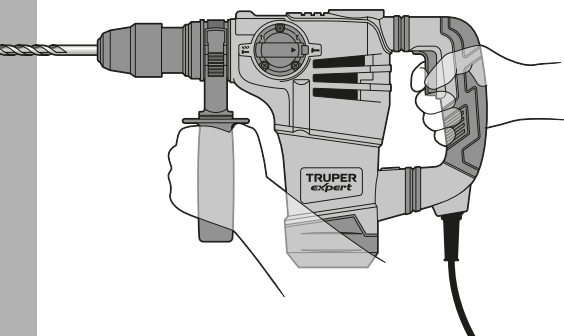

## Mientras opera el rotomartillo

⚠ **ATENCIÓN** • Sostenga la herramienta por su mango y por el mango auxiliar. Recuerde que la pérdida de control puede causar lesiones personales.

• Sostenga la herramienta por las superficies aislantes, sobre todo al realizar trabajos en los que la parte de corte de la broca pueda hacer contacto con cableados ocultos o con el propio cable de alimentación de la herramienta.

El contacto con un cable conductor de corriente hace que las piezas metálicas de la herramienta también tengan corriente y puedan provocar una descarga eléctrica al operador.

• No someta la herramienta a esfuerzos excesivos.

⚠ **ATENCIÓN** • Si la broca se atasca en la pieza de trabajo, apague el rotomartillo de inmediato. Luego retire la broca de la pieza de trabajo. No intente retirar las brocas atoradas encendiendo y apagando la herramienta.

• No ejerza demasiada presión a la herramienta con tal de acelerar la perforación. De lo contrario la broca se dañaría y la eficiencia de la herramienta disminuiría al igual que su vida útil.

⚠ **ADVERTENCIA** • En cuanto más grande sea el diámetro de la broca o el área del cincel, la fuerza reactiva es mayor, lo que puede provocar una pérdida del control de la herramienta. Para evitar esta posibilidad sujete firmemente la herramienta con ambas manos y mantenga una posición equilibrada sobre ambos pies mientras perfora a 90°.

• Esté atento y preparado para relajar la fuerza en cuanto la broca atraviese el material. Los movimientos repentinos pueden provocar accidentes.

⚠ **ATENCIÓN** • No toque la broca o el cincel ni las perforaciones inmediatamente después de taladrar. Espere a que se enfríen para manipularlas. No intente enfriarlas con agua u aceite.

• Evite colocar la herramienta en un sitio con partículas y/o polvo inmediatamente después de haber sido usada, estas pueden ser absorbidas dentro del mecanismo de la herramienta y así dañarla.

• Utilice protectores auriculares, cuando ejecute servicios que hagan ruidos superiores a 85 dB. La exposición al ruido puede causar pérdida auditiva.

• Utilice mascarilla antipolvo y un equipo extractor de polvo si es necesario. Recuerde que trabajar materiales como asbesto, pinturas con plomo, aditivos, algunos tipos de madera, metales o minerales es altamente tóxico.

• Utilice gafas de seguridad.



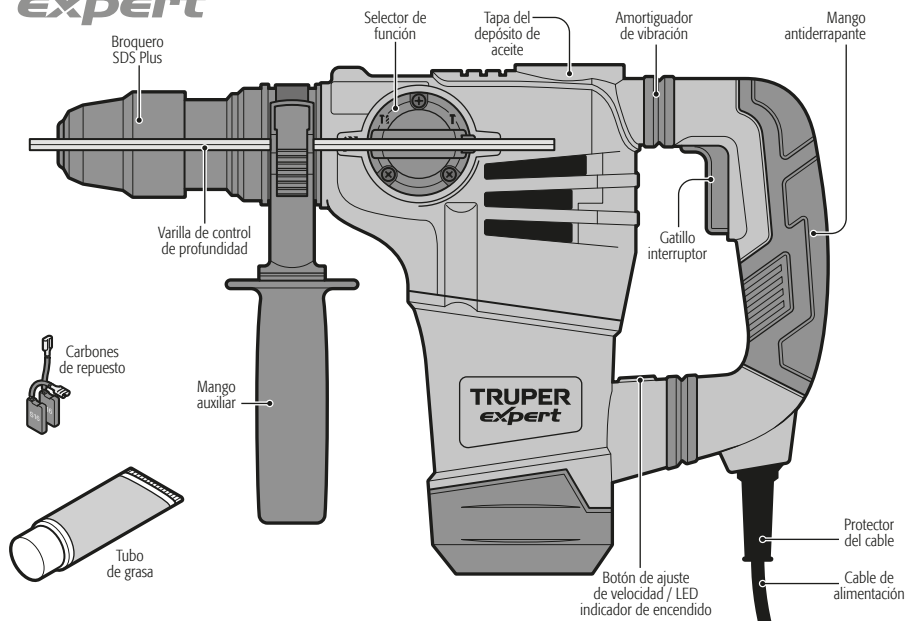

## Montaje y ajustes

### Mango auxiliar

**⚠ ATENCIÓN** Opere la herramienta eléctrica solamente con el mango auxiliar instalado

- El mango auxiliar se puede rotar hasta cualquier posición, para lograr una postura segura y de baja fatiga.
- Gire la empuñadura del mango auxiliar (A) en dirección contraria a las manecillas del reloj para aflojar la montura (B) y balancee el mango auxiliar a la posición deseada.
- Entonces, vuelva a apretar la empuñadura del mango auxiliar girando en dirección a las manecillas del reloj.
- Asegúrese que la banda de la montura esté colocada en la sección adecuada de la carcasa.

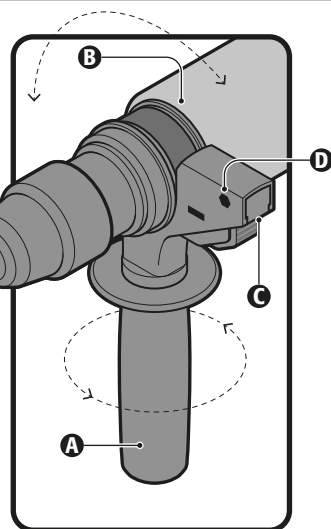

### Varilla de control de profundidad

- Presione el botón (C) e inserte la varilla en el orificio de montaje (D) a un lado del mango.
- Ajuste la posición de la varilla de acuerdo a la profundidad del orificio y suelte el botón para fijar la varilla en su lugar.

# Montaje y ajustes

**TRUPER**  
*expert*

## Montaje de brocas y accesorios

**⚠ ATENCIÓN** Para prevenir accidentes, confirme que el interruptor esté apagado y desconecte la clavija del suministro eléctrico.

**⚠ ADVERTENCIA** Utilice guantes siempre que cambie los accesorios. 

Pueden llegar a estar extremadamente calientes durante la operación.

- Limpie el zanco (A) de la broca y aplique grasa antes de insertarlo.
- Inserte la broca en la herramienta. Gire la broca lentamente para sentir el punto en el que se enganche. En ese momento, jale el collarín (B) con dirección a la marca de la flecha y empuje la broca hasta el fondo. Libere el collarín para que regrese a su posición y asegure la broca.

- Jale la broca para confirmar que está completamente asegurada

- Para retirar la broca, jale por completo el collarín en dirección a la flecha y jale la broca.

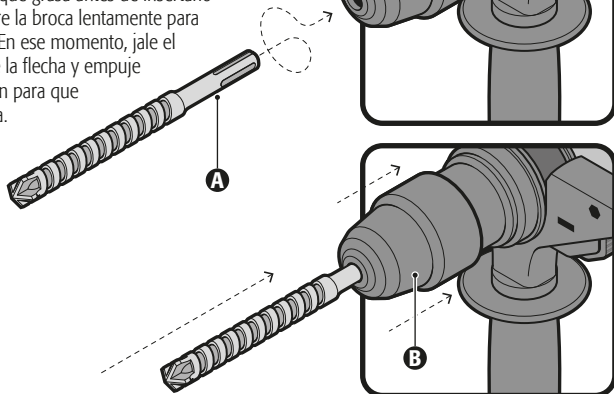

## Encendido y apagado

- Para encender el rotomartillo presione el gatillo interruptor (E).
- Para apagar el equipo libere el gatillo interruptor (F).

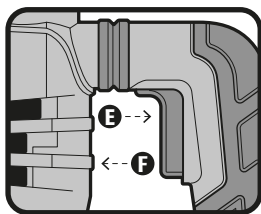

## Regulación de velocidad

El equipo cuenta con un circuito electrónico de control interconstruido para ajustar y regular el número de rotaciones e impactos dependiendo del material a trabajar.

Presione el botón de ajuste de velocidad

**Nivel 1** "LED indicador en color verde" es para hasta 1 000 rotaciones por minuto y 4 320 golpes por minuto.

**Nivel 2** "LED indicador en color púrpura" es para hasta 825 rotaciones por minuto y 3 489 golpes por minuto.

**Nivel 3** "LED indicador en color naranja" es para hasta 650 rotaciones por minuto y 2 800 golpes por minuto.

**⚠ ATENCIÓN** No ajuste el botón durante la operación. Esto podría lesionar al operador ya que el rotomartillo debe sostenerse siempre con ambas manos.

## LEDs indicadores (D)

- El indicador LED verde de encendido se enciende cuando la herramienta está conectada. Si el LED indicador no se enciende, puede que el cable de alimentación o el controlador estén defectuosos.

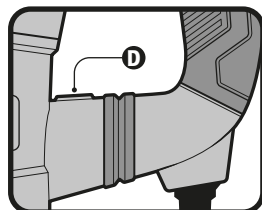

### Selector de función

• Asegúrese de utilizar el selector de función (A) únicamente cuando el motor esté completamente detenido.

**⚠ ADVERTENCIA** Por ningún motivo intente ajustar el selector de función con el motor en marcha, la herramienta podría girar abruptamente, provocando accidentes inesperados.

• Para cambiar la posición del selector presione el botón liberador y asegúrese que el botón se libere para asegurar el selector en la operación deseada.

#### IMPACTO - ROTACIÓN (⚙)

**⚠ ADVERTENCIA** Esta función está indicada para trabajar ÚNICAMENTE con brocas y NO con cinceles o punzones, ya que el rotomartillo podría quedar atascado en el material y girar abruptamente.

• Gire el selector de función hasta que la flecha apunte a la figura de la broca / martillo (B).

• Monte la broca como se indica en la página 7.

• Sostenga el rotomartillo con fuerza en ambas manos por el mango principal y el mango auxiliar, apoye la punta de la broca en el material a trabajar y oprima el interruptor para comenzar la operación.

**⚠ ATENCIÓN** • No es necesario empujar con fuerza el rotomartillo al trabajar, aplicar una presión ligera es suficiente.

**⚠ ADVERTENCIA** Aunque el rotomartillo está equipado con un embrague de seguridad, si la broca llegara a quedar atascada en el material y no está debidamente sujeto con ambas manos como se indica, podría girar abruptamente y golpear al operador.

#### IMPACTO (⚡)

• Gire el selector de función hasta que la flecha apunte a la figura del martillo (C).

• Monte el accesorio como se indica en la página 7.

• Sostenga el rotomartillo con fuerza en ambas manos por el mango principal y el mango auxiliar, apoye la punta de la broca en el material a trabajar y oprima el interruptor para comenzar la operación.

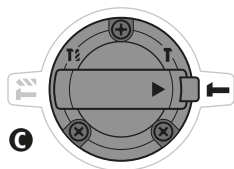
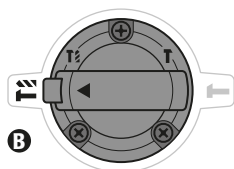
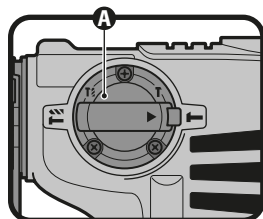

## Embrague de seguridad

La herramienta cuenta con un embrague de seguridad, que interrumpe la fuerza del eje (ocasionando un ruido de traqueteo), si el accesorio se atasca. De presentarse esta posibilidad:

- Apague la herramienta de inmediato.
- Retire el accesorio atascado.
- Vuelva a encender la herramienta.

## Información adicional

- Los accesorios SDS PLUS requieren de libertad para moverse dentro del broquero, lo cual causa excentricidad cuando la herramienta está sin carga. Sin embargo el accesorio se centra automáticamente durante la operación, sin afectar la precisión del taladrado.
- Cuando está nueva, la herramienta requiere de un lapso de 5 horas de trabajo para alcanzar su máxima eficiencia.

# Mantenimiento



## Limpieza y cuidados

- Limpie la máquina con un paño suave, humedecido con agua y jabón, preferiblemente después de cada uso.
- Siempre mantenga las ventilas limpias y libres de obstrucciones para garantizar un enfriamiento adecuado del motor.
- Inspeccione regularmente todos los tornillos de montaje y asegúrese de que estén apretados correctamente. En caso de que alguno de los tornillos esté suelto, apriételo inmediatamente.

## Cambio de carbones

- Los carbones deben revisarse periódicamente, y ser reemplazados siempre por un Centro de Servicio Autorizado  **TRUPER** cuando se hayan desgastado.
- Después de que hayan sido reemplazados, pida que se inspeccione si los nuevos carbones pueden moverse libremente en el porta-carbón y solicite que enciendan la herramienta durante 5 minutos para emparejar el contacto de los carbones y el conmutador.
- Sólo se deben de usar carbones de repuesto  **TRUPER** originales, diseñados específicamente con la dureza y la resistencia eléctrica adecuadas para cada tipo de motor. Los carbones fuera de especificaciones pueden dañar el motor.
- Cuando se haga el cambio de carbones siempre deben reemplazarse los dos carbones.
- En caso de que tenga que reemplazar los carbones por sí mismo, por favor siga este orden:
  1. Afloje los dos tornillos de fijación y retire la cubierta del ventilador.
  2. Retire el resorte helicoidal y los carbones.
  3. Después de reemplazar los carbones, instale el resorte helicoidal y la cubierta del ventilador, apretando firmemente los tornillos de fijación.

## Lubricación

- El cigüeñal del rotomartillo está lubricado con grasa de baja viscosidad para que pueda ser utilizado durante un largo período sin necesidad de reemplazar la grasa.
  - Acuda a un Centro de Servicio Autorizado  **TRUPER** para reemplazar la grasa en caso de fuga.
-  **ADVERTENCIA** Aplicar grasa no recomendada hará que la máquina se atasque, reduciendo su vida útil.

## Servicio

- El servicio de las herramientas debe ser realizado únicamente en un Centro de Servicio Autorizado  **TRUPER**. El servicio y mantenimiento realizado por personas no calificadas puede resultar peligroso y llegar a ocasionar daños personales además de invalidar la garantía del producto.



En caso de tener algún problema para contactar un Centro de Servicio Autorizado consulte nuestra página [www.truper.com](http://www.truper.com) donde obtendrá un listado actualizado, o llame al: **800 690-6990** ó **800 018-7873** donde le informarán cuál es el Centro de Servicio más cercano.

- AGUASCALIENTES** **DE TODO PARA LA CONSTRUCCIÓN**  
GRAL. BARRAGÁN #1201, COL. GREMIAL, C.P. 20050, AGUASCALIENTES, AGS. TEL.: 449 994 0537
- BAJA CALIFORNIA** **SUCURSAL TIJUANA**  
AV. LA ENCANTADA, LOTE #5, PARQUE INDUSTRIAL EL FLORIDO II, C.P. 22244, TIJUANA, B.C. TEL.: 664 969 5100
- BAJA CALIFORNIA SUR** **FIX FERRETERÍAS**  
FELIPE ÁNGELES ESQ. RUIZ CORTÍNEZ S/N, COL. PUEBLO NUEVO, C.P. 23670, CD. CONSTITUCIÓN, B.C.S. TEL.: 615 132 1115
- CAMPECHE** **TORNILLERÍA Y FERRETERÍA AAA**  
AV. ÁLVARO OBREGÓN #324, COL. ESPERANZA C.P. 24080 CAMPECHE, CAMP. TEL.: 981 815 2808
- CHIAPAS** **FIX FERRETERÍAS**  
AV. CENTRAL SUR #27, COL. CENTRO, C.P. 30700, TAPACHULA, CHIS. TEL.: 962 118 4083
- CHIHUAHUA** **SUCURSAL CHIHUAHUA**  
AV. SILVESTRE TERRAZAS #128-11, PARQUE INDUSTRIAL BAFAR, CARRETERA MÉXICO CUAUHTEMOC, C.P. 31415, CHIHUAHUA, CHIH. TEL. 614 434 0052
- CIUDAD DE MÉXICO** **FIX FERRETERÍAS**  
EL MONSTRUO DE CORREGIDORA, CORREGIDORA # 22, COL. CENTRO, C.P. 06060, CUAUHTEMOC, CDMX. TEL.: 55 5522 5031 / 5522 4861
- COAHUILA** **SUCURSAL TORREÓN**  
CALLE METAL MECÁNICA #280, PARQUE INDUSTRIAL ORIENTE, C.P. 27278, TORREÓN, COAH. TEL.: 871 209 68 23
- COLIMA** **BOMBAS Y MOTORES BYMTESSA DE MANZANILLO**  
BLVD. MIGUEL DE LA MADRID #190, COL. 16 DE SEPTIEMBRE, C.P. 28239, MANZANILLO, COL. TEL.: 314 352 1986 / 352 8015
- DURANGO** **TORNILLOS ÁGUILA, S.A. DE C.V.**  
MAZURIO #200, COL. LUIS ECHEVERRÍA, DURANGO, DGO. TEL.: 618 817 1946 / 618 818 2844
- ESTADO DE MÉXICO** **SUCURSAL CENTRO JILOTEPEC**  
PARQUE INDUSTRIAL 1, PARQUE INDUSTRIAL JILOTEPEC, JILOTEPEC, EDO. DE MÉX. C.P. 54257, TEL: 761 782 9101 EXT. 5728 Y 5102
- GUANAJUATO** **CÍA. FERRETERA NUEVO MUNDO S.A. DE C.V.**  
AV. MÉXICO - JAPÓN #225, CD. INDUSTRIAL, C.P. 38010, CELAYA, GTO. TEL.: 461 617 7578 / 79 / 80 / 88
- GUERRERO** **CENTRO DE SERVICIO ECLIPSE**  
CALLE PRINCIPAL MZ.1 LT. 1, COL. SANTA FE, C.P. 39010, CHILPANCIÑO, GRO. TEL.: 747 478 5793
- HIDALGO** **LIBREPRECIOS S.A. DE C.V.**  
LIBERTAD ORIENTE #304 LOCAL 30, INTERIOR DE PASAJE ROBLEDO, COL. CENTRO, C.P. 43600, TULANCINGO, HGO. TEL.: 775 753 6615 / 775 753 6616
- JALISCO** **SUCURSAL GUADALAJARA**  
AV. ADOLFO B. HORIN # 6800, COL: SANTA CRUZ DEL VALLE, C.P.: 45655, TLAJOMULCO DE ZUÑIGA, JAL. TEL.: 33 3606 5285 AL 90
- MICHOACÁN** **FIX FERRETERÍAS**  
AV. PASEO DE LA REPÚBLICA #3140-A, COL. EX-HACIENDA DE LA HUERTA, C.P. 58050, MORELIA, MICH. TEL.: 443 334 6858
- MORELOS** **FIX FERRETERÍAS**  
CAPITÁN ANZURES #95, ESQ. JOSÉ PERDIZ, COL. CENTRO, C.P. 62740, CUAUTLA, MOR. TEL.: 735 352 8951
- NAYARIT** **HERRAMIENTAS DE TEPEC**  
MAZATLAN #117, COL. CENTRO, C.P. 63000, TEPEC, NAY. TEL.: 311 258 0540
- NUEVO LEÓN** **SUCURSAL MONTERREY**  
CARRETERA LAREDO #300, 1B MONTERREY PARKS, COLONIA PUERTA DE ANÁHUAC, C.P. 66052, ESCOBEDO, NUEVO LEÓN, TEL.: 81 8552 8791 / 81 8552 8790
- OAXACA** **FIX FERRETERÍAS**  
AV. 20 DE NOVIEMBRE #910, COL. CENTRO, C.P. 68300, TUXTEPEC, OAX. TEL.: 287 106 5092
- PUEBLA** **SUCURSAL PUEBLA**  
AV. PERIFÉRICO #2-A, SAN LORENZO ALMECATLA, C.P. 72710, CUAUTLACINGO, PUE. TEL.: 222 282 8282 / 84 / 85 / 86
- QUERÉTARO** **ARU HERRAMIENTAS S.A. DE C.V.**  
AV. PUERTO DE VERACRUZ #110, COL. RANCHO DE ENMEDIO, C.P. 76842, SAN JUAN DEL RÍO, QRO. TEL.: 427 268 4544
- QUINTANA ROO** **FIX FERRETERÍAS**  
CARRETERA FEDERAL MZ. 46 LT. 3 LOCAL 2, COL. EJIDAL, C.P. 77710 PLAYA DEL CARMEN, Q.R. TEL.: 984 267 3140
- SAN LUIS POTOSÍ** **FIX FERRETERÍAS**  
AV. UNIVERSIDAD #1850, COL. EL PASEO, C.P. 78320, SAN LUIS POTOSÍ, S.L.P. TEL.: 444 822 4341
- SINALOA** **SUCURSAL CULIACÁN**  
AV. JESÚS KUMATE SUR #4301, COL. HACIENDA DE LA MORA, C.P. 80145, CULIACÁN, SIN. TEL.: 667 173 9139 / 173 8400
- SONORA** **FIX FERRETERÍAS**  
CALLE 5 DE FEBRERO #517, SUR LT. 25 MZ. 10, COL. CENTRO, C.P. 85000, CD. OBREGÓN, SON. TEL.: 644 413 2392
- TABASCO** **SUCURSAL VILLAHERMOSA**  
CALLE HELIO LOTES 1, 2 Y 3 MZ. #1, COL. INDUSTRIAL, 2A ETAPA, C.P. 86010, VILLAHERMOSA, TAB. TEL.: 993 553 7244
- TAMAULIPAS** **VM ORINGS Y REFACCIONES**  
CALLE ROSITA #527 ENTRE 20 DE NOVIEMBRE Y GRAL. RODRÍGUEZ, FRACC. REYNOSA, C.P. 88780, REYNOSA, TAMS. TEL.: 899 926 7552
- TLAXCALA** **SERVICIOS Y HERRAMIENTAS INDUSTRIALES**  
PABLO SIDAR #132, COL. BARRIO DE SAN BARTOLOMÉ, C.P. 90970, SAN PABLO DEL MONTE, TLAX. TEL.: 222 271 7502
- VERACRUZ** **LA CASA DISTRIBUIDORA TRUPER**  
BLVD. PRIMAVERA. ESQ. HORTENSIA S/N, COL. PRIMAVERA. C.P. 93308, POZA RICA, VER. TEL.: 782 823 8100 / 826 8484
- YUCATÁN** **SUCURSAL MÉRIDA**  
CALLE 33 #600 Y 602, LOCALIDAD ITZINCAB Y MULSAV, MPIO. UMIÁN, C.P. 97390, MÉRIDA, YUC. TEL.: 999 912 2451

Código	Modelo	Marca
101220	RPLUS-4NX	 TRUPER®

Este producto está garantizado por 3 años. Para hacer válida la garantía o adquirir piezas y componentes deberá presentar el producto en Corregidora 22, Col. Centro, Alc. Cuauhtémoc, CDMX C.P. 06060 o en el establecimiento donde lo compró, o en algún Centro de Servicio Truper® de los enlistados en el anexo de la póliza de garantía y/o en [www.truper.com](http://www.truper.com). Los gastos de transportación que resulten para su cumplimiento serán cubiertos por  TRUPER®.

Para dudas o comentarios, llame al **800-690-6990**. Hecho en China. Importado por Truper S.A. de C.V. Parque Industrial 1, Parque Industrial Jilotepec, Jilotepec, Edo. de Méx. C.P. 54257

Sello del establecimiento comercial. Fecha de compra:



# 3 AÑOS

ENGLISH  
ESPAÑOL

# TRUPER *expert*

## SDS Plus Hammer Drill

**4 Joules**  
Impact energy

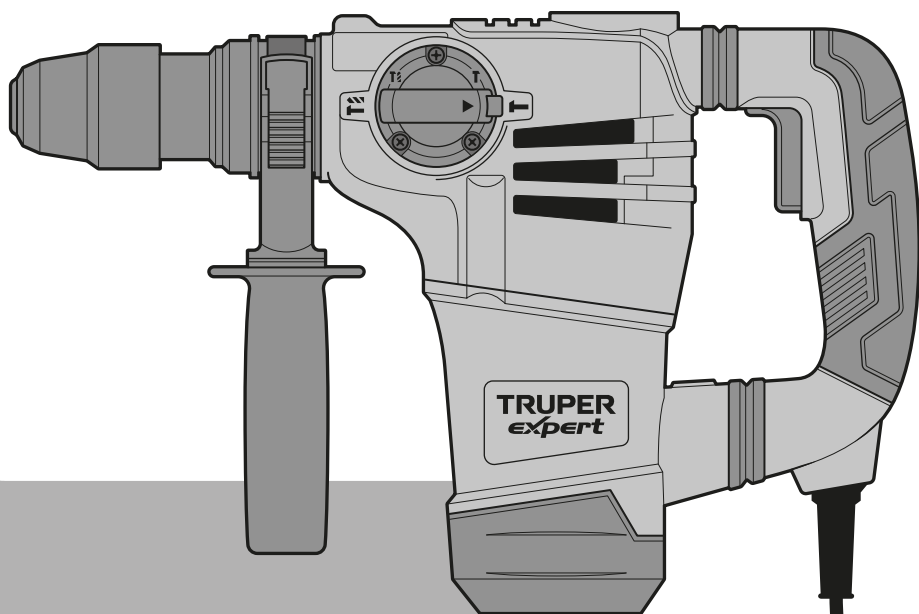

# RPLUS-4NX

Applies for:

Code	Model
101220	RPLUS-4NX

**CAUTION**



Read this manual thoroughly  
before using the tool.



Technical Data.....	3
Power requirements.....	3
 General power tool safety warnings.....	4
 Safety warnings for the use of hammer drills.....	5
Parts.....	6
Mounting and adjustments.....	6
Start up.....	8
Maintenance.....	9
Notes.....	10
Authorized Service Centers.....	11
Warranty Policy.....	12

### CAUTION

To gain the best performance of the tool, prolong the duty life, make the Warranty valid if necessary, and to avoid hazards of fatal injuries please read and understand this Manual before using the tool.

Keep this manual for future references.

The illustrations in this manual are for reference only. They might be different from the real tool.

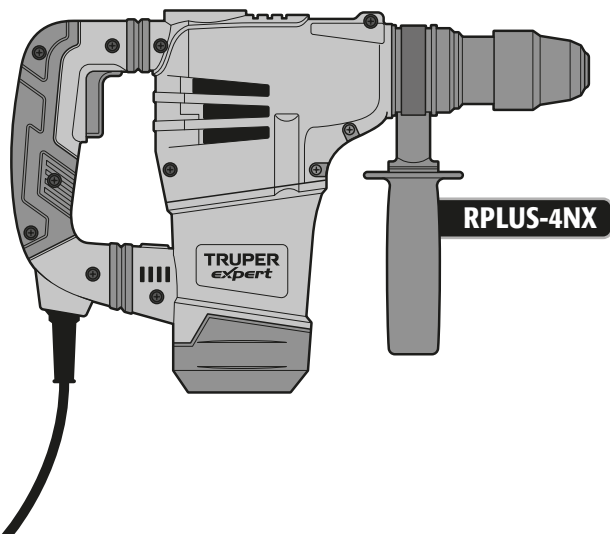

**RPLUS-4NX**

Code	•	101220
Description	•	Hammer Drill SDS Plus
Chuck	•	SDS Plus
Voltage	•	127 V~
Frequency	•	60 Hz
Current	•	8 A
Power	•	1 000 W
Impact energy	•	4 Joules
Weight	•	11 lb
Speed	•	Rotation: 650 RPM - 1 000 RPM Impact: 2 800 strokes/min - 4 320 strokes/min
Work cycle	•	50 minutes work per 20 min rest. Maximum 6 hours daily
Conductors	•	16 AWG x 2C with an insulation temperature of 221 °F
Insulation	•	Class II
IP Grade	•	IP20

Power Cord Grips used is: Type "Y".  
Tool Build Quality: Reinforced insulation  
Thermal insulation on motor winding: Class E

**⚠ WARNING** Avoid the risk of electric shock or severe injury. When the power cable gets damaged it should only be replaced by the manufacturer or at a **TRUPER** Authorized Service Center. The build quality of the electric insulation is altered if spills or liquid gets into the tool while in use. Do not expose to rain, liquids and/or dampness.



**⚠ WARNING** Before gaining access to the terminals all power sources should be disconnected.

## Power Requirements

**⚠ WARNING** Tools with double insulation and reinforced insulation are equipped with a polarized plug (one prong is wider than the other). This plug will only fit in the right way into a polarized outlet. If the plug cannot be introduced into the outlet, reverse the plug. If it still doesn't fit, call a qualified electrician to install for you a polarized outlet. Do not alter the plug in any way. Both insulation types eliminate the need of both a grounded third power cord with three prongs or a grounded power connection.

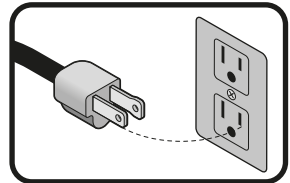

**⚠ WARNING** When using an extension cable, verify the gauge is enough for the power that your product needs. A lower gauge cable will cause voltage drop in the line, resulting in power loss and overheating. The following table shows the right size to use depending on cable's length and the ampere capability shown in the tool's nameplate. When in doubt use the next higher gauge.

Ampere Capacity	Number of Conductors	Extension gauge	
		from 6' to 49'	higher than 49'
from 0 A and up to 10 A	3 (one grounded)	18 AWG(*)	16 AWG
from 10 A and up to 13 A		16 AWG	14 AWG
from 13 A and up to 15 A		14 AWG	12 AWG
from 15 A and up to 20 A		8 AWG	6 AWG

\* It is safe to use only if the extensions have a built-in artifact for over current protection.

AWG = American Wire Gauge. Reference: NMX-J-195-ANCE

**⚠ WARNING** When operating power tools outdoors, use a **VOLTECK** grounded extension cable labeled "For Outdoors Use". These extensions are especially designed for operating outdoors and reduce the risk of electric shock.



## General power tool safety warnings



**⚠ WARNING! Read carefully all safety warnings and instructions listed below.** Failure to comply with any of these warnings may result in electric shock, fire and / or severe damage. **Save all warnings and instructions for future references.**

### Work area

**Keep your work area clean, and well lit.**

Cluttered and dark areas may cause accidents.



**Never use the tool in explosive atmospheres, such as in the presence of flammable liquids, gases or dust.**

Sparks generated by power tools may ignite the flammable material.



**Keep children and bystanders at a safe distance while operating the tool.**

Distractions may cause losing control.



### Electrical Safety

**The tool plug must match the power outlet. Never modify the plug in any way. Do not use any adapter plugs with grounded power tools.**

Modified plugs and different power outlets increase the risk of electric shock.



**Avoid body contact with grounded surfaces, such as pipes, radiators, electric ranges and refrigerators.**

The risk of electric shock increases if your body is grounded.

**Do not expose the tool to rain or wet conditions.**

Water entering into the tool increases the risk of electric shock.

**Do not force the cord. Never use the cord to carry, lift or unplug the tool. Keep the cord away from heat, oil, sharp edges or moving parts.**

Damaged or entangled cords increase the risk of electric shock.

**When operating a tool outdoors, use an extension cord suitable for outdoor use.**

Using an adequate outdoor extension cord reduces the risk of electric shock.

**If operating the tool in a damp location cannot be avoided, use a ground fault circuit interrupter (GFCI) protected supply.**

Using a GFCI reduces the risk of electric shock.

### Personal safety

**Stay alert, watch what you are doing and use common sense when operating a tool. Do not use a power tool while you are tired or under the influence of drugs, alcohol or medication.**

A moment of distraction while operating the tool may result in personal injury.

**Use personal protective equipment. Always wear eye protection.**

Protective equipment such as safety glasses, anti-dust mask, non-skid shoes, hard hats and hearing protection used in the right conditions significantly reduce personal injury.



**Prevent unintentional starting up. Ensure the switch is in the "OFF" position before connecting into the power source and / or battery as well as when carrying the tool.**

Transporting power tools with the finger on the switch or connecting power tools with the switch in the "ON" position may cause accidents.

**Remove any wrench or vice before turning the power tool on.**

Wrenches or vices left attached to rotating parts of the tool may result in personal injury.

**Do not overreach. Keep proper footing and balance at all times.**

This enables a better control on the tool during unexpected situations.

**Dress properly. Do not wear loose clothing or jewelry. Keep hair, clothes and gloves away from the moving parts.**

Loose clothes or long hair may get caught in moving parts.



**If you have dust extraction and recollection devices connected onto the tool, inspect their connections and use them correctly.**  
Using these devices reduce dust-related risks.

### Power Tools Use and Care

**Do not force the tool. Use the adequate tool for your application.**



The correct tool delivers a better and safer job at the rate for which it was designed.

**Do not use the tool if the switch is not working properly.**

Any power tool that cannot be turned ON or OFF is dangerous and should be repaired before operating.

**Disconnect the tool from the power source and / or battery before making any adjustments, changing accessories or storing.**

These measures reduce the risk of accidentally starting the tool.

**Store tools out of the reach of children. Do not allow persons that are not familiar with the tool or its instructions to operate the tool.**

Power tools are dangerous in the hands of untrained users.



**Service the tool. Check the mobile parts are not misaligned or stuck. There should not be broken parts or other conditions that may affect its operation. Repair any damage before using the tool.**

Most accidents are caused due to poor maintenance to the tools.



**Keep the cutting accessories sharp and clean.**

Cutting accessories in good working conditions are less likely to bind and are easier to control.

**Use the tool, components and accessories in accordance with these instructions and the projected way to use it for the type of tool when in adequate working conditions.**

Using the tool for applications different from those it was designed for, could result in a hazardous situation.

### Service

**Repair the tool in a TRUPER Authorized Service Center using only identical spare parts.**

This will ensure that the safety of the power tool is maintained.



This tool is in compliance with the Official Mexican Standard (NOM - Norma Oficial Mexicana).

## Choose the appropriate drill or attachment

- CAUTION** • The tool is designed to work with bits or accessories with SDS-plus shanks. Choose the appropriate one for the material to be worked on, this reduces the risk of serious injury and speeds up the work.
- Use well-sharpened and well-conditioned drill bits/accessories to optimize the work.

## Before operating the hammer drill

- Take your time to evaluate the work to be done and make sure you have followed all the necessary precautions before starting to drill.

**WARNING** • Fit the accessory correctly to the chuck, otherwise it can be thrown out at high speed and cause serious injury.

**DANGER** • Before hitting a wall, floor or ceiling, make sure there are no embedded objects, such as wires or electrical conduits or pipes. 

**DANGER** • Make sure the switch is off (page 7 ON and OFF) before connecting the tool, otherwise it will start working unexpectedly, which can cause serious injury.

**CAUTION** • Turn off and disconnect the tool before installing or replacing an accessory.

**WARNING** • This electric tool produces an electromagnetic field during its operation that could interfere with medical implants. To reduce the risk of serious or fatal injury, it is recommended that people with medical implants consult their physician and the manufacturer of the implant before operating the tool.

## While operating the hammer drill

**CAUTION** • Hold the tool by its handle and by the auxiliary handle. Remember that loss of control can cause personal injury.

• Hold the tool by its insulating surfaces, especially when performing work where the cutting portion of the drill may contact hidden wiring or the tool's own power cord. Contact with a live wire also makes the metal parts of the tool live and can cause an electric shock to the operator. 

• Do not subject the tool to excessive stress.

**CAUTION** • If the drill bit gets stuck in the workpiece, turn off the demolition hammer immediately. Then remove the drill bit from the workpiece. Do not attempt to remove jammed bits by turning the tool on and off.

• Do not put too much pressure on the tool to speed up the drilling. Otherwise, the drill bit will be damaged and the efficiency of the tool will decrease as well as its life span.

**WARNING** • The larger the chisel area, the greater the reactive force, which can lead to a loss of control of the tool. To avoid this possibility, hold the tool firmly with both hands and maintain a balanced position on both feet while drilling at 90°.

• Be careful and ready to relax the force as soon as the drill bit penetrates the material. Sudden movements can cause accidents.

**CAUTION** • Do not touch the chisel or drill holes immediately after drilling. Wait for them to cool down before handling them. Do not try to cool them with water or oil.

• Avoid placing the tool in a place with particles and/or dust immediately after use, these can be absorbed into the tool mechanism and thus damage it.

• Use headset protectors, when running services that make noise above 85 dB. Exposure to noise can cause hearing loss. 

• Use a dust mask and dust extraction equipment if necessary. Remember that working with materials such as asbestos, lead paint, additives, some types of wood, metals, or minerals is highly toxic. 

• Wear safety goggles. 

Correct way to hold the hammer drill

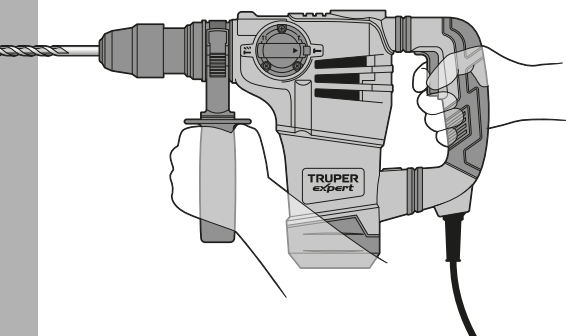

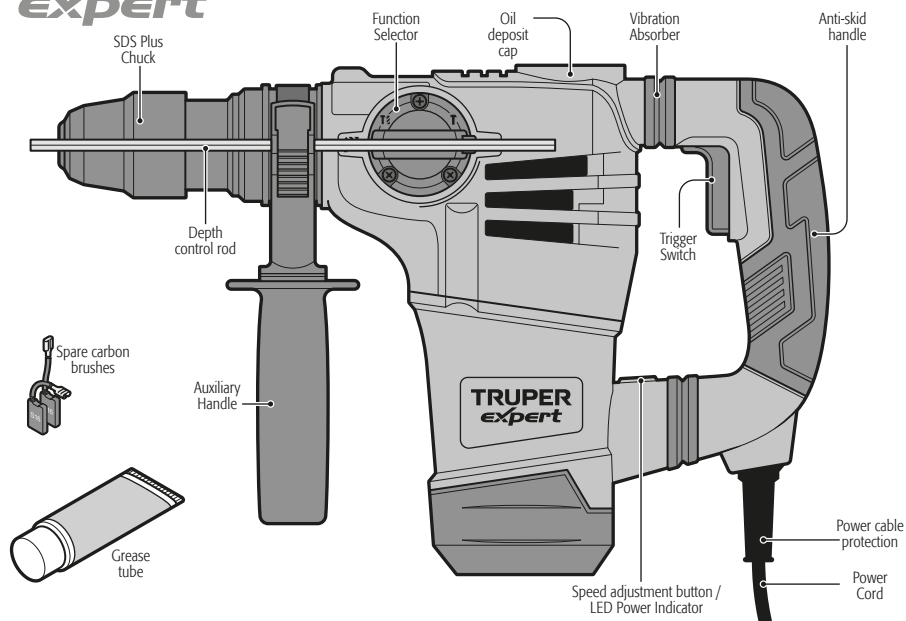

## Mounting and Adjustments

### Auxiliary Handle

**CAUTION** Operate the power tool only with the auxiliary handle installed.

- The auxiliary handle can be rotated to any position for a secure, low-fatigue posture.
- Rotate the auxiliary handle grip (A) counterclockwise to loosen the mount (B) and swing the auxiliary handle to the desired position.
- Then, retighten the auxiliary handle grip by turning clockwise.
- Make sure the mount band is positioned in the proper section of the housing.

### Depth Control Rod

- Press the button (C) and insert the rod (D) into the mounting hole on the side of the handle.
- Adjust the position of the rod according to the depth of the hole and release the button.

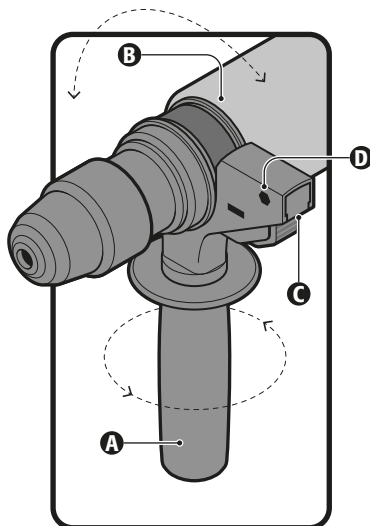

# Mounting and Adjustments

**TRUPER**  
*expert*

## Mounting bits and accessories

**⚠ CAUTION** To prevent accidents, confirm that the switch is turned off and disconnect the plug from the power supply.

**⚠ WARNING** Always wear gloves when changing accessories. They can become extremely hot during operation.

- Clean the drill bit shank (A) and apply grease before inserting it
- Insert the drill bit into the tool. Turn the drill bit slowly to feel for the point where it engages. At this point, pull the collar (B) in the direction of the arrow mark and push it in. Release the collar to return it to its original position and secure the bit.
- Pull the drill bit to confirm that it is fully secured.
- To remove the drill bit, pull the collar completely in the direction of the arrow and pull out the drill bit.

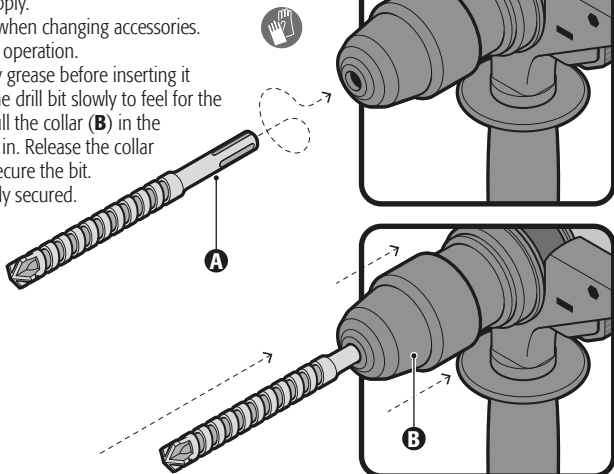

## ON and OFF

- To turn the hammer drill ON, press the trigger switch (E).
- To turn OFF the equipment release the trigger switch (F).

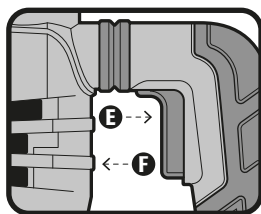

## Regulating Speed

- The equipment has a built-in electronic control circuit to adjust and regulate the number of rotations and impacts depending on the material to be processed.

Press the speed adjustment button

**Level 1** "Green LED indicator" is for up to 1 000 rotations per minute and 4 320 strokes per minute.

**Level 2** "Purple LED indicator" is for up to 825 rotations per minute and 3 489 strokes per minute.

**Level 3** "Orange LED indicator" is for up to 650 rotations per minute and 2 800 strokes per minute.

**⚠ CAUTION** Do not adjust the button while operating. The operator could get injured since the hammer drill shall always be held with both hands.

## LED indicators (D)

- The green power LED indicator lights up when the tool is switched on. If the indicator LED does not light, the power cord or controller may be defective.

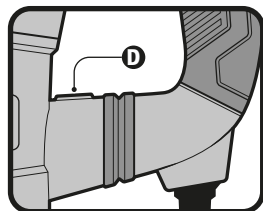

### Function Selector

- Be sure to use the function selector (A) only when the motor is completely stopped.

**⚠ WARNING** On no reason try to adjust the function selector with the motor running, the tool could rotate abruptly, causing unexpected accidents.

- To change the selector position, press the release button and make sure the button is released to lock the selector in the desired operation.

### IMPACT— ROTATION (🔌)

**⚠ WARNING** • This function is intended for working ONLY with drill bits and NOT with chisels or punches, as the hammer drill could get stuck in the material and rotate abruptly.

- Turn the function selector until the arrow points to the drill/hammer figure (B).
- Mount the drill bit as shown on page 7.
- Hold the hammer drill firmly in both hands by the main handle and the auxiliary handle, rest the tip of the bit on the material to be worked and press the switch to start the operation.

**⚠ CAUTION** • It is not necessary to push hard on the hammer drill when working, applying light pressure is sufficient.

**⚠ WARNING** • Although the hammer drill is equipped with a safety clutch, if the bit were to become jammed in the material and is not properly clamped with both hands as instructed, it could rotate abruptly and strike the operator.

### IMPACT (🔨)

- Turn the function selector until the arrow points to the hammer figure (C).
- Mount the attachment as shown on page 7.
- Hold the hammer drill firmly in both hands by the main handle and the auxiliary handle, rest the chisel tip on the material to be worked and press the switch to start the operation.

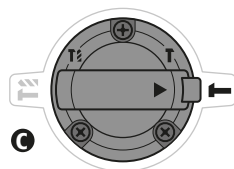
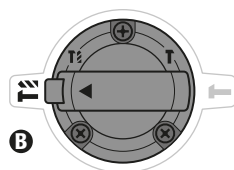
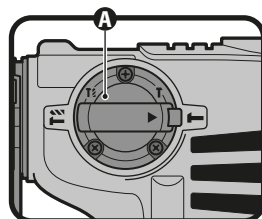

## Safety Clutch

The tool has a safety clutch, which interrupts spindle power (causing a rattling noise), if the accessory jams. Should this possibility occur:

- Turn the tool off immediately.
- Remove the jammed accessory.
- Turn the tool back on.

## Additional Information

- SDS-Plus accessories require freedom to move within the bit, which causes eccentricity when the tool is unloaded. However, the accessory automatically centers itself during operation, without affecting drilling accuracy.
- When new, the tool requires a 5-hour working time to reach maximum efficiency.

# Maintenance

## Cleaning and Care

- Clean the machine with a soft cloth, dampened with soap and water, preferably after each use.
- Always keep the vents clean and free of obstructions to ensure proper cooling of the motor.
- Regularly inspect all mounting screws and make sure they are tightened properly. If any of the screws are loose, tighten them immediately.

## Lubrication

- The hammer drill crankshaft is lubricated with low viscosity grease so that it can be used for a long period of time without the need to replace the grease.
  - Contact a  **TRUPER** Authorized Service Center to replace the grease in case of leaks.
- ⚠ WARNING** Applying non recommended grease will cause the machine to clog, reducing its service life.

## Carbon Brush Replacement

- The carbons should be checked periodically, and always be replaced by a  **TRUPER** Authorized Service Center when they have worn out.
- After they have been replaced, ask to inspect if the new carbons can move freely in the carbon holder and request that the tool be turned on for 5 minutes to match the contact of the carbons and commutator.
- Only use  **TRUPER** original replacement carbons, specifically designed with the hardness and electrical resistance for each type of motor. Out of specification carbons can damage the motor.
- When changing the carbon brushes, always replace both carbons.
- In case you have to replace the carbons yourself, please follow this order:
  1. Loosen the two fixing screws and remove the fan cover..
  2. Remove the coil spring and the carbons.
  3. After replacing the carbons, install the coil spring and fan cover, tightening the set screws securely.

## Service

- Service to the tools shall only be carried out in a  **TRUPER** Authorized Service center. Service and maintenance carried out by unqualified persons can be dangerous and may result in personal injury and invalidate the product warranty.

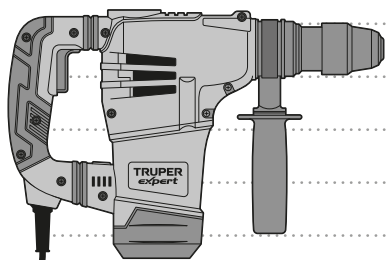

In the event of any problem contacting a  **TRUPER** Authorized Service Center, please see our webpage [www.truper.com](http://www.truper.com) to get an updated list, or call our toll-free numbers **800 690-6990** or **800 018-7873** to get information about the nearest Service Center.

<b>AGUASCALIENTES</b>	<b>DE TODO PARA LA CONSTRUCCIÓN</b> GRAL. BARRAGÁN #1201, COL. GREMIAL, C.P. 20030, AGUASCALIENTES, AGS. TEL.: 449 994 0537	<b>MORELOS</b>	<b>FIX FERRETERÍAS</b> CAPITAN ANZURES #95, ESQ. JOSÉ PERDIZ, COL. CENTRO, C.P. 62740, CUAUTLA, MOR. TEL.: 735 352 8951
<b>BAJA CALIFORNIA</b>	<b>SUCURSAL TIJUANA</b> AV. LA ENCANTADA, LOTE #5, PARQUE INDUSTRIAL EL FLORIDO II, C.P. 22244, TIJUANA, B.C. TEL.: 664 969 5100	<b>NAVARRIT</b>	<b>HERRAMIENTAS DE TEPIC</b> MAZATLÁN #117, COL. CENTRO, C.P. 63000, TEPIC, NAY. TEL.: 311 258 0540
<b>BAJA CALIFORNIA SUR</b>	<b>FIX FERRETERÍAS</b> FELIPE ÁNGELES ESQ. RUIZ CORTÍNEZ S/N, COL. PUEBLO NUEVO, C.P. 23670, CD. CONSTITUCIÓN, B.C.S. TEL.: 613 132 1115	<b>NUEVO LEÓN</b>	<b>SUCURSAL MONTERREY</b> CARRETERA LAREDO #300, 18 MONTERREY PARKS, COLONIA PUERTA DE ANAHUAC, C.P. 66052, ESCOBEDO, NUEVO LEÓN, TEL.: 81 8352 8791 / 81 8352 8790
<b>CAMPECHE</b>	<b>TORNILLERÍA Y FERRETERÍA AAA</b> AV. ÁLVARO OBREGÓN #324, COL. ESPERANZA C.P. 24080 CAMPECHE, CAMP. TEL.: 981 815 2808	<b>OAXACA</b>	<b>FIX FERRETERÍAS</b> AV. 20 DE NOVIEMBRE #910, COL. CENTRO, C.P. 68300, TUXTEPEC, OAX. TEL.: 287 106 3092
<b>CHIAPAS</b>	<b>FIX FERRETERÍAS</b> AV. CENTRAL SUR #27, COL. CENTRO, C.P. 30700, TAPACHULA, CHIS. TEL.: 962 118 4085	<b>PUEBLA</b>	<b>SUCURSAL PUEBLA</b> AV. PERIFÉRICO #2-A, SAN LORENZO ALMECATLA, C.P. 72710, CUAUTLACINGO, PUE. TEL.: 222 282 8282 / 84 / 85 / 86
<b>CHIHUAHUA</b>	<b>SUCURSAL CHIHUAHUA</b> AV. SILVESTRE TERRAZAS #128-11, PARQUE INDUSTRIAL BAFAR, CARRETERA MÉXICO CUAUHTÉMOC, C.P. 31415, CHIHUAHUA, CHIH. TEL.: 614 434 0052	<b>QUERÉTARO</b>	<b>ARU HERRAMIENTAS S.A DE C.V.</b> AV. PUERTO DE VERACRUZ #110, COL. RANCHO DE ENMEDIO, C.P. 76842, SAN JUAN DEL RÍO, QRO. TEL.: 427 268 4544
<b>MEXICO CITY</b>	<b>FIX FERRETERÍAS</b> EL MONSTRUO DE CORREGIDORA, CORREGIDORA # 22, COL. CENTRO, C.P. 06060, CUAUHTÉMOC, CDMX. TEL.: 55 5522 5031 / 5522 4861	<b>QUINTANA ROO</b>	<b>FIX FERRETERÍAS</b> CARRETERA FEDERAL MZ. 46 LT. 3 LOCAL 2, COL. EJIDAL, C.P. 77710 PLAYA DEL CARMEN, Q.R. TEL.: 984 267 3140
<b>COAHUILA</b>	<b>SUCURSAL TORREÓN</b> CALLE METAL MECÁNICA #280, PARQUE INDUSTRIAL ORIENTE, C.P. 27278, TORREÓN, COAH. TEL.: 871 209 68 23	<b>SAN LUIS POTOSÍ</b>	<b>FIX FERRETERÍAS</b> AV. UNIVERSIDAD #1850, COL. EL PASEO, C.P. 78320, SAN LUIS POTOSÍ, S.L.P. TEL.: 444 822 4341
<b>COLIMA</b>	<b>BOMBAS Y MOTORES BYMTESA DE MANZANILLO</b> BLVD. MIGUEL DE LA MADRID #190, COL. 16 DE SEPTIEMBRE, C.P. 28239, MANZANILLO, COL. TEL.: 314 332 1986 / 332 8013	<b>SINALOA</b>	<b>SUCURSAL CULIACÁN</b> AV. JESÚS KUMATE SUR #4301, COL. HACIENDA DE LA MORA, C.P. 80143, CULIACÁN, SIN. TEL.: 667 173 9139 / 173 8400
<b>DURANGO</b>	<b>TORNILLOS ÁGUILA, S.A. DE C.V.</b> MAZURIÓ #200, COL. LUIS ECHVERRÍA, DURANGO, DGO. TEL.: 618 817 1946 / 618 818 2844	<b>SONORA</b>	<b>FIX FERRETERÍAS</b> CALLE 5 DE FEBRERO #517, SUR LT. 25 MZ. 10, COL. CENTRO, C.P. 85000, CD. OBREGÓN, SON. TEL.: 644 413 2392
<b>ESTADO DE MÉXICO</b>	<b>SUCURSAL CENTRO JILOTEPEC</b> PARQUE INDUSTRIAL 1, PARQUE INDUSTRIAL JILOTEPEC, JILOTEPEC, EDO. DE MÉX. C.P. 54257, TEL: 761 782 9101 EXT. 5728 Y 5102	<b>TABASCO</b>	<b>SUCURSAL VILLAHERMOSA</b> CALLE HELIO LOTES 1, 2 Y 3 MZ. #1, COL. INDUSTRIAL, 2A ETAPA, C.P. 86010, VILLAHERMOSA, TAB. TEL.: 993 353 7244
<b>GUANAJUATO</b>	<b>CIÁ. FERRETERA NUEVO MUNDO S.A. DE C.V.</b> AV. MÉXICO - JAPÓN #225, CD. INDUSTRIAL, C.P. 38010, CELAYA, GTO. TEL.: 461 617 7578 / 79 / 80 / 88	<b>TAMAULIPAS</b>	<b>VM ORINGS Y REFACCIONES</b> CALLE ROSITA #527 ENTRE 20 DE NOVIEMBRE Y GRAL. RODRÍGUEZ, FRACC. REYNOSA, C.P. 88780, REYNOSA, TAMS. TEL.: 899 926 7552
<b>GUERRERO</b>	<b>CENTRO DE SERVICIO ECLIPSE</b> CALLE PRINCIPAL MZ.1 LT. 1, COL. SANTA FE, C.P. 39010, CHILPANCIINGO, GRO. TEL.: 747 478 5793	<b>TLAXCALA</b>	<b>SERVICIOS Y HERRAMIENTAS INDUSTRIALES</b> PABLO SIDAR #152, COL. BARRIO DE SAN BARTOLOMÉ, C.P. 90970, SAN PABLO DEL MONTE, TLAX. TEL.: 222 271 7502
<b>HIDALGO</b>	<b>FERREPRECIOS S.A. DE C.V.</b> LIBERTAD ORIENTE #304 LOCAL 30, INTERIOR DE PASAJE ROBLEDQ, COL. CENTRO, C.P. 43600, TULACINGO, HGO. TEL.: 775 753 6615 / 775 753 6616	<b>VERACRUZ</b>	<b>LA CASA DISTRIBUIDORA TRUPER</b> BLVD. PRIMAVERA, ESQ. HORTENSIA S/N, COL. PRIMAVERA, C.P. 93308, POZA RICA, VER. TEL.: 782 823 8100 / 826 8484
<b>JALISCO</b>	<b>SUCURSAL GUADALAJARA</b> AV. ADOLFO B. HORN # 6800, COL. SANTA CRUZ DEL VALLE, C.P.: 45655, TLAJOMULCO DE ZUNIGA, JAL. TEL.: 33 3606 5285 AL 90	<b>YUCATÁN</b>	<b>SUCURSAL MÉRIDA</b> CALLE 33 #600 Y 602, LOCALIDAD ITZINCAB Y MULSAY, MPIO. UMANÍ, C.P. 97390, MÉRIDA, YUC. TEL.: 999 912 2451
<b>MICHOACÁN</b>	<b>FIX FERRETERÍAS</b> AV. PASEO DE LA REPÚBLICA #3140-A, COL. EX-HACIENDA DE LA HUERTA, C.P. 58050, MORELIA, MICH. TEL.: 443 334 6858		

Code	Model	Brand
101220	RPLUS-4NX	 TRUPER®

This product is guaranteed for 3 years. To make the warranty valid or purchase parts and components you must present the product in Corregidora 22, Col. Centro, Alc. Cuauhtémoc, CDMX C.P. 06060 or at the establishment where you purchased it, or at any Truper® Service Center listed in the annex to the warranty policy and/or in [www.truper.com](http://www.truper.com). Transportation costs resulting from compliance of this warranty will be covered by  TRUPER®

For questions or comments, call **800-690-6990**. Made in China. Imported by Truper S.A. de C.V. Parque Industrial 1, Parque Industrial Jilotepec, Jilotepec, Edo. de Méx. C.P. 54257

Stamp of the business. Date of purchase:

