

Instructivo de

Compresor de aire de banda vertical

800 kPa
(116 PSI)
Presión

 **NOTA IMPORTANTE:** Este producto no debe quedar expuesto a goteo o salpicaduras por líquidos.



Este instructivo es para:

Código	Modelo
102130	COMP-240LVC

 **ATENCIÓN**



Lea este Instructivo por completo antes de usar la herramienta.



Instrucciones de seguridad.....	3
 Características técnicas.....	4
Lineamientos específicos de seguridad.....	4
Instalación y ventilación.....	4
Diagrama de la unidad completa del compresor.....	5
Operación.....	6
Mantenimiento.....	6
Diagrama eléctrico.....	7
Solución de problemas.....	8
Notas.....	10
Centros de Servicio Autorizados.....	11
Póliza de Garantía.....	12

ATENCIÓN

Para poder sacar el máximo provecho de la herramienta, alargar su vida útil, hacer válida la garantía en caso de ser necesario y evitar riesgos o lesiones graves, es fundamental leer este Instructivo por completo antes de usar la herramienta.

Guarde este Instructivo para futuras referencias.

Los gráficos de este Instructivo son para referencia, pueden variar del aspecto real de la herramienta.

Recomendaciones de uso y cuidados

 **NUNCA EXCEDA** el nivel máximo de presión kPa (PSI) de la herramienta o accesorio a trabajar.

 **NO OPERE EL COMPRESOR SIN ACEITE.** Utilizar un aceite lubricante diferente al SAE-10W 30 anulará la garantía.

 **SI EL COMPRESOR NO FUNCIONA DESPUÉS DE UN TIEMPO PROLONGADO DE INACTIVIDAD,** desactive el interruptor térmico como se indica en la etiqueta adherida al tanque. Si el compresor sigue sin funcionar o no gira, acuda a un Centro de Servicio Autorizado  **TRUPER**.

 **ENSAMBLE** las ruedas y el soporte frontal para mantener nivelado el compresor.

 Realice **MANTENIMIENTO** periódico a su máquina (página 6).

CONSERVE ESTE INSTRUCTIVO

Usted necesitará el instructivo para consultar las reglas de seguridad y precaución, instrucciones de ensamble, procedimientos de mantenimiento y operación.

Mantenga su factura junto con este instructivo. Escriba el número de factura en la parte interna de la cubierta frontal. Guarde el instructivo y la factura en un lugar seco y seguro para futuras referencias.

INSTRUCCIONES DE SEGURIDAD



AVISO Cuando utilice su herramienta, siempre deben seguirse algunas precauciones básicas de seguridad para reducir riesgos de daños personales y daños al equipo.

Lea todas las instrucciones antes de usar su herramienta.

1. Mantenga el área de trabajo en orden. Las áreas y bancos desordenados propician accidentes.



2. Observe las condiciones del área de trabajo. No utilice máquinas o herramientas eléctricas en áreas mojadas o húmedas. No exponga su herramienta a la lluvia. Mantenga el área de trabajo bien iluminada. No utilice herramientas eléctricas en presencia de gases o líquidos inflamables.



3. Prevéngase contra los choques eléctricos. Prevenga el contacto del cuerpo con superficies conectadas a tierra tales como tuberías, radiadores, y refrigeradores.



4. Mantenga a los niños alejados. Los niños nunca deben estar cerca del área de trabajo. No permita que ellos sostengan máquinas, herramientas o cables de extensión. No permita que otras personas toquen la herramienta, manténgalas alejadas de su campo de trabajo.

5. Mantenga guardado el equipo mientras no esté en uso. Cuando no esté en uso, la herramienta debe guardarse en un lugar seco y libre de polvo. Siempre guarde su herramienta bajo llave para que no esté al alcance de los niños.

6. No fuerce la herramienta. Esta hará mejor su trabajo y será más segura dentro del rango para la cual fue diseñada. No utilice aditamentos inapropiados para intentar exceder la capacidad de la herramienta.

7. Utilice la herramienta eléctrica adecuada. No utilice herramientas demasiado débiles para ejecutar trabajos pesados. No utilice herramientas eléctricas para trabajos pesados para los cuales no ha sido diseñada.

8. Utilice la indumentaria apropiada. No utilice ropa suelta, guantes, corbatas o joyería que pueda ser atrapada en las partes móviles. No utilice calzado resbaloso. Utilice algún protector de cabello para retener el cabello largo.



9. Utilice protección para ojos. Siempre utilice accesorios de seguridad aprobados, como es el caso de goggles, caretas y mascarillas contra polvo, cuando trabaje con materiales que despidan partes metálicas, virutas o polvos químicos.

10. No use el cable de alimentación para fines para los cuales no está dispuesto. No lleve la herramienta colgada del cable y no tire de éste para desconectar la clavija de la base de enchufe. Proteja el cable contra el calor, el aceite y las esquinas afiladas.

11. Afiance la pieza de trabajo. Utilice un dispositivo de fijación o una mordaza para mantener firme la pieza de trabajo. Esto es más seguro que usando una sola mano y le permite tener ambas manos libres. Mantenga el balance adecuado todo el tiempo sobre sus pies. No trate de alcanzar algo sobre la máquina o se cruce cuando esté en funcionamiento.

12. No extienda su radio de acción. Evite toda postura que cause cansancio. Cuide de que su posición sea segura y de que conserve el equilibrio.

13. Mantenga las herramientas en las mejores condiciones. Mantenga las herramientas limpias para tener la mejor ejecución y seguridad. Siga las instrucciones para la lubricación y cambio de accesorios. Verifique los cables de la herramienta periódicamente y si se encuentran dañados, llévelos a reparar a un Centro de Servicio Autorizado Truper®. Los mangos o manijas deben siempre permanecer limpios, secos y libres de aceite y grasas.



14. Desconecte la herramienta. Desconecte la herramienta cuando no esté en uso, antes de proceder al mantenimiento.



15. Reduzca el riesgo de arranques accidentales. No lleve ninguna herramienta con el dedo puesto sobre el interruptor mientras esté conectado a la red eléctrica. Asegúrese de que el interruptor esté en la posición "apagado" (OFF) antes de conectar el cable de alimentación.

16. Extensiones para exterior. En el exterior, utilice solamente cables de extensión homologados y convenientemente marcados.

17. Manténgase alerta. Fíjese en lo que está haciendo, utilice su sentido común. No opere ninguna herramienta cuando esté cansado.

18. Revise las partes dañadas. Antes de continuar utilizando la máquina, los protectores u otras partes móviles que pudieran estar dañadas deben ser cuidadosamente revisadas, para asegurarse que operan apropiadamente y trabajarán otra condición que pueda afectar la alineación de las partes móviles, si están atascadas, o si hay alguna probable ruptura de las partes, verifique también el montaje, así como cualquier otra condición que pueda afectar la operación de la herramienta. Todos los componentes deben estar montados adecuadamente y cumplir los requisitos para garantizar el correcto funcionamiento del aparato. Un protector u otra parte que estén dañadas deberán ser apropiadamente reparadas o cambiadas. Todo interruptor de mando deteriorado, deberá ser reemplazado por un Centro de Servicio Autorizado Truper®. No utilice ninguna herramienta eléctrica en la cual el interruptor no tenga contacto.

19. Reemplazo de partes y accesorios. Cuando necesite reemplazar las piezas, utilice solamente refacciones originales Truper®, destinados para usarse con esta herramienta.



20. ATENCIÓN Para su seguridad personal utilice únicamente los accesorios o aparatos adicionales indicados en las instrucciones de manejo o recomendados por el fabricante de la herramienta. La utilización de accesorios diferentes a los indicados en las instrucciones de manejo, puede ocasionar riesgo personal.



21. Protección para oídos. Utilice protectores auriculares, cuando ejecute servicios que hagan ruidos superiores a 85 dB

El aparato no está previsto para su utilización por personas (incluidos los niños) cuyas capacidades físicas, sensoriales o mentales son reducidas, o por personas sin experiencia o conocimientos, salvo si éstas se encuentran vigiladas por una persona responsable de su seguridad o han recibido instrucciones previas sobre el uso del aparato.

ATENCIÓN Los niños deberán estar bajo supervisión para cerciorarse de que no jueguen con el aparato.



Se requiere estricta supervisión cuando las personas discapacitadas o los niños utilicen cualquier aparato eléctrico o estén cerca de él.

CARACTERÍSTICAS TÉCNICAS:

Tensión:	220 V~
Frecuencia:	60 Hz
Corriente:	10 A
Velocidad:	3 450 r/min
Potencia nominal del motor:	2 250 W
Potencia máxima del motor:	3 000 W
Máxima presión:	800 kPa (116 PSI)
Capacidad de tanque:	240 L
Grado IP:	IP20
Flujo de aire:	218 L/min (7.7 CFM) - 276 kPa (40 PSI) 161 L/min (5.7 CFM) - 620 kPa (90 PSI)

El cable de alimentación tiene sujeta-cables tipo: Y

Todos los conductores son: 1.5 mm² x 3C con temperatura de aislamiento de 105 °C

La clase de construcción de la herramienta es: Aislamiento básico.

Clase de aislamiento: Clase I

La clase de aislamiento térmico de los devanados del motor: Clase B

⚠ ATENCIÓN Si el cordón de alimentación es dañado, éste debe sustituirse por el fabricante o Centro de Servicio Autorizado Truper®, con el fin de evitar un peligro.

El tipo de sujeta-cables empleado para este producto es tipo "Y". La construcción de este producto está diseñada de manera que su aislamiento eléctrico es alterado por salpicaduras o derramamiento de líquidos durante su operación.

⚠ ADVERTENCIA Antes de obtener acceso a las terminales, todos los circuitos de alimentación deben ser desconectados.

⚠ ADVERTENCIA No se recomienda el uso de extensiones eléctricas en los compresores, su uso provocaría una caída de tensión ocasionando pérdida de potencia y sobrecalentamiento del motor. Aumente el alcance de acción del compresor conectándole una manguera de mayor longitud a la salida.

LINEAMIENTOS ESPECÍFICOS DE SEGURIDAD.

- No use aire comprimido para limpiarse la ropa.
- No aplique aire comprimido directamente a la piel.
- No aplique aire comprimido para propósitos de respiración o para cargar cilindros de aire para respiradores, a menos que el aire se haya filtrado usando filtros diseñados específicamente para este propósito.
- No use una tubería de aire abierta, podría "chicotear" y ocasionar lesiones.
- No use líquidos inflamables para limpiar el compresor.
- No use flama abierta para inspeccionar el interior del compresor o el depósito de presión.
- Use protección de ojos cuando use aire comprimido para limpiar el equipo.
- Tome precauciones para asegurar que no se soplen partículas hacia otras personas: siempre use una pistola de aire para la limpieza.
- Asegure que todo el equipo auxiliar esté en buen estado de funcionamiento, y que tenga la capacidad correcta para esta aplicación.
- Revise regularmente que todas las cubiertas estén fijas y firmemente colocadas.
- Reemplace todas las partes, herramientas y accesorios si son inadecuados para una operación segura.
- Instale una válvula sin retorno o de corte en la tubería de entrega si el compresor se acoplará en paralelo con otro

compresor, o si se conectará a un sistema de suministro de aire.

- Asegure que toda la tubería y mangueras conectadas al compresor tengan el diámetro correcto y una resistencia adecuada para la presión máxima que provee el compresor.
- Instale el compresor de manera que se tenga disponible un suministro adecuado de aire de ventilación hacia el compresor, y que los conductos de aire a través de las admisiones de la cubierta y del ventilador del motor no estén restringidos.

REVISE:

La dirección de rotación de las bombas durante el arranque inicial, y después de cualquier modificación en los componentes eléctricos o conexiones.

Apague el compresor y desconéctelo del tomacorriente, ventile completamente antes de desensamblar cualquier componente o de realizar cualquier trabajo de mantenimiento.

INSTALACIÓN Y VENTILACIÓN

Debe permitirse un acceso y espacio adecuado en la parte superior y alrededor del compresor para darle servicio. Debe proporcionarse una protección adecuada contra el clima. Es esencial que se tenga buena ventilación. Para una eficiencia máxima, el aire de admisión debe estar tan frío y limpio como sea posible (una disminución de temperatura de 3 °C aumentará el volumen de aire entregado en 1%). Las impurezas gaseosas y partículas, el polvo abrasivo y los gases corrosivos son especialmente dañinos. Los vapores del escape representan un peligro si el aire comprimido se utiliza para el suministro de aparatos de respiración. Instale el compresor lo más alejado posible del área de trabajo para evitar que sean succionadas las partículas generadas por el trabajo realizado (pintura, polvo, etc.)



REQUERIMIENTOS ELÉCTRICOS

⚠ ADVERTENCIA Esta herramienta está equipada con un cable de corriente de 3 partes con conexión a tierra o de un sistema de corriente eléctrica con conexión a tierra. ⚠



DIAGRAMA DE LA UNIDAD COMPLETA DEL COMPRESOR



- A) CAJA DE INTERCONEXIÓN DEL MOTOR
- B) MOTOR
- C) VÁLVULA ANTIRETORNO
- D) BANDA CON GUARDA
- E) FILTRO DE AIRE
- F) TAPÓN DE LLENADO DE ACEITE
- G) CÁRTER
- H) MIRILLA NIVEL DE ACEITE
- I) PRESOSTATO
- J) VÁLVULAS DE SALIDA DE 6.5 mm
- K) TANQUE
- L) MANÓMETRO DE TANQUE
- M) VÁLVULA DE PURGA
- N) BOTÓN DE INTERRUPTOR
- O) PROTECTOR DE SOBRECARGA

ACCESORIOS:

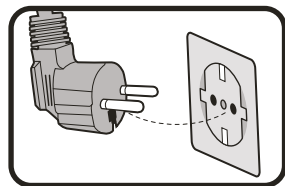
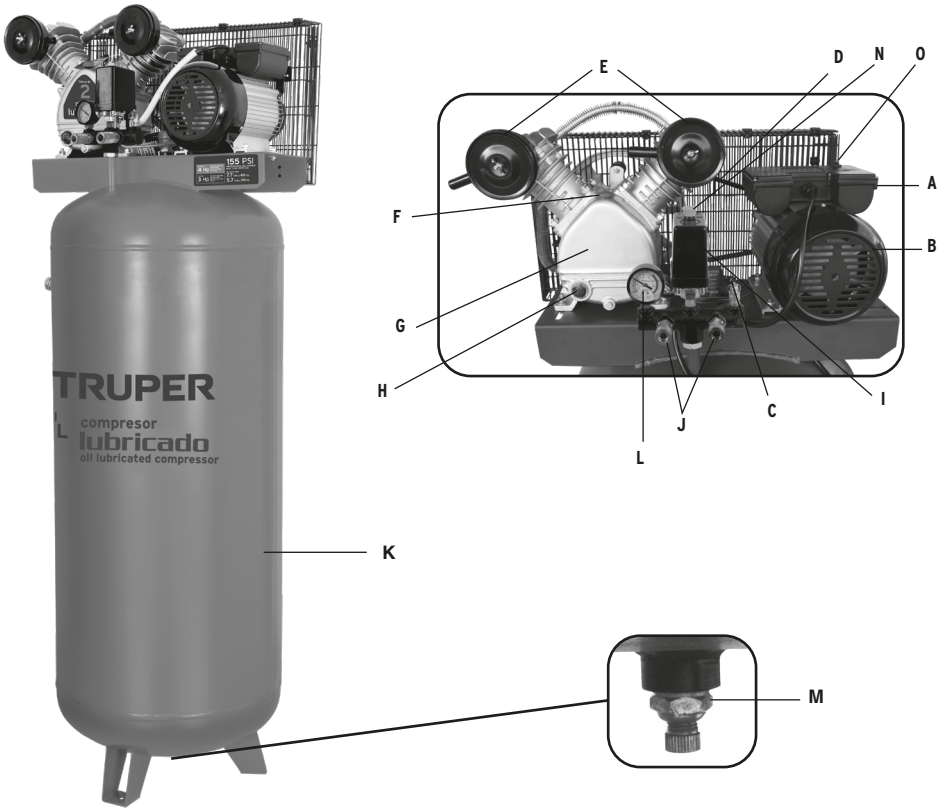
- 1 Botella de aceite
- 2 Filtros de aire
- 1 Tapón del depósito de aceite

ANTES DE CONECTAR EL COMPRESOR REVISE LO SIGUIENTE:

Que la tensión de alimentación sea igual a la indicada en la placa de especificaciones del compresor.
Que la lectura del manómetro de aire sea de cero.
Que el nivel de aceite en el cárter del compresor esté en la marca del indicador de nivel.

OPERACIÓN

BOTÓN DE INTERRUPTOR DE PRESIÓN:

El compresor cuenta con un interruptor de presión que combina el botón de paro / arranque en la parte superior. El botón se debe colocar en la posición de "ARRIBA" para arrancar el compresor y en la posición de "Abajo" para apagarlo. Fig. A

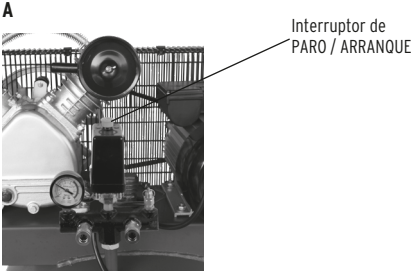

NOTA: Antes de arrancar el compresor, debe descargarse cualquier aire comprimido que haya permanecido arriba del pistón y en el tubo de alimentación, presionando el botón del interruptor de presión, y levantándolo nuevamente a la posición "I" (encendido). El motor arrancará inmediatamente.

OPERACIÓN AUTOMÁTICA

Una vez que haya arrancado, el compresor se parará y arrancará automáticamente. Su compresor cuenta con un interruptor de presión preajustado de fábrica para parar el motor cuando la presión del tanque alcanza su presión máxima de operación, y para arrancar el motor otra vez automáticamente cuando la presión del tanque disminuye a la presión preajustada. En caso de ser necesario parar el compresor antes de que se alcance la presión normal de corte, debe presionarse el botón del interruptor. Fig. B

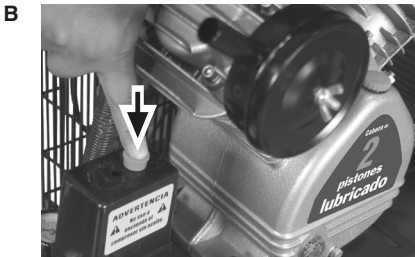

VÁLVULA DE DESCARGA DEL COMPRESOR: El botón en la parte de arriba del interruptor de presión negro activa una válvula pequeña sin retorno, que desfoja el aire de arriba del pistón y del tubo de alimentación del tanque. Presione el botón ocasionalmente para asegurar que la válvula está funcionando y descargando el aire correctamente.

MANTENIMIENTO

Un mantenimiento regular asegurará una eficiencia máxima por un período prolongado.

Mantenimiento preventivo diario

ACEITE: Revise el nivel del aceite del cárter y rellene de ser necesario. Si su compresor no se usa diariamente, revise el nivel de aceite del cárter antes de arrancarlo. Cambie el aceite después de 500 horas. Fig. C



AGUA: El agua que se almacena en el fondo del tanque al condensarse el aire, debe drenarse usando la válvula de purga que se localiza en la parte inferior del tanque del compresor, desatornille el anillo moleteado para drenar y vuelva a apretar antes de encender el compresor. Fig. D



FUGAS: Revise para detectar fugas en el compresor, conexiones, tuberías de alimentación y acoplamientos, y vuelva a sellar de ser necesario. Recuerde que aún una fuga pequeña puede ocasionar que se desperdicie el aire comprimido, lo que le costará la energía extra utilizada y reducirá la vida del compresor.

TORNILLOS DE LA CABEZA DE CILINDROS: Estos deben revisarse y debe apretarse después del primer día de operación, después de 50 horas, y cada 4 meses posteriormente. La cabeza de cilindros debe estar completamente fría antes de realizar esta operación. El valor del torque es de 23 Nm (16.96 Lb-pie).

FILTRO DE AIRE: Revise y limpie soplando con aire comprimido. Si está muy contaminado, reemplace el cartucho. Fig. E



VÁLVULA DE SEGURIDAD: Esta ajustada para activarse y liberar presión de aire en caso de falla del interruptor de presión. Fig. F



DESPUÉS DE 200 HORAS

TENSIÓN Y ALINEACIÓN DE LA BANDA:

Con la energía principal aislada, revise la polea del motor y el volante de la bomba, para asegurar que están alineados, y que el movimiento en la banda en V en el punto medio no debe exceder de 12 mm. Al mismo tiempo, revise que estén apretados los tornillos de sujeción del motor y los tornillos de sujeción de la bomba, y revise si hay desgaste en la banda. También verifique que el volante de la bomba y que la polea del motor estén asegurados en sus flechas respectivas. Fig. Gt

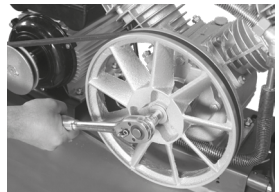

H

CADA CUATRO MESES O DESPUÉS DE 500 HORAS DE USO

ACEITE: Drene el aceite removiendo el tornillo 1 (fig. H) hasta que se vacíe el carter. Coloque de nuevo el tornillo con cuidado de no dañar el empaque y rellene con aceite SAE 30 hasta el nivel adecuado indicado con un círculo rojo en la mirilla del carter.

MANTENIMIENTO GENERAL



LIMPIEZA: Mantenga limpio el interior y exterior del compresor. Cambie el aceite regularmente, y mantenga limpias todas las superficies externas. Un interior limpio asegura una buena eficiencia mecánica, y un exterior limpio permite una disipación más eficiente del calor al aire circulante. Fig. I

ACCIÓN DE SUCCIÓN: Coloque suavemente su mano sobre los orificios de admisión del filtro, y se escuchará claramente la succión de aire. Una succión deficiente sugiere que el filtro de aire está bloqueado, o que están dañadas las válvulas de admisión. Fig. J

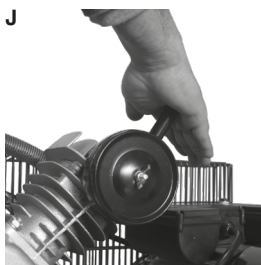

ANILLOS DEL PISTÓN: Los anillos de sellado y los anillos del raspador de aceite deben inspeccionarse cuando el compresor está consumiendo aceite excesivamente, lo que indica que los anillos están desgastados y deben reemplazarse. Siempre debe cambiarse el aceite cuando se reemplazan los anillos u otros componentes mayores.



AVISO Este tipo de ajustes se deben realizar en un Centro de Servicio Autorizado Truper.

RODAMIENTOS: Al revisar o cambiar los anillos del pistón, deben verificarse los rodamientos del cigüeñal para determinar si están desgastados, y deben reemplazarse de ser necesario.

PROTECCIÓN CONTRA SOBRECARGA: El compresor cuenta con un protector termomagnético sobre corriente que evita que el motor sufra un calentamiento excesivo. El motor se apaga cuando se activa el interruptor (Fig. K), para reestablecer el motor siga los siguientes pasos:

- 1.- Presione el interruptor para asegurar que el compresor esta apagado
- 2.- Deje enfriar el compresor al menos 5 minutos.
- 3.- Oprima el interruptor térmico ubicado en la cubierta superior del motor.
- 4.- Levante el interruptor para encender el compresor.

NOTA: Si la unidad se apaga de nuevo, por favor acuda a un Centro de Servicio Autorizado Truper.

K

POLEA DE TRANSMISIÓN DEL MOTOR

Después de aislar la electricidad, y de retirar la guarda y la banda, la polea puede retirarse utilizando un extractor de poleas. No golpee la polea con un martillo para retirarla de la flecha, ya que esto dañará los rodamientos del motor.

MOTOR: Si el motor no arranca o se para durante la operación, esto no significa necesariamente que el motor está mal. Un motor que "zumba" puede indicar:

- a) Caída de tensión en la línea de alimentación o conexiones sueltas
- b) Fugas en la válvula sin retorno, lo que ocasiona contrapresión desde el receptor.
- c) Se está usando el procedimiento de arranque incorrecto (ver arranque y operación automática).
- d) Cigüeñal atascado debido a falta de aceite.

Un motor aparentemente muerto puede indicar:

- a) Que se activó el dispositivo de protección de sobrecarga térmica.
- b) Que se fundieron los fusibles del suministro de energía.
- c) Una conexión suelta.

DIAGRAMA ELÉCTRICO

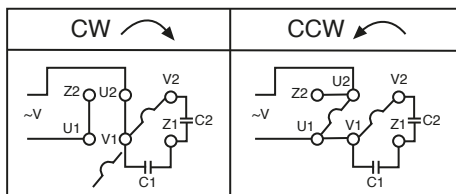

SOLUCIÓN DE PROBLEMAS

⚠ ADVERTENCIA POR SU PROPIA SEGURIDAD, SIEMPRE APAGUE Y DESCONECTE LA MAQUINA ANTES DE INTENTAR SOLUCIONAR CUALQUIER PROBLEMA.

PROBLEMA	CAUSAS	SOLUCIONES
Bombeo de aceite	<ol style="list-style-type: none"> 1. Filtro de admisión tapado. 2. Viscosidad del aceite demasiado baja. 3. Nivel de aceite demasiado alto (cuando es posible un llenado excesivo). 4. Anillos del pistón rotos o no asentados, claros no escalonados. Atorados en la ranura. 5. Cilindros o pistones con rasguños, desgastados o rayados. 	<ol style="list-style-type: none"> 1. Limpie el filtro o reemplácelo si es necesario. 2. Cambie y use el aceite correcto. 3. Retire el exceso de aceite en el cárter. 4. Acuda al CSAT* más cercano. 5. Acuda al CSAT* más cercano.
Golpes o traqueteo	<ol style="list-style-type: none"> 1. Polea suelta, o juego axial excesivo en la flecha del motor. 2. Carbón en la parte superior del pistón. 3. Válvulas con fugas, rotas, carbonizadas, sueltas o conductos de aire restringidos. 4. Rodamientos de las bielas desgastados o rayados. 5. Rodamiento defectuoso en el cigüeñal o en la flecha del motor. 6. Ventilador del motor suelto. 7. Cilindros o pistones con rasguños, desgastados o rayados. 8. Banda de transmisión con demasiada holgura. 	<ol style="list-style-type: none"> 1 - 8. Para servicio y reparación, acuda al CSAT* más cercano.
Disminuye la alimentación de aire	<ol style="list-style-type: none"> 1. Filtro de admisión tapado. 2. Fugas de aire en la tubería (en la máquina o en el sistema externo). 3. Válvulas con fugas, rotas, carbonizadas, sueltas o conductos de aire restringidos. 4. Rodamientos de las bielas desgastados o rayados. 5. Rodamiento defectuoso en el cigüeñal o en la flecha del motor. 6. Ventilador del motor suelto. 7. Banda de transmisión con demasiada holgura. 	<ol style="list-style-type: none"> 1. Limpie el filtro o reemplácelo si es necesario. 2. Revise para detectar fugas de aire. Use cinta selladora en todas las conexiones con fugas. 3 - 7. Para servicio y reparación, acuda al CSAT* más cercano.
Se dispara la sobrecarga del motor o consume una corriente excesiva	<ol style="list-style-type: none"> 1. Viscosidad del aceite demasiado alta. 2. Puede haber un falso contacto de las terminales del motor o sus conexiones. 3. Caída de tensión en la línea de alimentación. 4. Regulación deficiente de la energía (línea desequilibrada). 5. Válvulas con fugas, rotas, carbonizadas, sueltas o conductos de aire restringidos. 6. Rodamiento defectuoso en el cigüeñal o en la flecha del motor. 7. Ventilador del motor suelto. 8. Cilindros o pistones con rasguños, desgastados o rayados. 9. Banda de transmisión demasiado apretada. 10. Fallas en la válvula antiretorno. 	<ol style="list-style-type: none"> 1. Cambie y use el aceite correcto. 2. Acuda al CSAT* más cercano. 3. Revise la tensión de la línea de alimentación, los fusibles o corrija la sobrecarga del motor. 4. Consulte a un electricista calificado. 5 - 10. Para servicio y reparación, acuda al CSAT* más cercano.
Oxidación en los cilindros	<ol style="list-style-type: none"> 1. Se esta usando un aceite incorrecto. 2. El compresor ha operado durante un periodo considerable en un lugar húmedo. 	<ol style="list-style-type: none"> 1. Cambie y use el aceite correcto. 2. Para servicio y reparación, acuda al CSAT* más cercano.
Arranques y paros excesivos	<ol style="list-style-type: none"> 1. Es necesario drenar el tanque. 2. Fugas de aire en la tubería (en la máquina o en el sistema externo). 3. Fugas en la válvula de seguridad del tanque. 	<ol style="list-style-type: none"> 1. Abra la válvula ubicada en la parte inferior del tanque para drenar. 2. Revise para detectar fugas de aire. Use cinta selladora en todas las conexiones con fugas. 3. Revise para detectar fugas, si es necesario reemplazar la válvula acuda a un CSAT*.
Calentamiento excesivo del compresor	<ol style="list-style-type: none"> 1. Es posible que el volante se encuentre bloqueado. 2. Fugas en la válvula de seguridad del tanque. 3. Nivel de aceite demasiado bajo. 4. Válvulas con fugas, rotas, carbonizadas, sueltas o conductos de aire restringidos. 5. Dirección de rotación incorrecta. 	<ol style="list-style-type: none"> 1. Acuda al CSAT* más cercano. 2. Revise para detectar fugas, si es necesario reemplazar la válvula acuda a un CSAT*. 3. Agregue aceite al cárter hasta el nivel correcto. 4. Acuda al CSAT* más cercano. 5. Acuda al CSAT* más cercano.

*CSAT: Centro de Servicio Autorizado Truper®

PROBLEMA	CAUSAS	SOLUCIONES
El compresor no alcanza su velocidad	<ol style="list-style-type: none"> 1. Caída de tensión en la línea de alimentación. 2. Regulación deficiente de la energía (línea desequilibrada). 3. Fallas en la válvula antiretorno. 	<ol style="list-style-type: none"> 1. Revise la tensión de la línea de alimentación, los fusibles o corrija la sobrecarga del motor. 2. Consulte a un electricista calificado. 3. Revise para detectar fugas, si es necesario reemplazar la válvula acuda a un CSAT*.
Parpadean las luces cuando está operando el compresor	<ol style="list-style-type: none"> 1. Caída de tensión en la línea de alimentación. 2. Regulación deficiente de la energía (línea desequilibrada). 	<ol style="list-style-type: none"> 1. Revise la tensión de la línea de alimentación, los fusibles o corrija la sobrecarga del motor. 2. Consulte a un electricista calificado.
Pistón anormal, anillo o cilindro desgastados	<ol style="list-style-type: none"> 1. Viscosidad del aceite demasiado baja. 2. Nivel de aceite demasiado bajo. 3. Atmósfera demasiado polvosa. 	<ol style="list-style-type: none"> 1. Cambie y use el aceite correcto. 2. Agregue aceite al cárter hasta el nivel correcto. 3. Se necesita dar mantenimiento con mayor frecuencia al filtro de aire. Acuda al CSAT* más cercano.
El motor no funciona	<ol style="list-style-type: none"> 1. Caída de tensión en la línea de alimentación. 2. Regulación deficiente de la energía (línea desequilibrada). 3. El capacitor presenta fallas o se ha dañado. 4. La presión en el tanque es mayor que la presión de corte del interruptor. 5. Fallas en la válvula antiretorno. 6. Revise si se disparó la sobrecarga del motor. 	<ol style="list-style-type: none"> 1. Revise la tensión de la línea de alimentación, los fusibles o corrija la sobrecarga del motor. 2. Consulte a un electricista calificado. 3. Haga que se revisen los capacitores del motor (unidades monofásicas solamente) en un CSAT*. 4. Revise si la presión del tanque es más alta que la presión de corte del interruptor de presión (el motor volverá a arrancar cuando la presión del tanque cae abajo de la presión de corte). 5. Revise para detectar fugas, si es necesario reemplazar la válvula acuda a un CSAT*. 6. Presione el botón térmico para volver a restablecer el motor.

En caso de tener algún problema para contactar un Centro de Servicio Autorizado Truper® consulte nuestra página www.truper.com donde obtendrá un listado actualizado, o llame al: **800 690 6990** u **800-018-7873** donde le informarán cuál es el Centro de Servicio más cercano.

AGUASCALIENTES **DE TODO PARA LA CONSTRUCCIÓN**
GRAL. BARRACÁDA #1201, COL. GREMIAL, C.P. 20030,
AGUASCALIENTES, AGS. TEL.: 449 994 0537

BAJA CALIFORNIA **SUCURSAL TIJUANA**
AV. LA ENCANTADA, LOTE #5, PARQUE INDUSTRIAL EL
FLORIDO II, CP 22244, TIJUANA, B.C.
TEL.: 664 969 5100

BAJA CALIFORNIA SUR **FIX FERRETERÍAS**
FELIPE ANGELES ESQ. RUIZ CORTÉZ S/N. COL. PUEBLO
NUEVO, C.P. 23670, CD. CONSTITUCIÓN, B.C.S.
TEL.: 613 152 1115

CAMPECHE **TORNILLERÍA Y FERRETERÍA AAA**
AV. ALVARO OBREGÓN #324, COL. ESPERANZA
C.P. 24080 CAMPECHE, CAMP. TEL.: 981 815 2808

CHIAPAS **FIX FERRETERÍAS**
AV. CENTRAL SUR #27, COL. CENTRO, C.P. 30700,
TAPACHULA, CHIS. TEL.: 962 118 4083

CHIHUAHUA **SUCURSAL CHIHUAHUA**
AV. SILVESTRE TERRAZAS #128-11, PARQUE INDUSTRIAL
BAFAR, CARRETERA MÉXICO CUAUHTÉMOC, C.P. 31415,
CHIHUAHUA, CHIH. TEL. 614 454 0052

CIUDAD DE MÉXICO **FIX FERRETERÍAS**
EL MONSTRUO DE CORREGIDORA, CORREGIDORA # 22,
COL. CENTRO, C.P. 06060, CUAUHTÉMOC, CDMX.
TEL: 55 5522 5051 / 5522 4861

COAHUILA **SUCURSAL TORREÓN**
CALLE METAL MECÁNICA #280, PARQUE INDUSTRIAL
ORIENTE, C.P. 27278, TORREÓN, COAH.
TEL.: 871 209 68 25

COLIMA **BOMBAS Y MOTORES BYMTESA DE MANZANILLO**
BLVD. MIGUEL DE LA MADRID #190, COL. 16 DE
SEPTIEMBRE, C.P. 28239, MANZANILLO, COL.
TEL.: 514 552 1986 / 552 8015

DURANGO **TORNILLOS ÁGUILA, S.A. DE C.V.**
MAZURIO #200, COL. LUIS ECHEVERRÍA, DURANGO,
DGO.TEL.: 618 817 1946 / 618 818 2844

ESTADO DE MÉXICO **SUCURSAL CENTRO JILOTEPEC**
PARQUE INDUSTRIAL # 1, COL. PARQUE INDUSTRIAL
JILOTEPEC, JILOTEPEC, EDO. DE MÉX. C.P. 54257
TEL: 761 782 9101 EXT. 5728 Y 5102

GUANAJUATO **CÍA. FERRETERA NUEVO MUNDO S.A. DE C.V.**
AV. MÉXICO - JAPÓN #225, CD. INDUSTRIAL, C.P. 38010,
CELAYA, GTO. TEL.: 461 617 7578 / 79 / 80 / 88

GUERRERO **CENTRO DE SERVICIO ECLIPSE**
CALLE PRINCIPAL MZ.1 LT. 1, COL. SANTA FE, C.P. 39010,
CHILPANCINGO, GRO. TEL.: 747 478 5793

HIDALGO **FERREPRECIOS S.A. DE C.V.**
LIBERTAD ORIENTE #304 LOCAL 30, INTERIOR DE PASAJE
ROBLEDO, COL. CENTRO, C.P. 43600, TULANCINGO,
HGO. TEL.: 775 753 6615 / 775 753 6616

JALISCO **SUCURSAL GUADALAJARA**
AV. ADOLFO B. HORN # 6800, COL: SANTA CRUZ DEL
VALLE, C.P.: 45655, TLAJOMULCO DE ZUÑIGA, JAL.
TEL.: 33 3606 5285 AL 90

MICHOACÁN **FIX FERRETERÍAS**
AV. PASEO DE LA REPÚBLICA #3140-A, COL.
EX-HACIENDA DE LA HUERTA, C.P. 58050, MORELIA,
MICH. TEL.: 443 334 6858

MORELOS **FIX FERRETERÍAS**
CAPITÁN AZÚARES #95, ESQ. JOSÉ PERDIZ, COL.
CENTRO, C.P. 62740, CUAUTLA, MOR.
TEL.: 735 352 8931

NAYARIT **HERRAMIENTAS DE TEPEC**
MAZATLÁN #117, COL. CENTRO, C.P. 63000, TEPEC, NAY.
TEL.: 311 258 0540

NUEVO LEÓN **SUCURSAL MONTERREY**
CARRETERA LAREDO #500, 1B MONTERREY PARKS,
COLONIA PUERTA DE ANÁHUAC, C.P. 66052, ESCOBEDO,
NUEVO LEÓN, TEL.: 81 8352 8791 / 81 8352 8790

OAXACA **FIX FERRETERÍAS**
AV. 20 DE NOVIEMBRE #910, COL. CENTRO, C.P. 68300,
TUXTEPEC, OAX. TEL.: 287 106 3092

PUEBLA **SUCURSAL PUEBLA**
AV. PERIFÉRICO #2-A, SAN LORENZO ALMECATLA,
C.P. 72710, CUAUHTLACINGO, PUE.
TEL.: 222 282 8282 / 84 / 85 / 86

QUERÉTARO **ARU HERRAMIENTAS S.A DE C.V.**
AV. PUERTO DE VERACRUZ #110, COL. RANCHO DE
ENMEDIO, C.P. 76842, SAN JUAN DEL RÍO, QRO.
TEL.: 427 268 4544

QUINTANA ROO **FIX FERRETERÍAS**
CARRETERA FEDERAL MZ. 46 LT. 3 LOCAL 2, COL. EJIDAL,
C.P. 77710 PLAYA DEL CARMEN, Q.R.
TEL.: 984 267 3140

SAN LUIS POTOSÍ **FIX FERRETERÍAS**
AV. UNIVERSIDAD #1850, COL. EL PASEO, C.P. 78320,
SAN LUIS POTOSÍ, S.L.P. TEL.: 444 822 4341

SINALOA **SUCURSAL CULIACÁN**
AV. JESUS KUMATE SUR #4301, COL. HACIENDA DE LA
MORA, C.P. 80143, CULIACÁN, SIN.
TEL.: 667 175 9139 / 173 8400

SONORA **FIX FERRETERÍAS**
CALLE 5 DE FEBRERO #517, SUR LT. 25 MZ. 10, COL.
CENTRO, C.P. 85000, CD. OBREGÓN, SON.
TEL.: 644 415 2392

TABASCO **SUCURSAL VILLAHERMOSA**
CALLE HELIO LOTES 1, 2 Y 3 MZ. #1, COL. INDUSTRIAL,
2A ETAPA, C.P. 86010, VILLAHERMOSA, TAB.
TEL.: 993 353 7244

TAMAULIPAS **VM ORINGS Y REFACCIONES**
CALLE ROSITA #527 ENTRE 20 DE NOVIEMBRE Y GRAL.
RODRÍGUEZ, FRACC. REYNOSA, C.P. 88780, REYNOSA,
TAMS. TEL.: 899 926 7552

TLAXCALA **SERVICIOS Y HERRAMIENTAS INDUSTRIALES**
PABLO SIDAR #132, COL. BARRIO DE SAN BARTOLOMÉ,
C.P. 90970, SAN PABLO DEL MONTE, TLAX.
TEL.: 222 271 7502

VERACRUZ **LA CASA DISTRIBUIDORA TRUPER**
BLVD. PRIMAVERA. ESQ. HORTENSIA S/N, COL.
PRIMAVERA C.P. 95308, POZA RICA, VER.
TEL.: 782 823 8100 / 826 8484

YUCATÁN **SUCURSAL MÉRIDA**
CALLE 33 #600 Y 602, LOCALIDAD ITZINCAB Y MULSAY,
MPIO. UMÁN, C.P. 97390, MÉRIDA, YUC.
TEL.: 999 912 2451

Código	Modelo	Marca
102130	COMP-240LVC	 TRUPER®

Garantía. Duración: 1 año. Cobertura: piezas, componentes y mano de obra contra defectos de fabricación o funcionamiento, excepto si se usó en condiciones distintas a las normales; cuando no fue operado conforme instructivo; fue alterado o reparado por personal no autorizado por **Truper®**. Para hacer efectiva la garantía presente el producto, póliza sellada o factura o recibo o comprobante, en el establecimiento donde lo compró o en Corregidora 22, Centro, Cuauhtémoc, CDMX, 06060, donde también podrá adquirir partes, componentes, consumibles y accesorios. Incluye los gastos de transportación del producto que deriven de su cumplimiento de su red de servicio. Tel. **800-018-7873**. Made in/Hecho en China. Importador **Truper, S.A. de C.V.** Parque Industrial 1, Parque Industrial Jilotepec, Jilotepec, Edo. de Méx. C.P. 54257, Tel. 761 782 9100.



1 AÑO

Sello del establecimiento comercial. Fecha de entrega:



1
YEAR

Stamp of the business. Delivery date:

Warranty: Duration: 1 year. Coverage: parts, components and workmanship against manufacturing or operating defects, except if used under conditions other than normal; when it was not operated in accordance with the instructions; was altered or repaired by personnel not authorized by **Truper®**. To make the warranty valid, present the product, stamped policy or invoice or receipt or voucher, in the establishment where you bought it or in Corregidora 22, Centro, Cuauhtémoc, CDMX; 06060, where you can also purchase parts, components, consumables and accessories. It includes the costs of transportation of the product that derive from its fulfillment of its service network. Phone number **800-018-7873**. Made in China. Imported by Truper, S.A. de C.V. Parque Industrial 1, Parque Industrial Jilotepec, Jilotepec, Edo. de Méx. C.P. 54257, Phone number 761 782 9100.

TRUPER  **Brand**

Model
COMP-240LVC

Code
102130

In the event of any problem contacting a Truper Authorized Service Center, please see our webpage www.truper.com to get an updated list, or call our toll-free numbers 800 690-6990 or 800-018-7873 to get information about the nearest Service Center.

Authorized Service Centers

- MORELOS**
FIX FERRETERÍAS
 CAPITÁN ANZURES #95, ESQ. JOSÉ PERDIZ, COL. CENTRO, C.P. 62740, GUAJATLÁN, MOR.
 TEL.: 735 352 8931
- NAVARRIT**
HERRAMIENTAS DE TEPIC
 MAZATLÁN #117, COL. CENTRO, C.P. 63000, TEPIC, NAY.
 TEL.: 311 258 0540
- AGUASCALIENTES**
FIX FERRETERÍAS
 NUEVO LEÓN, TEL.: 81 8352 8791 / 81 8352 8790
- OAXACA**
FIX FERRETERÍAS
 AV. 20 DE NOVIEMBRE #910, COL. CENTRO, C.P. 68300, TUXTEPEC, OAX. TEL.: 287 106 3092
- PUEBLA**
SUCURSAL PUEBLA
 AV. PERIFÉRICO #2-A, SAN LORENZO ALZAMETA, C.P. 72170, CUAUTLA, PUE.
 TEL.: 222 282 8282 / 84 / 85 / 86
- QUERÉTARO**
ARU HERRAMIENTAS S.A DE C.V.
 AV. PUERTO DE VERACRUZ #110, COL. RANCHO DE ENMEDIO, C.P. 76842, SAN JUAN DEL RÍO, QRO.
 TEL.: 427 268 4544
- QUINTANA ROO**
FIX FERRETERÍAS
 CARRETERA FEDERAL MZ. 46 LT. 3 LOCAL 2, COL. ELDAD, C.P. 71110 PLAZA DEL CARMEN, Q.R.
 TEL.: 984 267 3140
- SAN LUIS**
FIX FERRETERÍAS
 SAN LUIS POTOSÍ, S.L.P. TEL.: 444 822 4341
- SINALOA**
SUCURSAL CUICATLÁN
 AV. JESÚS KUVAUTE SUR #4301, COL. HACIENDA DE LA MORA, C.P. 80143, CUICATLÁN, SIN.
 TEL.: 667 173 9139 / 173 8400
- SONORA**
FIX FERRETERÍAS
 CALLE 5 DE FEBRERO #517, SUR LT. 25 MZ. 10, COL. CENTRO, C.P. 85000, OBREGÓN, SON.
 TEL.: 644 413 2392
- TABASCO**
SUCURSAL VILLAHERMOSA
 CALLE HELIO LOTES 1, 2 Y 3 MZ. #1, COL. INDUSTRIAL, 2A ETAPA, C.P. 86010, VILLAHERMOSA, TAB.
 TEL.: 993 535 7244
- TAMAULIPOS**
VA ORINAS Y HERRAMIENTAS
 CALLE ROSITA #221 ENTRE 20 DE NOVIEMBRE Y GRAL. RODRÍGUEZ, FRAC. REYNOSA, C.P. 88780, REYNOSA, TAMPS. TEL.: 899 926 7352
- TLAQUEALPA**
SERVICIOS Y HERRAMIENTAS INDUSTRIALES
 PABLO SIDAAR #153, COL. BARRIO DE SAN BARTOLOMÉ, C.P. 09070, SAN PABLO DEL MONTE, TLX.
 TEL.: 222 271 7502
- VERACRUZ**
LA CASA DISTRIBUIDORA TRUPER
 BVD. PRIMAVERA, ESQ. HORTENSIA S/N, COL. PRIMAVERA, C.P. 93080, FOZA RICA, VER.
 TEL.: 282 825 8100 / 826 8484
- YUCATÁN**
SUCURSAL MÉRIDA
 CALLE 53 #600 Y 602, LOCALIDAD TIZINCAB Y MURSAM, MIO, UMAN, C.P. 97390, MÉRIDA, YUC.
 TEL.: 999 912 2451

- AGUASCALIENTES**
DE TODO PARA LA CONSTRUCCIÓN
 GRAL. BARRAGÁN #1201, COL. GREENMIL, C.P. 20050, AGUASCALIENTES, AGS. TEL.: 449 994 94 0537
- CALIFORNIA**
SUCURSAL TIJUANA
 AV. LA ENCANTADA LOTE 105, PARQUE INDUSTRIAL EL FLORIDO II, C.P. 22244, TIJUANA, B.C.
 TEL.: 664 969 5100
- BAJA**
FIX FERRETERÍAS
 FELIPE ANGELES ESQ. RUIZ CORTINEZ S/N, COL. PUEBLITO, C.P. 22670, CD. CONSTITUCIÓN, B.C.S.
 TEL.: 615 132 1115
- CAMPECHE**
TORNILLERÍA Y FERRERÍA AAA
 AV. ALVARO ORBEGÓN #324, COL. ESPERANZA, C.P. 24080 CAMPECHE, CAMP. TEL.: 981 815 2808
- CHIAPAS**
FIX FERRETERÍAS
 AV. CENTRAL SUR #27, COL. CENTRO, C.P. 30700, TAPACHULA, CHIS. TEL.: 962 118 4083
- CHIHUAHUA**
SUCURSAL CHIHUAHUA
 AV. SILVESTRE TERREZAS #128-11, PARQUE INDUSTRIAL BARRA, CARRETERA MEXICO CUAHUHERMO, C.P. 31415, CHIHUAHUA, CHIH. TEL.: 614 434 0052
- MEXICO CITY**
FIX FERRETERÍAS
 EL MONSTRITO DE CORREGIDORA, CORREGIDORA # 22, COL. CENTRO, C.P. 06060, CUAHUHERMO, CDMX.
 TEL.: 55 5522 5031 / 5522 4861
- COAHUILA**
SUCURSAL TORREÓN
 CALLE METAL MECÁNICA #280, PARQUE INDUSTRIAL ORIENTE, C.P. 27278, TORREÓN, COAH.
 TEL.: 871 209 68 25
- COLIMA**
BOMBAS Y MOTORES BOMESA DE MANZANILLO
 BVD. MIGUEL DE LA MADRID #190, COL. 16 DE SEPTIEMBRE, C.P. 28239, MANZANILLO, COL.
 TEL.: 314 332 1986 / 332 8013
- DURANGO**
TORNILLAS AGUILA, S.A. DE C.V.
 MAZURCO #200, COL. LUIS ECHEVERRÍA, DURANGO, DGO. TEL.: 618 817 1946 / 618 818 2844
- ESTADO DE MEXICO**
SUCURSAL CENTRO ILIOTEPIC
 PARQUE INDUSTRIAL #1, COL. PARQUE INDUSTRIAL ILIOTEPIC, EDO. DE MEX. C.P. 54257
 TEL.: 761 782 9101 EXT. 5128 Y 5102
- GUANAJUATO**
CIA. FERRERÍA NUEVO MUNDO S.A DE C.V.
 AV. MEXICO - JAPÓN #225, CD. INDUSTRIAL, C.P. 38010, CELAYA, GTO. TEL.: 461 617 7578 / 79 / 80 / 88
- GUERRERO**
CENTRO DE SERVICIOS ECLIPSE
 CALLE PRINCIPAL MZ 1 LT. 1, COL. SANTA FE, C.P. 39010, CHILPANCIANGO, GRO. TEL.: 747 478 5793
- HIDALGO**
FERRERECIOS S.A. DE C.V.
 LIBERTAD ORIENTE #304 LOCAL 30, INTERIOR DE PASAJA ROBLEDO, C.P. CENTRO, C.P. 43600, TULAMINGO, HGO. TEL.: 775 753 6615 / 775 753 6616
- JALISCO**
SUCURSAL GUADALAJARA
 AV. ADOLFO B. HORN # 6800, COL. SANTA CRUZ DEL VALLE, C.P.: 45663, TULAMINGO DE ZUNIGA, JAL.
 TEL.: 33 5606 3295 AL 90
- MICHOCÁN**
FIX FERRETERÍAS
 AV. PASO DE LA REPUBLICA #310-A, COL. EXHACIENDA DE LA HUERTA, C.P. 50500, MORELIA, MICH. TEL.: 443 534 6858

SOLUTIONS	CAUSE	PROBLEM
<ol style="list-style-type: none"> 1. Double-check feeding line voltage, the fuses or correct the motor overload. 2. Consult with a qualified electrician. 3. Inspect to detect leaks. If replacing the valve is necessary go to a TASC*. 	<ol style="list-style-type: none"> 1. Voltage drops in the feeding line. 2. Energy deficient regulation (unbalanced line). 3. Fault in the check valve. 	<p>The compressor is not reaching its speed.</p> <p>Lights are blinking when the compressor is operating.</p>
<ol style="list-style-type: none"> 1. Double-check feeding line voltage, the fuses or correct the motor overload. 2. Consult with a qualified electrician. 	<ol style="list-style-type: none"> 1. Voltage drops in the feeding line. 2. Energy deficient regulation (unbalanced line). 	<p>Abnormal piston, worn ring or cylinder.</p>
<ol style="list-style-type: none"> 1. Change and use the right type of oil. 2. Add oil to the casing up to the right level. 3. A more effective filter is needed in the air admission. Go to the nearest TASC*. 	<ol style="list-style-type: none"> 1. Oil viscosity is too low. 2. Oil level is too low. 3. Dusty atmosphere. 	<p>The motor is not running.</p>
<ol style="list-style-type: none"> 1. Double-check feeding line voltage, the fuses or correct the motor overload. 2. Consult with a qualified electrician. 3. Ask for a motor capacitor check-up (only monophasic units) in a TASC*. 4. Double-check if the tank pressure is higher than the cutting pressure in the pressure switch (the motor will start again when pressure in the tank drops below the cutting pressure). 5. Check to detect leaks. If replacing the valve is needed go to a TASC*. 6. Press the thermic button to restart the motor. 	<ol style="list-style-type: none"> 1. Voltage drops in the feeding line. 2. Energy deficient regulation (unbalanced line). 3. Faulty or damaged capacitor. 4. Pressure in the tank is higher than the cutting pressure of the switch. 5. Check valve is falling. 6. Verify if motor overload has been triggered. 	

WARNING! FOR YOUR OWN SAFETY ALWAYS TURN OFF AND DISCONNECT THE UNIT BEFORE TRYING TO SOLVE ANY PROBLEM.

TROUBLESHOOTING

SOLUTIONS	CAUSE	PROBLEM
<ol style="list-style-type: none"> Clean filter or replace if necessary. Remove excessive oil from the casing. Go to your nearest TASC* Go to your nearest TASC* Go to your nearest TASC* 	<ol style="list-style-type: none"> Blocked admission filter Oil viscosity is too low. Oil level is too high (when excessive fill-up is possible). Piston rings are broken or not settled. Gaps not tiered or stuck in the slot. Cylinders or pistons with scratches, worn or streaked. 	<p>Oil pumping</p>
<ol style="list-style-type: none"> 1 - 8. For service and repairs go to your nearest TASC* 	<ol style="list-style-type: none"> Loose pulley or excessive axial backlash in the motor shaft. Coal in the upper side of the piston. Leaky, broken, carbonized or loose valves or restricted air ducts. Worn or scratched rod bearings Defective bearing in the crank or in the motor shaft. Loose motor fan. Cylinders or pistons with scratches, worn or with lines. Transmission band has too much play. 	<p>Banging and rattling.</p>
<ol style="list-style-type: none"> Clean filter or replace if necessary. Look for air leaks. Use sealing tape in all the leaky connections. 3 - 7. For service and repairs go to your nearest TASC* 	<ol style="list-style-type: none"> Admission filter is clogged. Air leaks in piping (in the machine or in the external system). Leaky, broken, carbonized or loose valves or restricted air ducts. Worn or scratched rod bearings Defective bearing in the crank or in the motor shaft. Loose motor fan. Transmission band has too much play. 	<p>Air feed is reduced.</p>
<ol style="list-style-type: none"> Change and use the right type of oil. Go to the nearest TASC* Check voltage in the feeding line fuses or correct the motor overload. Consult a qualified electrician. 5 - 10. For service and repairs go to your nearest TASC* 	<ol style="list-style-type: none"> Oil viscosity is too high. Probable false contact in the motor terminals or their connections. Tension drop in the feeding line. Deficient energy regulation (unbalanced line) Leaky, broken, carbonized or loose valves or restricted air ducts. Defective bearing in the crank or in the motor shaft. Loose motor fan. Cylinders or pistons with scratches, worn or with lines. Transmission band is too tight Faults in the check valve. 	<p>Motor overload is triggered or consumes excessive current</p>
<ol style="list-style-type: none"> Go to the nearest TASC* Inspect to detect air leaks. If the valve needs replacing go to the nearest TASC* Add oil in the casing up to the right level. Go to the nearest TASC* Go to the nearest TASC* 	<ol style="list-style-type: none"> There is a possibility the flywheel is blocked. Leaks in the tank safety valve. The oil level is too low. Leaky, broken, carbonized or loose valves or restricted air ducts. Wrong rotation direction. 	<p>The compressor runs excessively hot</p>
<ol style="list-style-type: none"> Open the valve set in the lower side of the tank and drain. Inspect to detect air leaks. Use sealing tape in all leaky connections. Inspect to detect leaks. If changing the valve is necessary go to a TASC* 	<ol style="list-style-type: none"> Draining the tank is necessary. Air leaks in pipeline (in the machine or the external system). Leaks in the tank security valve 	<p>Excessive starting and stopping</p>
<ol style="list-style-type: none"> Change and use the right type of oil For service and repairs go to your nearest TASC* 	<ol style="list-style-type: none"> Wrong type of oil is being used. The compressor has been operating in a damp place for a long period of time. 	<p>Oxidation in the cylinders</p>



H
USE EVERY FOUR MONTHS OR AFTER 500 HOURS
 OIL: Drain oil and refill up to the right level using SAE-30 motor oil. (See figure H)

GENERAL MAINTENANCE



I
CLEANSING: Keep the inside and outside of the compressor clean. Replace oil regularly and keep all the external surfaces clean. A clean inner side guarantees good mechanical efficiency and a clean exterior allows circulating air heat to dissipate efficiently. (See figure I).

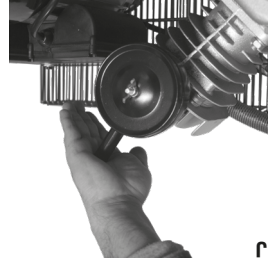

J
PISTON RINGS: The oil-scraper ring shall be inspected when the motor is using oil in excess. It indicates the rings are worn and need to be replaced. When replacing rings or other major components always change oil.



NOTE These types of adjustments must be carried out in a Truper Authorized Service center.

BEARINGS: When reviewing or changing the piston rings, the crankshaft bearings and the compressor rod must also be checked to determine if they are worn, and replace them if necessary.

OVERLOAD PROTECTION: The compressor is built with a thermal-magnetic protector that prevents the motor from excessive heating. The engine shuts down when the switch is activated (See figure K), to reset the engine, follow these steps:

- 1- Press the switch to ensure that the compressor is off.
- 2- Let the compressor cool down for at least 5 minutes.
- 3- Press the thermal switch located on the upper cover of the engine.
- 4- Lift the switch to start the compressor.

NOTE: If the unit shuts down again, please go to a Truper Authorized Service Center.

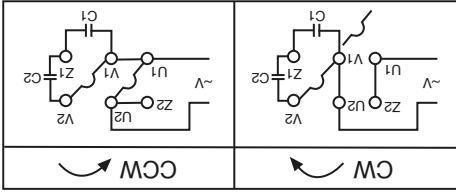

ELECTRIC DIAGRAM

MOTOR TRANSMISSION PULLEY

Isolate power and remove the guard and belt. The pulley can be removed using an extractor known as "Ouliter". Do not use a hammer to hit the pulley and remove from the shaft. It could damage the motor bearings.

MOTOR: If the motor does not start or stops during operation not necessarily means there is something wrong with the motor. A "buzzing" motor may indicate:

- a) Voltage drops in the feeding line or loose connections.
- b) Leaks in the check valves causing counter-pressure from the receptor.
- c) Wrong starting procedure is being used (See Start up and Automatic Operation).
- d) Compressor pump is "stiff" due to lack of oil.

An apparently "dead" motor may indicate:

- a) The thermal overload protection device was activated.
- b) Power supply fuses blew.
- c) Loose connection.

OPERATION**PRESSURE SWITCH BUTTON:**

The compressor is built with a pressure switch combining stop button / start function. Find it in the upper side. The button shall

**A**

be set in the "UP" position to start the compressor and in the "DOWN" to turn-off. (See figure A)

NOTE: Before starting the compressor any compressed air remaining above the piston and in the feeding pipe shall be discharged. Press the pressure switch button and lift it again into the "ON" position. The motor will start immediately.

AUTOMATIC OPERATION

Once the compressor is running it will automatically stop and start. Your compressor is built with a factory preset pressure switch. It stops the motor when the tank pressure reaches its maximum operation pressure and starts the motor automatically when the tank pressure lowers to the preset pressure. In the event that before reaching the regular pressure-cut you need to stop the compressor, press the switch button. (See figure B).

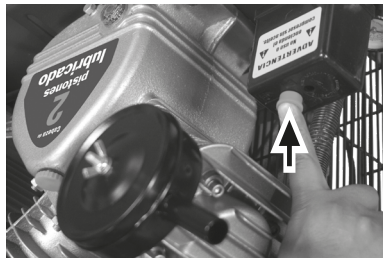
**B**

COMPRESSOR RELIEF VALVE: The button in the upper side of the black pressure switch activates a small check valve. It relieves the air from above the piston and the tank-feeding pipe. Press the button now and then to assure the valve is functioning and relieving air correctly.

MAINTENANCE**Preventive daily maintenance**

Maintenance made in a regular basis will assure maximum efficiency for a long period of time.

OIL: Check oil level in the casing and refill if necessary. If the compressor is not used every day, check the oil level in the casing before starting. Replace oil after 500 hours. (See figure c).

**C**

WATER: Due to air condensation water gets stored in the tank bottom. Drain using the purge valve found in the lower side of the compressor tank. Unscrew the warped ring to drain and tighten back before starting the compressor. (See figure D).

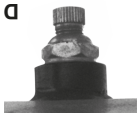
**D**

LEAKS: Double-check to detect leaks in the compressor connections, feeding pipes and couplings. Reseal if necessary. Keep in mind that even a very small leak could waste compressed air. Is an extra cost in energy used and will reduce the compressor duty life.

SCREWS IN THE CYLINDERS HEAD: These shall be checked and tightened after the first day of operation, after 50 hours and later on, every 4 months. The cylinder head shall be completely cold before this operation. Torque value is 23 Nm (16.96 Lb-ft).

**E**

AIR FILTER: Inspect, and clean blowing with compressed air. If too contaminated replace cartridge. (See figure E).

SAFETY VALVE: Is set to activate and release air pressure in the event of fault on the pressure switch. (See Figure F)

**F****AFTER 200 HOURS**

BELT TENSION AND ALIGNMENT: Isolate the main power. Check the motor pulley and the pump flywheel. Verify alignment and see that movement in the middle point of the "V" shaped belt shall not exceed 0.47". Also verify the motor and pump fastening screws are tightened. Look for wear in the belt. Double-check both pump flywheel and motor pulley is fastened in their respective shafts. (See figure G).

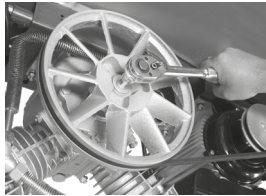
**G**

COMPRESSOR FULL DIAGRAM

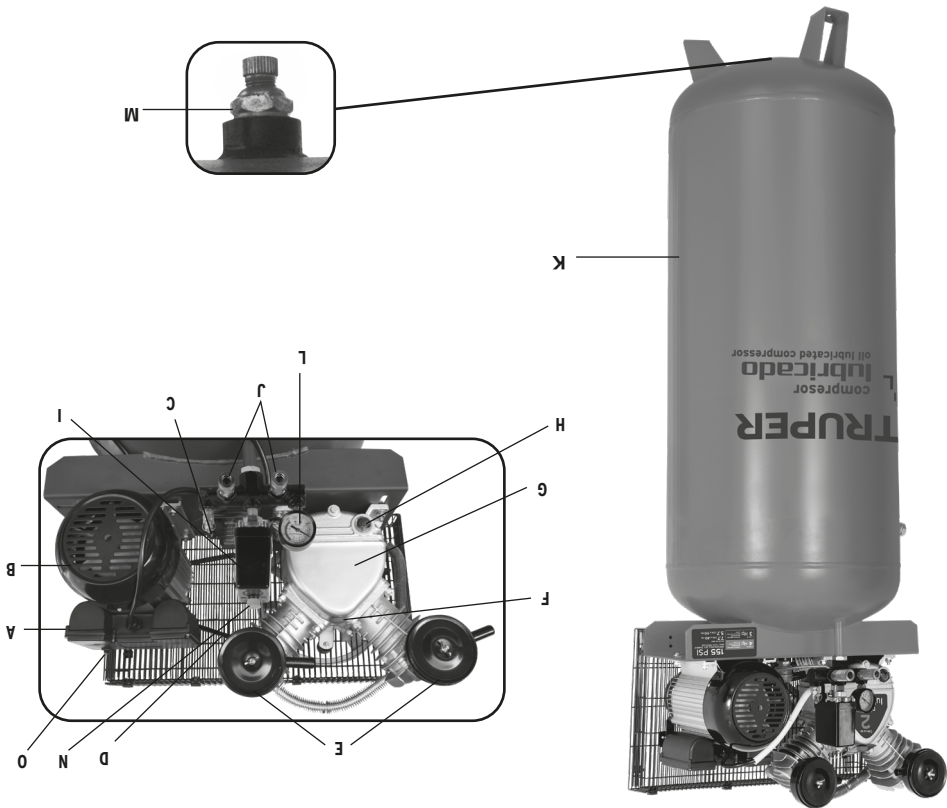

BEFORE CONNECTING THE COMPRESSOR VERIFY THE FOLLOWING:

Feeding voltage shall match voltage indicated in the compressor nameplate.

Air gauge readings shall be zero.

Oil level in the compressor pump casing shall reach the mark in the level indicator.

- A) MOTOR INTER-CONNECTION BOX
 - B) MOTOR
 - C) CHECK VALVE
 - D) BELT WITH GUARD
 - E) AIR FILTER
 - F) OIL FILLING CAP
 - G) PUMP CASING
 - H) OIL SPYHOLE
 - I) PRESSURSTAT
 - J) 1/4" OUTLET VALVES
 - K) TANK
 - L) TANK MANOMETER
 - M) PURGE VALVE
 - N) SWITCH BUTTON
 - O) THERMAL OVERLOAD PROTECTOR
- ACCESSORIES:**
- 1 Oil Bottle
 - 2 Air Filters
 - 1 Oil Deposit Cap

TECHNICAL CHARACTERISTICS:

Voltage: 220 V~
Frequency: 60 Hz
Current: 10 A
Speed: 3 450 RPM
Motor Rated Power: 3 Hp
Maximum Motor Power: 4 Hp
Maximum Pressure: 116 PSI
Tank Capacity: 63.4 Gal
IP Grade: IP20
Air Flow: 7.7 CFM - 40 PSI
Power Cord Grips Type: Y
All conductors are: 1.5 mm² x 3C with 221 °F Insulating Temperature
Build quality: Basic insulation.
Insulation quality: Class I
Thermal insulation of motor winding: Class B

CAUTION To avoid risk of electrical shock or serious accident, if power cord gets damaged it shall be repaired by the manufacturer or by Truper® Authorized Service Center
 Power cord grips used in this product: Type "Y".
 Assembly design in this product causes insulation to be affected by liquid spills or splashing.
WARNING Before gaining access to terminals, all power circuits shall be disconnected.

WARNING We do not recommend using power cord extensions with compressors. Using that type of extension cause power drops resulting in motor potency loss and overheating. Instead of using an extension cord longer hose into the outlet. Connect additional hose lengths as needed.

BELT DRIVE AIR COMPRESSORS.

- Do not use compressed air to clean clothes.
- Do not apply compressed air directly to skin.
- Do not use compressed air for breathing purposes unless the air is filtered with a filter specifically for built to that purpose.
- Do not use open-air piping. It could lash out and cause injuries.
- Do not use flammable liquids to clean the compressor.
- Do not use an open fire to inspect inside the compressor or the pressure deposit.
- Wear eye protection when using compressed air to clean the unit.
- Use caution not to blow particles towards people: always use an air gun for cleaning.
- Double-check all the auxiliary fixtures are functioning adequately and have the right capacity for the application.
- Inspect regularly that all covers are fixed and firmly set.
- Replace all parts, tools and accessories when unfit for a safe operation.
- Install a check-valve or a cut valve in the inlet piping in case compressor shall be parallel coupled with a second compressor or if it will be connected to an air supply system.
- Double-check all piping and hoses connected to the compressor have the right diameter, and, adequate resistance for the maximum pressure delivered by the compressor.
- Install the compressor making available an adequate ventilation air supply towards the unit. Use care not to

INSTALLATION AND VENTILATION

INSPECT: Inspect the pumps' rotation direction during the initial start up. Verify any modification in the electric components' or connections.
 Turn off the compressor and disconnect from the power outlet. Ventilate completely before disassembling any component or making any maintenance service.

To service the compressor allow adequate access and free space up and around the unit. It needs adequate protection against effluently admission air shall be as cold and clean as possible (a 37 °F drop in temperature will increase 1% the delivered air volume). Gas impurities and particles, abrasive dust and corrosive gasses are especially harmful. The exhaust vapors are hazardous if compressed air is used to supply breathing devices.
 Set the compressor as far away as possible from the work areas to prevent from suctioning particles generated by the job (paint, dust, etc.).

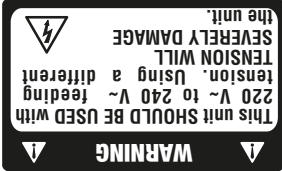

POWER REQUIREMENTS

WARNING This tool is equipped with a grounded 3-part power cord or to a grounded electric power system.

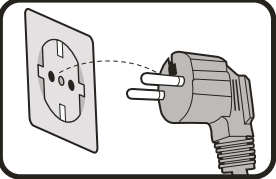

SAVE THESE INSTRUCTIONS

You will need this manual in order to check safety and caution rules, assembly instructions, operating and maintenance procedures.

Keep your invoice with this manual. Fill in the invoice number in the inner side of the front cover. Keep the manual and invoice in a safe and dry place for future reference.

SAFETY INSTRUCTIONS

NOTE When using tools, basic safety precautions should always be followed to avoid risk of personal injury as well as damaging the equipment.

Read all the instructions before using any tool.

1. Keep your work area tidy. Cluttered areas and benches invite accidents.

2. Consider work area environment. Do not use power tools in damp or wet locations. Do not expose power tools to rain. Keep work area well lit.

Do not use power tools where flammable liquids or gases are present.

3. Guard against electric shock. Prevent body contact with grounded surfaces such as pipes, radiators or refrigerators.

4. Keep children away. Children should never be near machinery, tools or extension cables.

5. Store idle tools. When not in use, tools should be stored in dry and dust free shelves, padlocked and out of children's reach.

6. Do not force the tool. It will do the job better and safer at the rate for which it was intended.

Do not use inappropriate attachments to exceed the tool's capacity.

7. Use the right power tool. Do not force small tools to do heavy-duty jobs. Do not use power tools for heavy-duty jobs for which it was not designed.

8. Dress properly. Do not use loose clothing, gloves, ties or jewelry. They can be caught in moving parts. Non-skid footwear is recommended. Use hair covering to contain long hair.

9. Protect your eyes. Always wear appropriate safety masks when working with materials that shed metallic parts, shavings or chemical dust.

10. Do not use the power cord for purposes different than those it was intended. Do not carry tool by the power cord or yank it from socket. Protect cable from heat, oil and sharp edges.

11. Secure work piece. Use clamps or vices to hold work piece steady. Is safer than using one hand and enables to use both hands. Keep proper footing and balance at all times. Do not overreach over or walk across the tool when is running.

12. Do not extend your range of action. Avoid a standing position that makes you get tired. Keep a safe position and stable balance.

13. Keep tools in the best conditions. Keep tools clean to get better performance. Follow lubrication and application replacement instructions. Verify periodically the tool's cables; if damaged have them repaired in a Truper® Authorized

Service Center. Handles should always be clean, dry and free of oil and grease.

14. Disconnect tools. Disconnect tools when idle, and before servicing.

15. Reduce the risk of unintentional starting. Do not carry a plugged-in tool with your finger on switch. Be sure switch position is OFF before plugging in power cord.

16. Outdoor use extension cords. Extension cords should be equivalent and duly marked.

17. Stay alert. Watch what you are doing. Use common sense. Do not operate tool when tired.

18. Check damaged parts. Before using the tool, carefully check guards or damaged moving part. Ascertain it operates and performs properly. Check moving parts alignment, binding, breakage, mounting, and any other condition that may affect its operation.

In order to guarantee proper function of the tool, all components should be adequately assembled and moving parts alignment, binding, breakage, mounting, and any other condition that may affect its operation.

19. Parts and accessory replacement. When in need of replacing parts use only original Truper® spare parts designed to be used with this tool.

20. CAUTION For your personal safety use only accessories or additional equipment specified in this manual or recommended by the manufacturer. Using any other accessory not specified in this manual may present risk of personal injury.

21. Ear protection. When performing services with a noise level higher than 85 dB wear protective earplugs.

This tool is not designed for people (children included) whose physical, sensorial or mental capacities are reduced. Neither by inexperienced people or with no knowledge of the tool; only if they are supervised by persons responsible of their safety or who have received previous instructions on how to operate the tool.

CAUTION Children should be supervised to verify they do not play with the tool. It requires tight supervision when disabled people or children use any power tool or are near one.

-  Perform periodic **MAINTENANCE** to your machine (page 6).
-  **ASSEMBLE** the wheels and front support to keep the compressor level.
-  **IF THE COMPRESSOR DOES NOT OPERATE AFTER A PROLONGED TIME OF INACTIVITY**, turn off the thermal switch as indicated on the label attached to the tank. If the compressor still does not run or does not turn on, contact an Authorized **TRUPER** Service Center.
-  **DO NOT OPERATE THE COMPRESSOR WITHOUT OIL.** Using a lubricating oil other than SAE-10W 30 will void the warranty.
-  **NEVER EXCEED** the maximum pressure rating (PSI) of the tool or accessory being worked on.

Use and care recommendations

12	Warranty Policy.
11	Authorized Service Centers.
10	Notes.
8	Troubleshooting.
7	Electric diagram.
6	Maintenance.
6	Operation.
5	Compressor full diagram.
4	Installation and ventilation.
4	Belt drive air compressors.
4	Technical characteristics.
3	Safety instructions.

The illustrations in this manual are for reference only. They might be different from the real tool. Keep this manual for future references.

To gain the best performance of the tool, prolong the duty life, make the Warranty valid if necessary, and to avoid hazards or fatal injuries please read and understand this Manual before using the tool.

CAUTION

Manual

Vertical belt drive air compressor

116 PSI
Pressure

IMPORTANT NOTICE: This product should not be exposed to liquids dripping or splashing.

Applies for:

102130

Model

COMP-240LVC



TRUPER
oil lubricated compressor

CAUTION



Read this manual thoroughly before using the tool.

