

ESPAÑOL
ENGLISH

TRUPER®

Instructivo de

Compresor horizontal de banda

120 L
(31.7 gal)
Tanque

Este Instructivo es para:

Código	Modelo
102132	COMP-120LHC

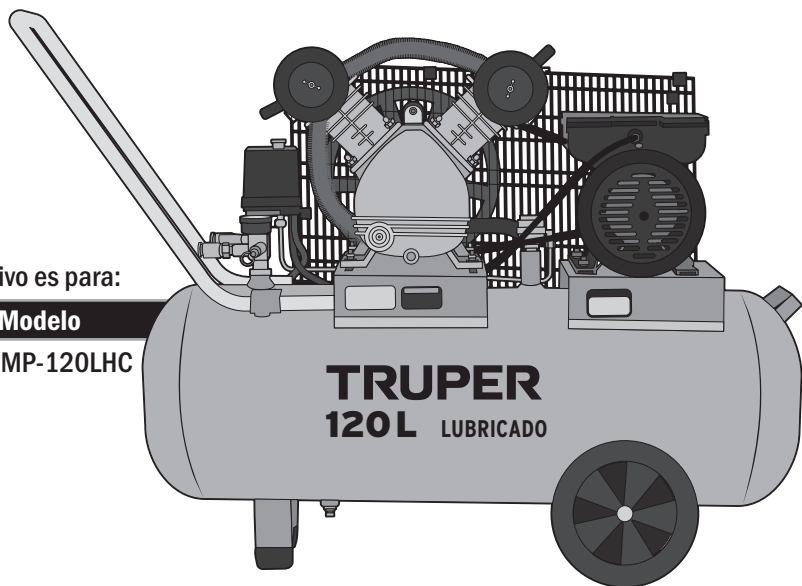

COMP-120LHC

⚠ ATENCIÓN



Lea este Instructivo por completo
antes de usar la herramienta.



Especificaciones técnicas	3
Requerimientos eléctricos	3
 Advertencias generales de seguridad para herramientas eléctricas	4
 Advertencias de seguridad para uso de compresores neumáticos	5
Partes	6
Puesta en marcha	6
Mantenimiento	8
Solución de problemas	11
Centros de servicio autorizados	13
Póliza de garantía	14

ATENCIÓN

Para poder sacar el máximo provecho de la herramienta, alargar su vida útil, hacer válida la garantía en caso de ser necesario y evitar riesgos o lesiones graves, es fundamental leer este Instructivo por completo antes de usar la herramienta.

Guarde este Instructivo para futuras referencias.

Los gráficos de este Instructivo son para referencia, pueden variar del aspecto real de la herramienta.

Recomendaciones de uso y cuidados

 **SOLO CONECTE** equipos cuyo flujo de aire (**CFM y PSI**) estén dentro del rango que el compresor puede suministrar.

 **NUNCA EXCEDA** el nivel máximo de presión kPa (**PSI**) de la herramienta o accesorio a trabajar.

 **NO OPERE EL COMPRESOR SIN ACEITE.** Utilizar un aceite lubricante diferente al SAE-30 anulará la garantía.

 **SI EL COMPRESOR NO FUNCIONA DESPUÉS DE UN TIEMPO PROLONGADO DE INACTIVIDAD**, desactive el interruptor térmico como se indica en la etiqueta adherida al tanque. Si el compresor sigue sin funcionar o no gira, acuda a un Centro de Servicio Autorizado TRUPER.

 **ENSAMBLE** las ruedas y los soportes de goma para mantener nivelado el compresor.

 Realice **MANTENIMIENTO** periódico a su máquina (página 8).

COMP-120LHC

Código	102132		
Descripción	Compresor horizontal de banda		
Tensión	220 V ~		
Potencia del motor	Nominal: 3 Hp (2 250 W) Máxima: 4 Hp (3 000 W)		
Frecuencia	60 Hz	Corriente	10 A
Velocidad	3 450 r/min		
Flujo continuo de aire	218 L/min (7.7 CFM) - 276 kPa (40 PSI) 161 L/min (5.7 CFM) - 620 kPa (90 PSI)		
Capacidad del tanque	120 L		
Máxima presión	800 kPa (116 PSI)		
Aislamiento	Clase I	Grado IP	IP20

El cable de alimentación tiene sujeta-cables tipo: Y
La clase de construcción de la herramienta es: Aislamiento básico.

⚠ ADVERTENCIA Si el cable de alimentación se daña, éste debe ser reemplazado por el fabricante o Centro de Servicio Autorizado TRUPER, con el fin de evitar algún riesgo de descarga o accidente considerable. La construcción del aislamiento eléctrico de esta herramienta es alterado por salpicaduras o derramamiento de líquidos durante su operación. No la exponga a la lluvia, líquidos y/o humedad.



⚠ ADVERTENCIA Antes de obtener acceso a las terminales, todos los circuitos de alimentación deben ser desconectados.

Requerimientos eléctricos

⚠ ADVERTENCIA Esta herramienta está equipada con un cable de corriente de 3 partes con conexión a tierra o de un sistema de corriente eléctrica con conexión a tierra.

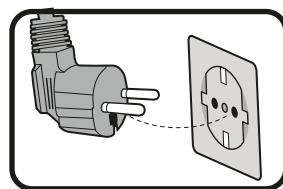

⚠ ATENCIÓN No se recomienda el uso de extensiones eléctricas para compresores. Su uso provoca caída de tensión, pérdida de potencia en el motor y sobrecalentamiento. En lugar de utilizar una extensión, aumente el alcance de acción del compresor conectándole una manguera de mayor longitud a la salida. Conecte tramos de manguera adicionales conforme lo requiera. De la misma forma, en caso de que requiera utilizar una herramienta neumática en exteriores con ambientes húmedos o incluso lluvia, puede operar el compresor desde el interior resguardado de la humedad y operar la herramienta neumática conectada al compresor por los tramos de manguera adicionales sin riesgo de choque eléctrico.

• En caso de conectar el compresor a un circuito protegido con fusibles, use fusibles de acción retardada Tipo "D".



⚠ ADVERTENCIA ⚠

Este equipo
DEBE SER UTILIZADO
con una alimentación de 220V ~ ,
utilizar una **TENSIÓN DIFERENTE**
DAÑA SEVERAMENTE el
producto.



¡ADVERTENCIA! Lea detenidamente todas las advertencias de seguridad y todas las instrucciones que se enlistan a continuación. La omisión de alguna de ellas puede dar como resultado un choque eléctrico, incendio y/o daño serio. **Conserve las advertencias y las instrucciones para futuras referencias.**

Área de trabajo

Mantenga el área de trabajo limpia y bien iluminada.

Las áreas desordenadas y oscuras son propensas a accidentes.



No maneje la herramienta en ambientes explosivos, como en presencia de líquido, gas o polvo inflamables.

Las herramientas eléctricas producen chispas que pueden encender material inflamable.



Mantenga alejados a los niños y curiosos cuando opere la herramienta.

Las distracciones pueden hacer que pierda el control.



Seguridad eléctrica

La clavija de la herramienta debe coincidir con el tomacorriente. Nunca modifique una clavija. No use ningún tipo de adaptador para clavijas de herramientas puestas a tierra.

Clavijas modificadas y enchufes diferentes aumentan el riesgo de choque eléctrico.



Evite el contacto del cuerpo con superficies puestas a tierra como tuberías, radiadores, cocinas eléctricas y refrigeradores.

Hay un mayor riesgo de choque eléctrico si el cuerpo está puesto a tierra.

No exponga la herramienta a la lluvia o condiciones de humedad.

El agua que ingresa en la herramienta aumenta el riesgo de choque eléctrico.

No fuerce el cable. Nunca use el cable para transportar, levantar o desconectar la herramienta. Mantenga el cable lejos del calor, aceite, orillas afiladas o piezas en movimiento.

Los cables dañados o enredados aumentan el riesgo de choque eléctrico.

Cuando maneje una herramienta en exteriores, use una extensión especial para uso en exteriores.

El uso de una extensión adecuada para exteriores reduce el riesgo de choque eléctrico.

Si el uso de la herramienta en un lugar húmedo es inevitable, use una alimentación protegida por un interruptor de circuito de falla a tierra (GFCI).

El uso de un GFCI reduce el riesgo de choque eléctrico.

Seguridad personal

Esté alerta, vigile lo que está haciendo y use el sentido común cuando maneje una herramienta. No la use si está cansado o bajo la influencia de drogas, alcohol o medicamentos.

Un momento de distracción mientras maneja la herramienta puede causar un daño personal.

Use equipo de seguridad. Use siempre protección para los ojos.

El uso de equipo de seguridad como lentes de seguridad, mascarilla antipolvo, zapatos antideslizantes, casco y protección para los oídos en condiciones apropiadas, reduce de manera significativa los daños personales.



Evite arranques accidentales. Asegúrese de que el interruptor está en posición "apagado" antes de conectar a la fuente de alimentación y/o a la batería o transportar la herramienta.

Transportar herramientas eléctricas con el dedo sobre el interruptor o conectar herramientas eléctricas que tienen el interruptor en posición de "encendido" puede causar accidentes.

Retire cualquier llave o herramienta de ajuste antes de arrancar la herramienta eléctrica.

Las llaves o herramientas que quedan en las partes rotativas de la herramienta pueden causar un daño personal.

No sobrepase su campo de acción. Mantenga ambos pies bien asentados sobre el suelo y conserve el equilibrio en todo momento.

Esto permite un mejor control de la herramienta en situaciones inesperadas.

Vista adecuadamente. No vista ropa suelta o joyas. Mantenga su pelo, su ropa y guantes alejados de las piezas en movimiento.

La ropa suelta, joyas o cabello largo pueden quedar atrapados en las piezas en movimiento.



En caso de contar con dispositivos de extracción y recolección de polvo conectados a la herramienta, verifique sus conexiones y úselos correctamente.

El uso de estos dispositivos reduce los riesgos relacionados con el polvo.

Uso y cuidados de la herramienta

No fuerce la herramienta. Use la herramienta adecuada para el trabajo a realizar.

La herramienta adecuada hace un trabajo mejor y más seguro cuando se usa al ritmo para el que fue diseñada.



No use la herramienta si el interruptor no funciona.

Cualquier herramienta eléctrica que no pueda encenderse o apagarse es peligrosa y debe repararse antes de ser operada.

Desconecte la herramienta de la fuente de alimentación y/o de la batería antes de efectuar cualquier ajuste, cambiar accesorios o almacenarla.

Estas medidas reducen el riesgo de arrancar la herramienta accidentalmente.

Almacene las herramientas fuera del alcance de los niños y no permita su manejo por personas no familiarizadas con las herramientas o con las instrucciones.

Las herramientas eléctricas son peligrosas en manos no entrenadas.



Déle mantenimiento a la herramienta. Compruebe que las partes móviles no estén desalineadas o trabadas, que no haya piezas rotas u otras condiciones que puedan afectar su operación. Repare cualquier daño antes de usar la herramienta.

Muchos accidentes son causados por el escaso mantenimiento de las herramientas.



Mantenga los accesorios de corte afilados y limpios.

Los accesorios de corte en buenas condiciones son menos probables de trabarse y más fáciles de controlar.

Use la herramienta, sus componentes y accesorios de acuerdo con estas instrucciones y de la manera prevista para el tipo de herramienta, en condiciones de trabajo adecuadas.

El uso de la herramienta para aplicaciones diferentes para las que está diseñada podría causar una situación de peligro.

Servicio

Repare la herramienta en un Centro de Servicio Autorizado TRUPER usando sólo piezas de repuesto idénticas.

Para mantener la seguridad de la herramienta.

La máquina no debe ser utilizada por niños ni por personas con capacidades físicas, sensoriales o mentales reducidas; tampoco por personas sin experiencia o conocimientos en su uso, a menos que estén supervisadas por una persona responsable de su seguridad o reciban instrucciones previas sobre el uso de la máquina.

Los niños deben de estar bajo supervisión para asegurarse de que no jueguen con la máquina. Se debe de mantener una estricta supervisión si niños o personas discapacitadas llegan a utilizar cualquier tipo de aparato electrodoméstico o estén cerca de él.



Advertencias de seguridad

para uso de compresores neumáticos

TRUPER

⚠ ATENCIÓN Si el cable de alimentación se daña, éste debe ser reemplazado por el fabricante o Centro de Servicio Autorizado TRUPER, con el fin de evitar algún riesgo de descarga o accidente considerable.

El tipo de sujeta-cables empleado para este producto es tipo "Y". La construcción de este producto está diseñada de manera que su aislamiento eléctrico es alterado por salpicaduras o derramamiento de líquidos.

⚠ ADVERTENCIA Antes de obtener acceso a las terminales, todos los circuitos de alimentación deben ser desconectados.

⚠ ADVERTENCIA No se recomienda el uso de extensiones eléctricas en los compresores, su uso provocaría una caída de tensión ocasionando pérdida de potencia y sobrecalentamiento del motor. Aumente el alcance de acción del compresor conectándole una manguera de mayor longitud a la salida.

Lineamientos específicos de seguridad

- No use aire comprimido para limpiarse la ropa.
- No aplique aire comprimido directamente a la piel.
- No aplique aire comprimido para propósitos de respiración o para cargar cilindros de aire para respiradores, a menos que el aire se haya filtrado usando filtros diseñados específicamente para este propósito.
- No use una tubería de aire abierta, podría chicotear y ocasionar lesiones.
- No use líquidos inflamables para limpiar el compresor.
- No use flama abierta para inspeccionar el interior del compresor o el depósito de presión.
- Use protección de ojos cuando use aire comprimido para limpiar el equipo.
- Tome precauciones para asegurar que no se soplen partículas hacia otras personas: siempre use una pistola de aire para la limpieza.
- Asegure que todo el equipo auxiliar esté en buen estado de funcionamiento, y que tenga la capacidad correcta para esta aplicación.
- Revise regularmente que todas las cubiertas estén fijas y firmemente colocadas.
- Reemplace todas las partes, herramientas y accesorios si son inadecuados para una operación segura.
- Instale una válvula sin retorno o de corte en la tubería de entrega si el compresor se acoplará en paralelo con otro compresor, o si se conectará a un sistema de suministro de aire.
- Asegure que toda la tubería y mangueras conectadas al compresor tengan el diámetro correcto y una resistencia adecuada para la presión máxima que provee el compresor.
- Instale el compresor de manera que se tenga disponible un suministro adecuado de aire de ventilación hacia el compresor, y que los conductos de aire a través de las admisiones de la cubierta y del ventilador del motor no estén restringidos.



REVISE:

La dirección de rotación de las bombas durante el arranque inicial, y después de cualquier modificación en los componentes eléctricos o conexiones.

Apague el compresor y desconéctelo del tomacorriente, ventíle completamente antes de desensamblar cualquier componente o de realizar cualquier trabajo de mantenimiento.

Compresores de transmisión por banda

Los compresores de aire de transmisión por banda se entregan instalados en ruedas. El modelo instalado en ruedas absorbe la vibración, pero debe colocarse en un piso firme y nivelado.

Instalación y ventilación

• Debe permitirse un acceso y espacio adecuado en la parte superior y alrededor del compresor para darle servicio. Debe proporcionarse una protección adecuada contra el clima. Es esencial que se tenga buena ventilación. Para una eficiencia máxima, el aire de admisión debe estar tan frío y limpio como sea posible (una disminución de temperatura de 3 °C aumentará el volumen de aire entregado en 1%). Las impurezas gaseosas y partículas, el polvo abrasivo y los gases corrosivos son especialmente dañinos. Los vapores del escape representan un peligro si el aire comprimido se utiliza para el suministro de aparatos de respiración. Instale el compresor lo más alejado posible del área de trabajo para evitar que sean succionadas las partículas generadas por el trabajo realizado (pintura, polvo, etc.)

⚠ ADVERTENCIA Este equipo debe ser utilizado con una alimentación de 220 V~ - 240 V~, utilizar una tensión diferente daña severamente el producto.

Conexión al suministro de energía principal

⚠ ADVERTENCIA Esta herramienta está equipada con un cable de corriente de 3 partes con conexión a tierra o de un sistema de corriente eléctrica con conexión a tierra.

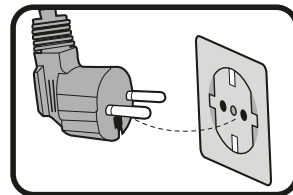

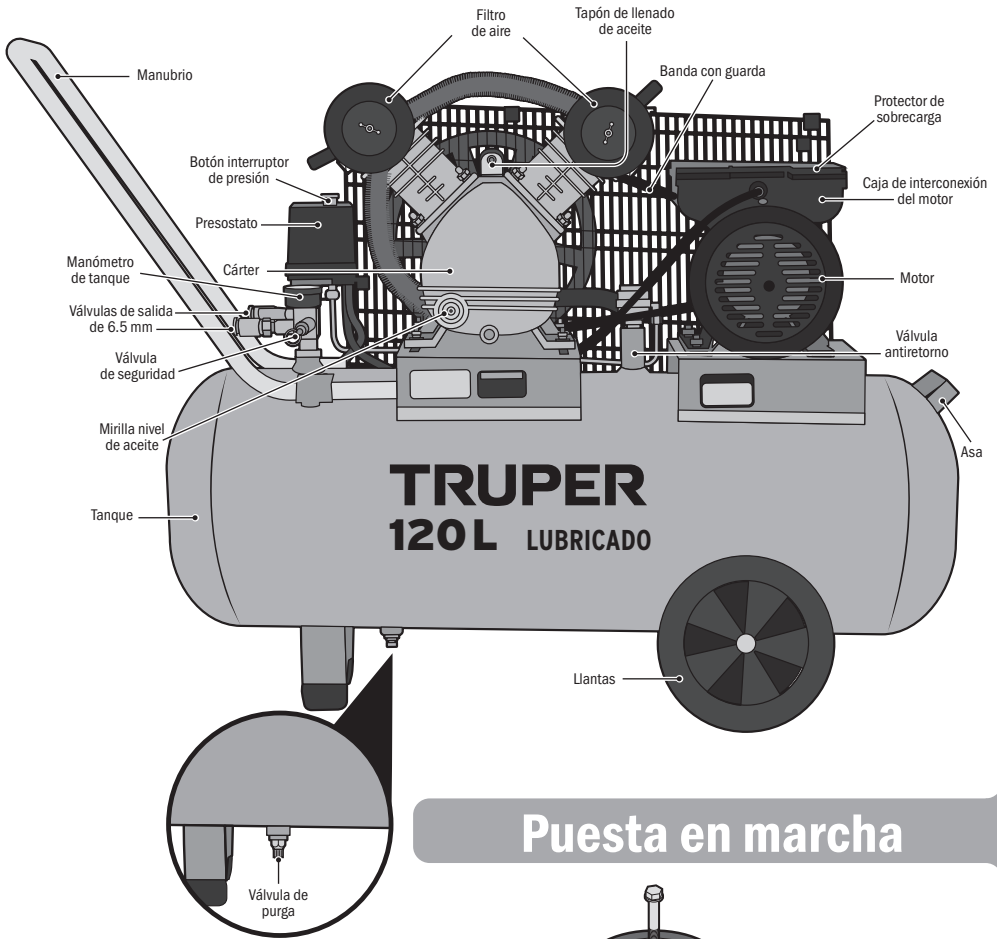

Puesta en marcha

Ensamble

- Recueste el compresor con cuidado sobre una superficie plana, nivelada y sólida, para ensamblar las ruedas (A) y los soportes frontales (B) con sus respectivos tornillos y tuercas hexagonales como se muestra en el gráfico.
- Poner el compresor de pie e instale los dos filtros de aire (C).

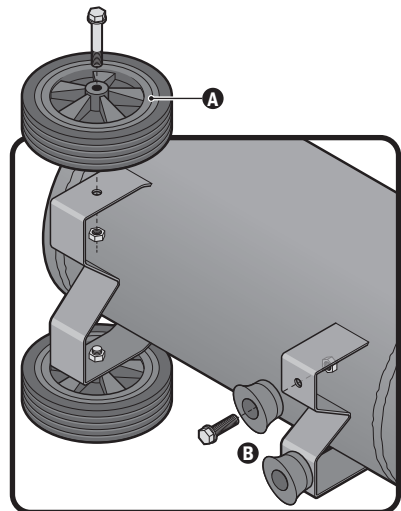
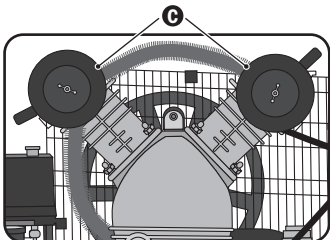

Operación y arranque automático

ANTES DE CONECTAR REVISE:

- Que la tensión de alimentación sea igual a la indicada en la placa de especificaciones del compresor.
- Que la lectura del manómetro de aire sea de cero.
- Que el nivel de aceite en el cárter de la bomba del compresor esté en la marca del indicador de nivel.

Botón interruptor de presión

El compresor cuenta con un interruptor de presión que combina el botón de paro/arranque en la parte superior. El botón se debe colocar en la posición de "ARRIBA" para arrancar el compresor y en la posición de "ABAJO" para apagarlo.

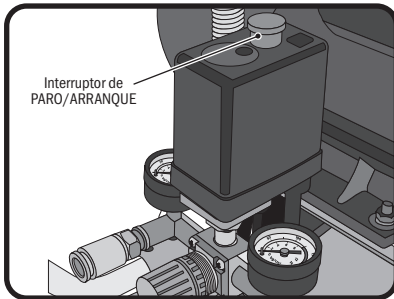

NOTA: Antes de arrancar el compresor, debe descargarse cualquier aire comprimido que haya permanecido arriba del pistón y en el tubo de alimentación, presionando el botón del interruptor de presión, y levantándolo nuevamente a la posición " | " (encendido). El motor arrancará inmediatamente.

Operación automática

Una vez que el compresor haya iniciado, se detendrá y volverá a arrancar de forma automática. Su compresor cuenta con un interruptor de presión preajustado de fábrica para detener el motor cuando la presión del tanque alcanza su presión máxima de operación, y para arrancar el motor nuevamente cuando la presión del tanque disminuye a la presión preajustada. En caso de ser necesario, para detener el compresor antes de que alcance la presión de corte, debe presionarse el botón del interruptor.

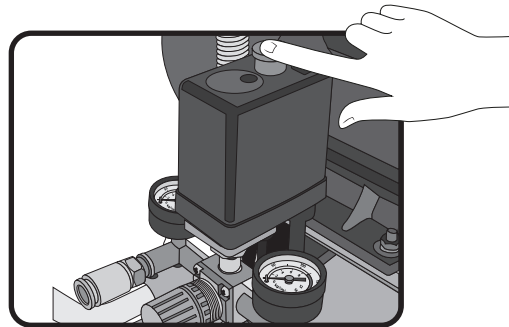

Regulación de presión

El compresor está equipado con un regulador de presión de aire el cual permite ajustar la presión de salida, se debe girar la perilla frontal para obtener la presión requerida de acuerdo al trabajo a realizar.

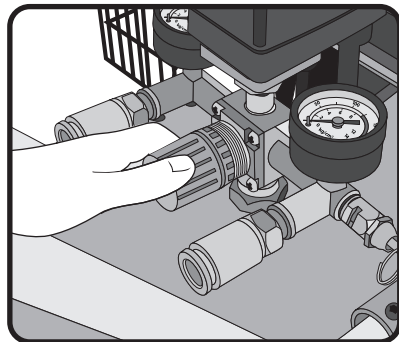

Un mantenimiento regular asegurará una eficiencia máxima por un período prolongado.

Mantenimiento preventivo diario

ACEITE: Revise el nivel del aceite del cárter y rellene de ser necesario. Si su compresor no se usa diariamente, revise el nivel de aceite del cárter antes de arrancarlo. Cambie el aceite después de 500 horas de uso.

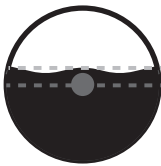

Capacidad del tanque de aceite 450 ml (15.2 oz)

OK
RECARGA
INMEDIATA

■ Nivel funcional de aceite

■ Nivel de recarga de aceite

AGUA: El agua que se almacena en el fondo del tanque al condensarse el aire, debe drenarse usando la válvula de purga que se localiza en la parte inferior del tanque del compresor, desatornille el anillo moleteado para drenar y vuelva a apretar antes de encender el compresor.

⚠ ATENCIÓN La presión del tanque debe ser menor a 68.9 kPa (10 PSI) cuando drene el tanque.

FUGAS: Revise para detectar fugas en el compresor, conexiones, tuberías de alimentación y acoplamientos, y vuelva a sellar de ser necesario. Recuerde que aún una fuga pequeña puede ocasionar que se desperdicie el aire comprimido, lo que le costará la energía extra utilizada y reducirá la vida del compresor.

TORNILLOS DE LA CABEZA DE CILINDROS: Estos deben revisarse y debe apretarse después del primer día de operación, después de 50 horas, y cada 4 meses posteriormente. La cabeza de cilindros debe estar completamente fría antes de realizar esta operación. El valor del torque es de 23 Nm (16.96 lb-ft).

FILTRO DE AIRE: Revise y limpie soplando con aire comprimido. Si está muy contaminado, reemplace el cartucho.

VÁLVULA DE SEGURIDAD: Esta ajustada para activarse y liberar presión de aire en caso de falla del interruptor de presión.

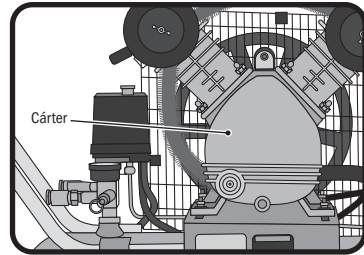

Cárter

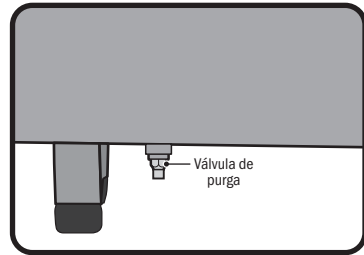

Válvula de purga

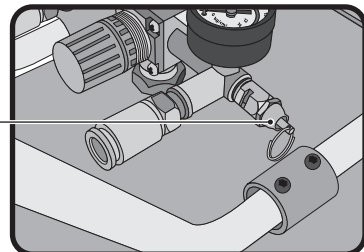
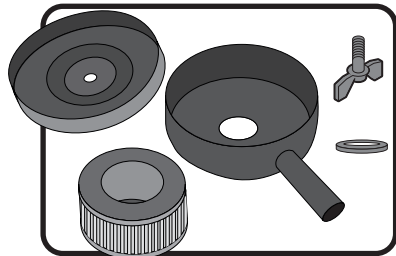

Válvula de seguridad

DESPUÉS DE 200 HORAS

TENSIÓN Y ALINEACIÓN DE LA BANDA:

Con la energía principal desconectada, revise la polea del motor y el volante de la bomba, para asegurar que están alineados, y que el movimiento en la banda en V en el punto medio no debe exceder de 12 mm. Al mismo tiempo, revise que estén apretados los tornillos de sujeción del motor y los tornillos de sujeción de la bomba, y revise si hay desgaste en la banda. También verifique que el volante de la bomba y que la polea del motor estén asegurados en sus flechas respectivas.

CADA CUATRO MESES O DESPUÉS DE 500 HORAS DE USO.

ACEITE: Drene el aceite y rellene hasta el nivel correcto con aceite SAE-30.

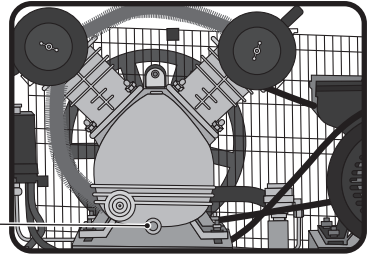
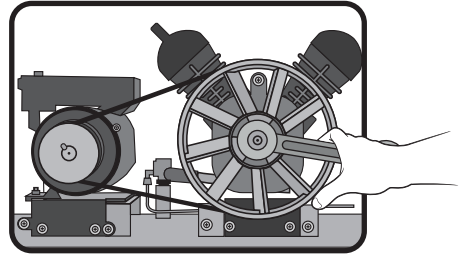

Tornillo de drenado de cárter

General

LIMPIEZA: Mantenga limpio el interior y exterior del compresor. Cambie el aceite regularmente, y mantenga limpias todas las superficies externas. Un interior limpio asegura una buena eficiencia mecánica, y un exterior limpio permite una disipación más eficiente del calor al aire circulante.

ACCIÓN DE SUCCIÓN: Coloque suavemente su mano sobre los orificios de admisión del filtro, y se escuchará claramente la succión de aire. Una succión deficiente sugiere que el filtro de aire está bloqueado, o que están dañadas las válvulas de admisión.

ANILLOS DEL PISTÓN: Los anillos de sellado y los anillos del raspador de aceite deben inspeccionarse cuando el compresor está consumiendo aceite excesivamente, lo que indica que los anillos están desgastados y deben reemplazarse. Siempre debe cambiarse el aceite cuando se reemplazan los anillos u otros componentes mayores.

⚠ ATENCIÓN Este tipo de ajustes se deben realizar en un Centro de Servicio Autorizado TRUPER.

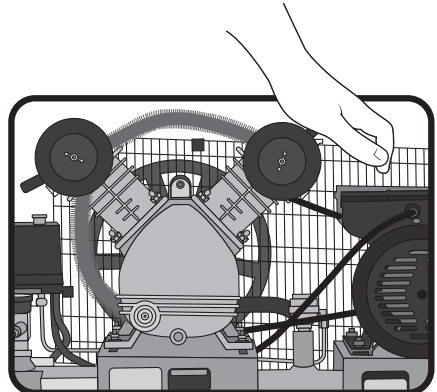
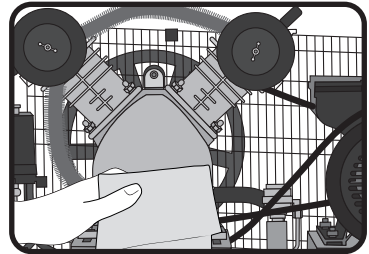

RODAMIENTOS: Al revisar o cambiar los anillos del pistón, deben verificarse los rodamientos del cigüeñal para determinar si están desgastados, y deben reemplazarse de ser necesario.

PROTECCIÓN CONTRA SOBRECARGA: El compresor cuenta con un protector de sobre corriente que evita que el motor sufra un calentamiento excesivo. El motor se apaga cuando se activa el interruptor, para restablecer el motor siga los siguientes pasos:

1. Presione el interruptor de presión para asegurarse de que el compresor esté apagado.
2. Deje enfriar el compresor al menos 5 minutos.
3. Oprima el protector de sobrecarga ubicado en la cubierta superior del motor.
4. Levante el interruptor de presión para encender el compresor.

NOTA: Si la unidad se apaga de nuevo, por favor acuda a un Centro de Servicio Autorizado TRUPER.

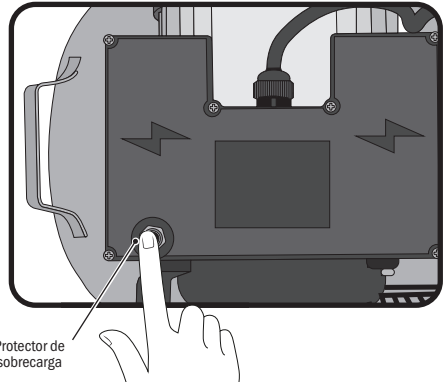

Protector de sobrecarga

Polea de transmisión del motor

Después de aislar la electricidad y de retirar la guarda y la banda, la polea puede retirarse utilizando un extractor de poleas. No golpee la polea con un martillo para retirarla de la flecha, ya que esto dañará los rodamientos del motor.

MOTOR: Si el motor no arranca o se detiene durante la operación, esto no significa necesariamente que el motor está mal. Un motor que zumba puede indicar:

- a) Caída de tensión en la línea de alimentación o conexiones sueltas
- b) Fugas en la válvula sin retorno, lo que ocasiona contrapresión desde el receptor.
- c) Se está usando el procedimiento de arranque incorrecto (ver arranque y operación automática).
- d) Cigüeñal atascado debido a falta de aceite.

Un motor aparentemente muerto puede indicar:

- a) Que se activó el dispositivo de protección de sobrecarga térmica.
- b) Que se fundieron los fusibles del suministro de energía.
- c) Una conexión suelta.

Diagrama eléctrico

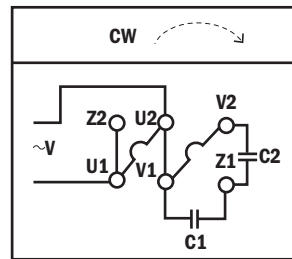

⚠ ¡ADVERTENCIA! Por su propia seguridad, siempre apague y desconecte la maquina antes de intentar solucionar cualquier problema.

Problema	Causa	Solución
Bombeo de aceite	<ul style="list-style-type: none"> • Filtro de admisión tapado. • Viscosidad del aceite demasiado baja. • Nivel de aceite demasiado alto (cuando es posible un llenado excesivo). • Anillos del pistón roto o no asentados, claros no escalonados. Atorados en la ranura. • Cilindros o pistones con rasguños, desgastados o rayados. 	<ul style="list-style-type: none"> • Limpie el filtro o reemplácelo si es necesario. • Cambie y use aceite SAE-30 • Retire el exceso de aceite en el cárter. • Acuda al Centro de Servicio Autorizado TRUPER más cercano. • Acuda al Centro de Servicio Autorizado TRUPER más cercano.
Golpes o traqueteo	<ul style="list-style-type: none"> • Polea suelta, o juego axial excesivo en la flecha del motor. • Carbón en la parte superior del pistón. • Válvulas con fugas, rotas, carbonizadas, sueltas o conductos de aire restringidos. • Rodamientos de las bielas desgastados o rayados. • Rodamiento defectuoso en el cigüeñal o en la flecha del motor. • Ventilador del motor suelto. • Cilindros o pistones con rasguños, desgastados o rayados. • Banda de transmisión con demasiada holgura. 	<ul style="list-style-type: none"> • Para servicio y reparación, acuda al Centro de Servicio Autorizado TRUPER más cercano.
Disminuye la alimentación de aire	<ul style="list-style-type: none"> • Filtro de admisión tapado. • Fugas de aire en la tubería (en la máquina o en el sistema externo). • Válvulas con fugas, rotas, carbonizadas, sueltas o conductos de aire restringidos. • Rodamientos de las bielas desgastados o rayados. • Rodamiento defectuoso en el cigüeñal o en la flecha del motor. • Ventilador del motor suelto. • Banda de transmisión con demasiada holgura. 	<ul style="list-style-type: none"> • Limpie el filtro o reemplácelo si es necesario. • Revise para detectar fugas de aire. Use cinta selladora en todas las conexiones con fugas. • Para servicio y reparación, acuda al Centro de Servicio Autorizado TRUPER más cercano.
Se dispara la sobrecarga del motor o consume una corriente excesiva	<ul style="list-style-type: none"> • Viscosidad del aceite demasiado alta. • Puede haber un falso contacto de las terminales del motor o sus conexiones. • Caída de tensión en la línea de alimentación. • Regulación deficiente de la energía (línea desequilibrada). • Válvulas con fugas, rotas, carbonizadas, sueltas o conductos de aire restringidos. • Rodamiento defectuoso en el cigüeñal o en la flecha del motor. • Ventilador del motor suelto. • Cilindros o pistones con rasguños, desgastados o rayados. • Banda de transmisión demasiado apretada. • Fallas en la válvula antiretorno. 	<ul style="list-style-type: none"> • Cambie y use aceite SAE-30 • Acuda al Centro de Servicio Autorizado TRUPER más cercano. • Revise la tensión de la línea de alimentación, los fusibles o corrija la sobrecarga del motor. • Consulte a un electricista calificado. • Para servicio y reparación, acuda al Centro de Servicio Autorizado TRUPER más cercano.

Problema	Causa	Solución
Óxido en los cilindros	<ul style="list-style-type: none"> • Se está usando un aceite incorrecto. • El compresor ha operado durante un periodo considerable en un lugar húmedo. 	<ul style="list-style-type: none"> • Cambie y use aceite SAE-30 • Para servicio y reparación, acuda al Centro de Servicio Autorizado TRUPER más cercano.
Arranques y paros excesivos	<ul style="list-style-type: none"> • Es necesario drenar el tanque. • Fugas de aire en la tubería (en la máquina o en el sistema externo). • Fugas en la válvula de seguridad del tanque. 	<ul style="list-style-type: none"> • Abra la válvula ubicada en la parte inferior del tanque para drenar. • Revise para detectar fugas de aire. Use cinta selladora en todas las conexiones con fugas. • Revise para detectar fugas, si es necesario reemplazar la válvula acuda a un Centro de Servicio Autorizado TRUPER.
Calentamiento excesivo del compresor	<ul style="list-style-type: none"> • Es posible que el volante se encuentre bloqueado. • Fugas en la válvula de seguridad del tanque. • Nivel de aceite demasiado bajo. • Válvulas con fugas, rotas, carbonizadas, suelta o conductos de aire restringidos. • Dirección de rotación incorrecta. 	<ul style="list-style-type: none"> • Acuda al Centro de Servicio Autorizado TRUPER más cercano. • Revise para detectar fugas, si es necesario reemplazar la válvula acuda a un Centro de Servicio Autorizado TRUPER. • Agregue aceite al cárter hasta el nivel correcto. • Acuda al Centro de Servicio Autorizado TRUPER más cercano. • Acuda al Centro de Servicio Autorizado TRUPER más cercano.
El compresor no alcanza su velocidad	<ul style="list-style-type: none"> • Caída de tensión en la línea de alimentación. • Regulación deficiente de la energía (línea desequilibrada). • Fallas en la válvula antiretorno. 	<ul style="list-style-type: none"> • Revise la tensión de la línea de alimentación, los fusibles o corrija la sobrecarga del motor. • Consulte a un electricista calificado. • Revise para detectar fugas, si es necesario reemplazar la válvula acuda a un Centro de Servicio Autorizado TRUPER.
Parpadean las luces cuando está operando el compresor	<ul style="list-style-type: none"> • Caída de tensión en la línea de alimentación. • Regulación deficiente de la energía (línea desequilibrada). 	<ul style="list-style-type: none"> • Revise la tensión de la línea de alimentación, los fusibles o corrija la sobrecarga del motor. • Consulte a un electricista calificado.
Pistón anormal, anillo o cilindro desgastados	<ul style="list-style-type: none"> • Viscosidad del aceite demasiado baja. • Nivel de aceite demasiado bajo. • Atmósfera demasiado polvosa. 	<ul style="list-style-type: none"> • Cambie y use aceite SAE-30 • Agregue aceite de cárter hasta el nivel correcto. • Se necesita dar mantenimiento con mayor frecuencia al filtro de aire. Acuda al Centro de Servicio Autorizado TRUPER más cercano.
Motor no funciona	<ul style="list-style-type: none"> • Caída de tensión en la línea de alimentación. • Regulación deficiente de la energía (línea desequilibrada) • El capacitor presenta fallas o se ha dañado. • La presión en el tanque es mayor que la presión de corte del interruptor. • Fallas en la válvula antiretorno. • Revise si se disparó la sobrecarga del motor. 	<ul style="list-style-type: none"> • Revise la tensión de la línea de alimentación, los fusibles o corrija la sobrecarga del motor. • Consulte a un electricista calificado. • Haga que se revise los capacitores del motor (unidades monofásicas solamente) en un Centro de Servicio Autorizado TRUPER. • Revise si la presión del tanque es más alta que la presión de corte del interruptor de presión (el motor volverá a arrancar cuando la presión del tanque cae abajo de la presión de corte). • Revise para detectar fugas, si es necesario reemplazar la válvula, acuda a un Centro de Servicio Autorizado TRUPER. • Presione el botón térmico para volver a restablecer el motor.

En caso de tener algún problema para contactar un Centro de Servicio Autorizado TRUPER consulte nuestra página WWW.TRUPER.COM donde obtendrá un listado actualizado, o llame al: **800 690-6990** u **800 018-7873** donde le informarán cuál es el Centro de Servicio más cercano.

AGUASCALIENTES	DE TODO PARA LA CONSTRUCCIÓN GRAL. BARRAGÁN #1201, COL. GREMIAL, C.P. 20030, AGUASCALIENTES, AGS. TEL.: 449 994 0537	MORELOS	FIX FERRETERÍAS CAPITÁN ANZURES #95, ESQ. JOSÉ PERDIZ, COL. CENTRO, C.P. 62740, CUAUTLA, MOR. TEL.: 735 352 8931
BAJA CALIFORNIA	SUCURSAL TIJUANA AV. LA ENCANTADA, LOTE #5, PARQUE INDUSTRIAL EL FLORIDO II, C.P. 22244, TIJUANA, B.C. TEL.: 664 969 5100	NAYARIT	HERRAMIENTAS DE TEPIC MAZATLAN #117, COL. CENTRO, C.P. 63000, TEPIC, NAY. TEL.: 311 258 0540
BAJA CALIFORNIA SUR	FIX FERRETERÍAS FELIPE ÁNGELES ESQ. RUIZ CORTÍNEZ S/N, COL. PUEBLO NUEVO, C.P. 23670, CD. CONSTITUCIÓN, B.C.S. TEL.: 613 132 1115	NUEVO LEÓN	SUCURSAL MONTERREY CARRETERA LAREDO #300, 1B MONTERREY PARKS, COLONIA PUERTA DE ANÁHUAC, C.P. 66052, ESCOBEDO, NUEVO LEÓN, TEL.: 81 8352 8791 / 81 8352 8790
CAMPECHE	TORNILLERÍA Y FERRETERÍA AAA AV. ÁLVARO OBREGÓN #324, COL. ESPERANZA C.P. 24080 CAMPECHE, CAMP. TEL.: 981 815 2808	OAXACA	FIX FERRETERÍAS AV. 20 DE NOVIEMBRE #910, COL. CENTRO, C.P. 68300, TUXTEPEC, OAX. TEL.: 287 106 3092
CHIAPAS	FIX FERRETERÍAS AV. CENTRAL SUR #27, COL. CENTRO, C.P. 30700, TAPACHULA, CHIS. TEL.: 962 118 4083	PUEBLA	SUCURSAL PUEBLA AV. PERIFÉRICO #2-A, SAN LORENZO ALMECATLA, C.P. 72710, CUAUTLACINGO, PUE. TEL.: 222 282 8282 / 84 / 85 / 86
CHIHUAHUA	SUCURSAL CHIHUAHUA AV. SILVESTRE TERRAZAS #128-11, PARQUE INDUSTRIAL BAFAR, CARRETERA MÉXICO CUAUHTÉMOC, C.P. 31415, CHIHUAHUA, CHIH. TEL. 614 434 0052	QUERÉTARO	ARU HERRAMIENTAS S.A DE C.V. AV. PUERTO DE VERACRUZ #110, COL. RANCHO DE ENMEDIO, C.P. 76842, SAN JUAN DEL RÍO, QRO. TEL.: 427 268 4544
CIUDAD DE MÉXICO	FIX FERRETERÍAS EL MONSTRUO DE CORREGIDORA, CORREGIDORA # 35, COL. CENTRO, C.P. 06060, CUAUHTÉMOC, CDMX. TEL: 55 5522 5031 / 5522 4861	QUINTANA ROO	FIX FERRETERÍAS CARRETERA FEDERAL MZ. 46 LT. 3 LOCAL 2, COL EJIDAL, C.P. 77710 PLAYA DEL CARMEN, Q.R. TEL.: 984 267 3140
COAHUILA	SUCURSAL TORREÓN CALLE METAL MECÁNICA #280, PARQUE INDUSTRIAL ORIENTE, C.P. 27278, TORREÓN, COAH. TEL.: 871 209 68 23	SAN LUIS POTOSÍ	FIX FERRETERÍAS AV. UNIVERSIDAD #1850, COL. EL PASEO, C.P. 78320, SAN LUIS POTOSÍ, S.L.P. TEL.: 444 822 4341
COLIMA	BOMBAS Y MOTORES BYMTESA DE MANZANILLO BLVD. MIGUEL DE LA MADRID #190, COL. 16 DE SEPTIEMBRE, C.P. 28239, MANZANILLO, COL. TEL.: 314 332 1986 / 332 8013	SINALOA	SUCURSAL CULIACÁN AV. JESÚS KUMATE SUR #4301, COL. HACIENDA DE LA MORA, C.P. 80143, CULIACÁN, SIN. TEL.: 667 173 9139 / 173 8400
DURANGO	TORNILLOS ÁGUILA, S.A. DE C.V. MAZURIO #200, COL. LUIS ECHEVERRÍA, DURANGO, DGO. TEL.: 618 817 1946 / 618 818 2844	SONORA	FIX FERRETERÍAS CALLE 5 DE FEBRERO #517, SUR LT. 25 MZ. 10, COL. CENTRO, C.P. 85000, CD. OBREGÓN, SON. TEL.: 644 413 2392
ESTADO DE MÉXICO	SUCURSAL CENTRO JILOTEPEC PARQUE INDUSTRIAL # 1, COL. PARQUE INDUSTRIAL JILOTEPEC, JILOTEPEC, EDO. DE MÉX. C.P. 54257 TEL: 761 782 9101 EXT. 5728 Y 5102	TABASCO	SUCURSAL VILLAHERMOSA CALLE HELIO LOTES 1, 2 Y 3 MZ. #1, COL. INDUSTRIAL, 2A ETAPA, C.P. 86010, VILLAHERMOSA, TAB. TEL.: 993 353 7244
GUANAJUATO	CÍA. FERRETERA NUEVO MUNDO S.A. DE C.V. AV. MÉXICO - JAPÓN #225, CD. INDUSTRIAL, C.P. 38010, CELAYA, GTO. TEL.: 461 617 7578 / 79 / 80 / 88	TAMAULIPAS	VM ORINGS Y REFACCIONES CALLE ROSITA #527 ENTRE 20 DE NOVIEMBRE Y GRAL. RODRÍGUEZ, FRACC. REYNOSA, C.P. 88780, REYNOSA, TAMS. TEL.: 899 926 7552
GUERRERO	CENTRO DE SERVICIO ECLIPSE CALLE PRINCIPAL MZ. 1 LT. 1, COL. SANTA FE, C.P. 39010, CHILPANCIINGO, GRO. TEL.: 747 478 5793	TLAXCALA	SERVICIOS Y HERRAMIENTAS INDUSTRIALES PABLO SIDAR #132, COL. BARRIO DE SAN BARTOLOMÉ, C.P. 90970, SAN PABLO DEL MONTE, TLAX. TEL.: 222 271 7502
HIDALGO	FERREPRECIOS S.A. DE C.V. LIBERTAD ORIENTE #304 LOCAL 30, INTERIOR DE PASAJE ROBLED0, COL. CENTRO, C.P. 43600, TULANCINGO, HGO. TEL.: 775 753 6615 / 775 753 6616	VERACRUZ	LA CASA DISTRIBUIDORA TRUPER BLVD. PRIMAVERA, ESQ. HORTENSIA S/N, COL. PRIMAVERA C.P. 93308, POZA RICA, VER. TEL.: 782 823 8100 / 826 8484
JALISCO	SUCURSAL GUADALAJARA AV. ADOLFO B. HORN # 6800, COL: SANTA CRUZ DEL VALLE, C.P.: 45655, TLAJOMULCO DE ZUÑIGA, JAL. TEL.: 33 3606 5285 AL 90	YUCATÁN	SUCURSAL MÉRIDA CALLE 33 #600 Y 602, LOCALIDAD ITZINCAB Y MULSAY, MPIO. UMAN, C.P. 97390, MÉRIDA, YUC. TEL.: 999 912 2451
MICHOACÁN	FIX FERRETERÍAS AV. PASEO DE LA REPÚBLICA #3140-A, COL. EX-HACIENDA DE LA HUERTA, C.P. 58050, MORELIA, MICH. TEL.: 443 334 6858		

Código	Modelo	Marca
102132	COMP-120LHC	TRUPER®

Garantía. Duración: 1 año. Cobertura: piezas, componentes y mano de obra contra defectos de fabricación o funcionamiento, excepto si se usó en condiciones distintas a las normales; cuando no fue operado conforme instructivo; fue alterado o reparado por personal no autorizado por TRUPER®. Para hacer efectiva la garantía presente el producto, póliza sellada o factura o recibo o comprobante, en el establecimiento donde lo compró o en Corregidora 35, Centro, Cuauhtémoc, CDMX, 06060, donde también podrá adquirir partes, componentes, consumibles y accesorios. Incluye los gastos de transportación del producto que deriven de su cumplimiento de su red de servicio. Tel. 800-018-7873. Made in/Hecho en China. Importador TRUPER, S.A. de C.V. Parque Industrial 1, Parque Industrial Jilotepec, Jilotepec, Edo. de Méx. C.P. 54257, Tel. 761 782 9100.

Sello del establecimiento comercial. Fecha de entrega:



ENGLISH
ESPAÑOL

TRUPER®

Manual

Horizontal belt air compressor

31.7 gal

Tank

Applies for:

Code	Item
102132	COMP-120LHC

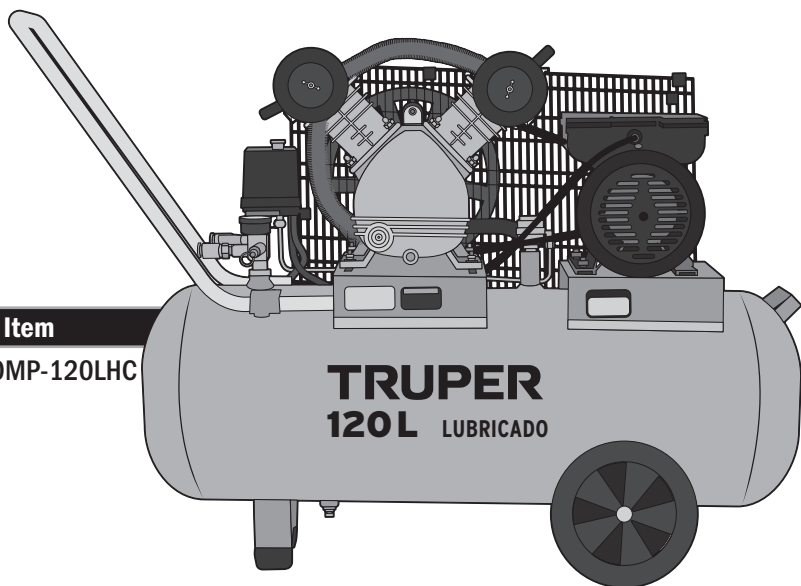



COMP-120LHC

⚠ CAUTION



Read this manual thoroughly
before using the tool.



Technical data	3
Power requirements	3
 General safety warnings for electric tools	4
 Safety warnings for the use of pneumatic compressors	5
Parts	6
Startup	6
Maintenance	8
Troubleshooting	11
Authorized service centers	13
Warranty policy	14

CAUTION

To get the most out of the tool, extend its lifespan, claim the warranty if necessary, and avoid serious risks or injuries, please read this manual thoroughly before using the tool.

Please keep this manual for future reference.

The illustrations in this manual are for reference only and may differ from the real appearance of the tool.

Use and care recommendations

 **ONLY CONNECT** equipment if its airflow (**CFM and PSI**) is within the range that the compressor can provide.

 **NEVER EXCEED** the maximum pressure level of kPa (**PSI**) for your tool or accessory.

 **DO NOT USE THE AIR COMPRESSOR WITHOUT OIL.** The warranty will be voided if a lubricating oil other than SAE-30 is used.

 **IF THE COMPRESSOR DOESN'T WORK AFTER A LONG PERIOD OF INACTIVITY,** deactivate the thermal switch as instructed on the label attached to the tank. If the compressor doesn't work or turn on, visit a TRUPER Authorized Service Center.

 **ASSEMBLY** the wheels and the rubber supports to keep the compressor level.

 Perform regular **MAINTENANCE** on your machine (page 8).

Technical data

TRUPER

COMP-120LHC

Code	102132		
Description	Horizontal belt air compressor		
Voltage	220 V~		
Motor power	Nominal: 3 Hp Maximum: 4 Hp		
Frequency	60 Hz	Current	10 A
Speed	3 450 RPM		
Continuous airflow	7.7 CFM - 40 PSI 5.7 CFM - 90 PSI		
Tank capacity	31.7 gal		
Max pressure	116 PSI		
Insulation	Class I	IP grade	IP20

The power cable has cable clamps of the type: Y.
The construction class of the tool is: Basic insulation.
The construction class of the charger is: Class B.

⚠ WARNING If the power cable is damaged, it must be replaced by the manufacturer or a TRUPER Service Center to prevent any risk of electric shock or significant accident.
The electrical insulation of this tool is compromised by splashes or spillage of liquids during its operation. Do not expose it to rain, liquids, and moisture.



⚠ WARNING Before accessing the terminals, all power circuits must be disconnected.

Power requirements

⚠ WARNING This tool is equipped with a three-prong power cord with a ground connection or an electrical system with grounding.

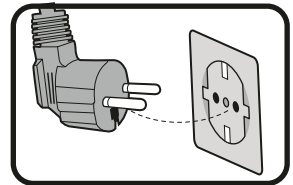

⚠ WARNING Extension cords for compressors are not recommended. They can cause voltage drops, loss of motor power, and overheating. Instead of an extension cord, extend the reach of the compressor by connecting a longer hose to the outlet. Add more hose sections as needed. If you need to use a pneumatic tool outdoors in wet or rainy conditions, operate the compressor indoors, protected from moisture, and run the pneumatic tool connected to the compressor through the additional hoses. This avoids the risk of electric shock.

• If you connect the compressor to a circuit protected by fuses, use Type "D" time-delay fuses.



⚠ WARNING ⚠

This equipment
MUST BE USED
with a 220 V power supply, using a
DIFFERENT VOLTAGE
WILL SEVERELY DAMAGE
the product.



⚠ WARNING! Read all safety warnings and all instructions listed below carefully. Failure to follow any of them may result in electric shock, fire, and severe injury. **Keep the warnings and instructions for future reference.**

Work area

Keep your work area clean, organized, and well-lit.

Cluttered and dim areas can lead to accidents.



Do not operate the tool in explosive atmospheres, such as those containing flammable liquids, gas, or dust.

The electric tools produce sparks that can ignite flammable material.



Keep children and other individuals at a safe distance while using the equipment.

Distractions can cause loss of control and lead to accidents.



Electrical safety

Electrical tool plugs must match the outlet. Never modify the plug in any way. Do not use adapters with grounded electrical tools.

Unmodified electrical tools and matching plugs will reduce the risk of electric shock.



Avoid bodily contact with grounded surfaces, such as pipes, radiators, stoves, and refrigerators.

There is an increased risk of electric shock if your body is grounded.

Do not expose the tool to rain or humid conditions.

Water entering the tool increases the risk of electrical shock.

Do not force the cable. Never use the cable for carrying, lifting, or disconnecting the tool. Keep the cable away from heat, oil, sharp edges, or moving parts.

Damaged or tangled cables increase the risk of electric shock.

When operating an electrical tool outdoors, use an extension cord suitable for outdoor use.

The use of a suitable outdoor-rated cable reduces the risk of electric shock.

If operating an electrical tool in a damp location is unavoidable, use a power source protected by a ground fault circuit interrupter (GFCI).

Using a Ground Fault Circuit Interrupter (GFCI) reduces the risk of electric shock.

Personal safety

Be alert, watch your actions, and use common sense when handling a tool. Do not use it if you are tired or under the influence of drugs, alcohol, or medication.

A moment of distraction while using the tool can cause personal injury.

Use safety equipment. Always wear eye protection.

The use of safety equipment, such as safety glasses, dust masks, slip-resistant shoes, helmets, and ear protection, in appropriate conditions significantly reduces the risk of personal injury.



To avoid accidental starts, ensure the switch is in the "off" position before connecting to the power source and the battery or transporting the tool.

Carrying power tools with your finger on the switch or connecting power tools with the switch in the "on" position can cause accidents.

Remove any wrenches or adjusting tools before starting the power tool.

Wrenches or tools left on the rotating parts of the tool can cause personal injury.

Do not exceed your range of motion. Keep both feet firmly planted on the ground and always maintain balance.

This allows better control of the tool in unexpected situations.

Dress appropriately. Do not wear loose clothing or jewelry. Keep your hair, clothing, and gloves away from moving parts.

Loose clothes, jewelry or long hair may get caught in moving parts.



If dust extraction and collection devices are available for the tool, check their connections and use them correctly.

The use of these devices reduces risks associated with dust.

Tool use and care

Do not force the tool. Use the appropriate tool for the task at hand.

The right tool performs better and is safer when used at the intended pace.

Do not use the tool if the switch is not functioning.

Any power tool that cannot be turned on or off is dangerous and must be repaired before operation.



Disconnect the tool from the power source and battery before making any adjustments, changing accessories, or storing it.

These measures reduce the risk of accidentally starting the tool.

Store the tools out of the reach of children and do not allow them to be handled by individuals unfamiliar with the tools or their instructions.

Power tools are dangerous in untrained hands



Maintain the tool. Ensure that the moving parts are not misaligned or jammed, that there are no broken parts, or that there are no other conditions that may affect its operation. Repair any damage before using the tool.

Many accidents are caused by inadequate tool maintenance.



Keep cutting accessories sharp and clean.

Well-maintained cutting accessories are less likely to jam and more accessible to control.

Use the tool, components, and accessories by these instructions and as intended for the type of tool, in appropriate working conditions.

Using the tool for applications other than those for which it is designed could cause a hazardous situation.

Service

To maintain the tool's safety, repair it at a TRUPER Authorized Service Center using only identical replacement parts.

The machine should only be used by children or individuals with reduced physical, sensory, or mental capabilities or by inexperienced persons if they are supervised by someone responsible for their safety or receive prior instructions on how to use it.

Children must be supervised to ensure they do not play with the machine. Strict supervision should be maintained if children or disabled persons use or are near any electrical appliance.



Safety warnings

for the use of pneumatic compressors

TRUPER

⚠ CAUTION If the power cord is damaged, it must be replaced by the manufacturer or a TRUPER Authorized Service Center to avoid the risk of shock or serious accidents.

The cable clamp used for this product is type "Y." It is designed so that its electrical insulation is not affected by splashes or spills.

⚠ WARNING Before accessing the terminals, all power circuits must be disconnected.

⚠ WARNING Extension cords are not recommended for compressors, as they cause a voltage drop, resulting in power loss and motor overheating. Connecting a longer hose to the outlet increases the compressor's range of action.

Specific safety guidelines

- Do not use compressed air to clean your clothes.
- Do not apply compressed air directly to the skin.
- Do not use compressed air for breathing purposes or to fill air cylinders for respirators unless the air has been filtered using filters specifically designed for this purpose.
- Do not use an open-air pipe, as it could whip and cause injuries.
- Do not use flammable liquids to clean the compressor.
- Do not use an open flame to inspect the interior of the compressor or the pressure tank.
- Wear eye protection when using compressed air to clean equipment. 
- Take precautions to ensure particles are not blown toward other people; always use an air gun for cleaning.
- Ensure that all auxiliary equipment is in good working condition and has the correct capacity for this application.
- Regularly check that all covers are securely and firmly in place.
- Replace any parts, tools, and accessories if they are inadequate for safe operation.
- If the compressor is connected parallel to another compressor or an air supply system, install a check or cut-off valve in the delivery pipe.
- Ensure that all pipes and hoses connected to the compressor are of the correct diameter and have adequate resistance for the maximum pressure provided by the compressor.
- Install the compressor so that an adequate supply of ventilation air is available, and ensure that the air ducts through the intake covers and the motor fan are not restricted.

CHECK:

The direction of rotation of the pumps during the initial startup and after any modification to electrical components or connections.

Turn off the compressor, disconnect it from the outlet, and completely vent it before disassembling any component or performing maintenance work.

Belt-driven compressors

Belt-driven air compressors are delivered on wheels. The wheel-mounted model absorbs vibration but must be placed on a firm, level floor.

Installation and ventilation

Adequate access and space must be allowed at the top and around the compressor for servicing. Proper weather protection must be provided. Good ventilation is essential. For maximum efficiency, intake air should be as calm and clean as possible (a temperature decrease of 37 °F will increase the volume of air delivered by 1%). Gaseous impurities, particles, abrasive dust, and corrosive gases are harmful. Exhaust fumes pose a danger if compressed air is used to supply breathing apparatus. Install the compressor as far away as possible from the work area to prevent the suction of particles generated by the work performed (paint, dust, etc.).

⚠ WARNING This equipment must be used with a 220 V~ - 240 V~ power supply. Using a different voltage will severely damage the product.

Connection to the main power supply

⚠ WARNING This tool is equipped with a three-prong power cord with a ground connection or a grounding electrical system.

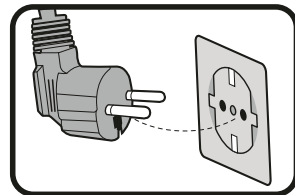

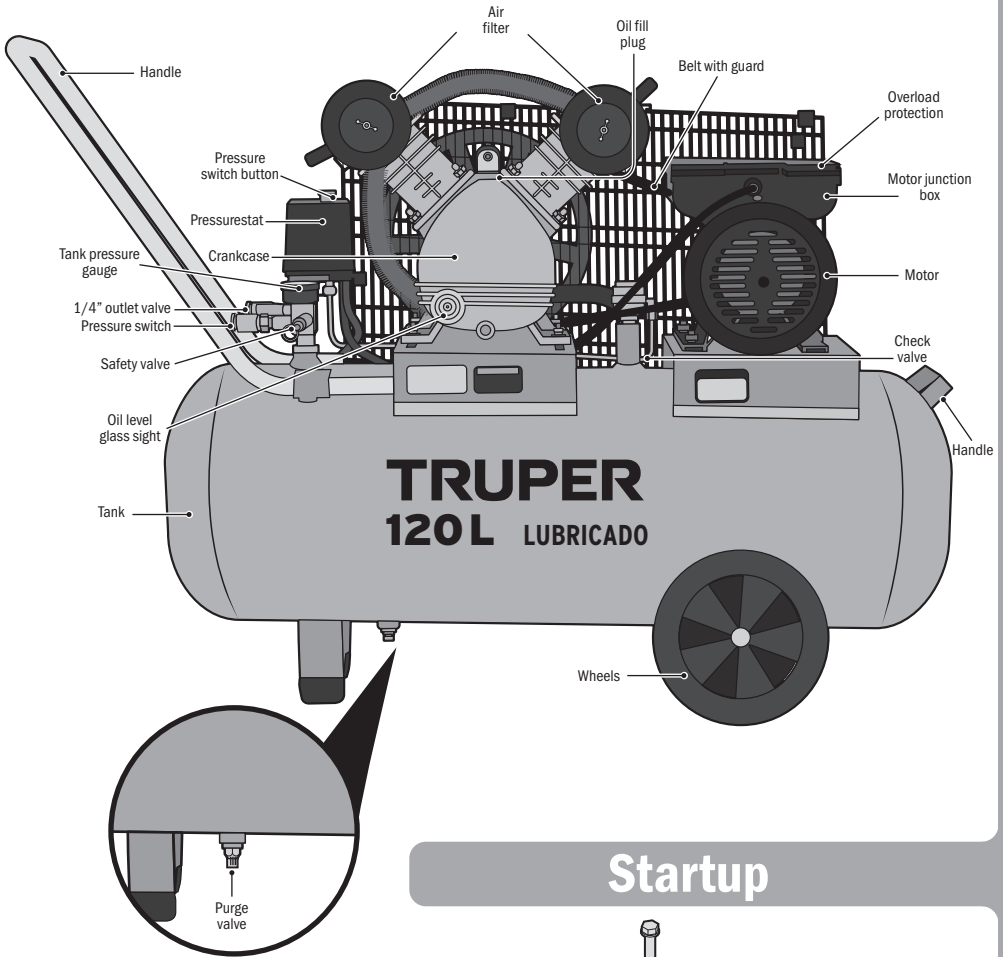

Startup

Assembly

- Carefully place the compressor on a flat, level, and sturdy surface to attach the wheels (A) and front supports (B) using the provided hexagonal screws and nuts, as shown in the diagram.
- Stand the compressor upright and install the two air filters (C).

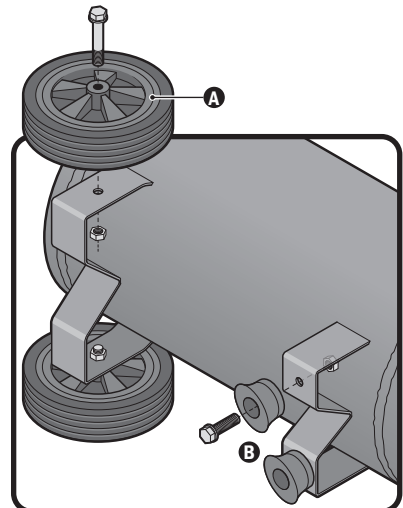
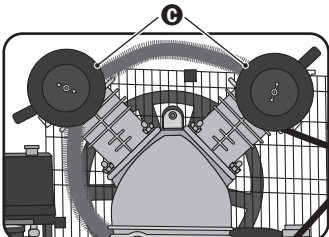

Operation and automatic start

BEFORE CONNECTING, CHECK:

- Ensure that the power supply voltage matches the rating on the compressor's specification plate.
- Confirm that the air pressure gauge reads zero.
- Verify that the oil level in the compressor pump crankcase is at the marked indicator.

Pressure switch button

The compressor features a pressure switch with a combined start/stop button at the top. To start the compressor, move the button to the "UP" position; to stop it, move it to the "DOWN" position.

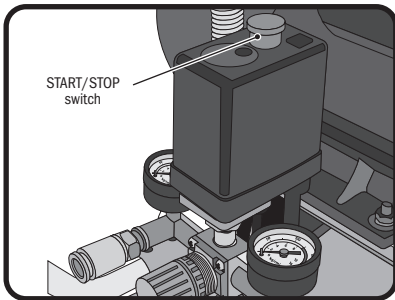

NOTE: Before starting the compressor, release any remaining compressed air above the piston and in the supply tube by pressing and then releasing the pressure switch button to the "I" (on) position. The motor will start immediately.

Automatic operation

Once the compressor starts, it will automatically stop and restart. Your compressor has a factory-set pressure switch designed to halt the motor when the tank pressure reaches its maximum operating level and restart it when it drops below a preset level. Press the switch button to stop the compressor before it reaches the cut-off pressure.

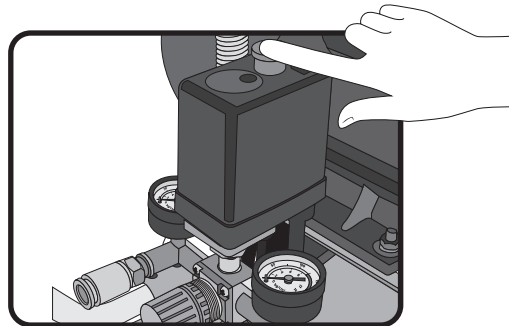

Pressure adjustment

The compressor includes an air pressure regulator to adjust the output pressure. Turn the front knob to achieve the required pressure for your specific task.

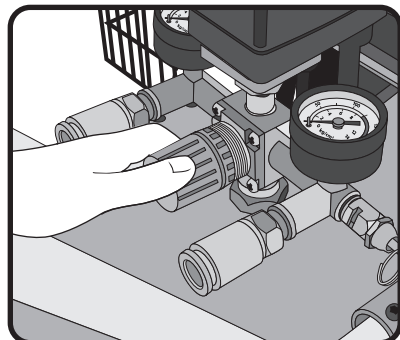

Regular maintenance will ensure maximum efficiency over an extended period.

Daily preventive maintenance

OIL: Check the oil level in the crankcase and top up if necessary. If your compressor is unused daily, check the crankcase oil level before starting. Change the oil after 500 hours of use.

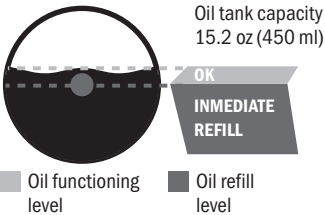

WATER: The purge valve should drain the accumulated condensation at the bottom of the tank. Unscrew the knurled ring to release the water, then securely tighten it before starting the compressor.

CAUTION Ensure the tank pressure is below 10 PSI before draining.

LEAKS: Regularly inspect the compressor, connections, feed pipes, and couplings for leaks and seal any found promptly. Even minor leaks can waste compressed air, increasing energy usage and reducing compressor longevity.

CYLINDER HEAD SCREWS: Check and tighten these screws after the first day of operation, every 50 hours after that, and every four months after that. Ensure the cylinder head is thoroughly cooled before performing this task. The torque specification is 16.96 lb-ft.

AIR FILTER: Periodically inspect and clean the air filter using compressed air. If it is heavily contaminated, replace the filter cartridge.

SAFETY VALVE: This valve is designed to release air pressure in case of pressure switch failure.

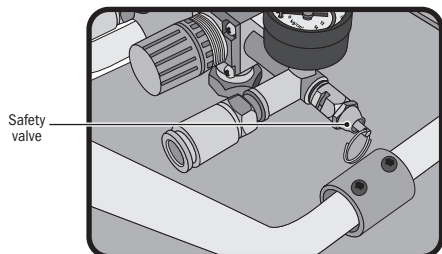
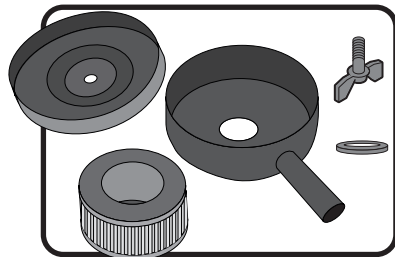
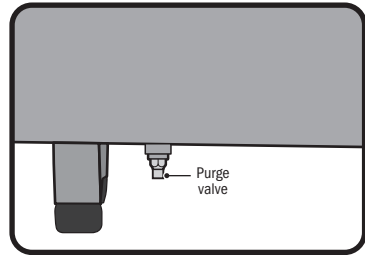
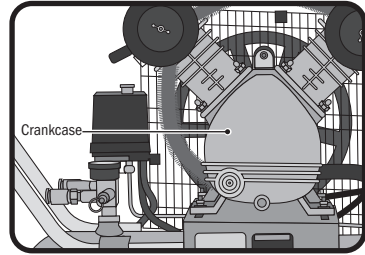

AFTER 200 HOURS BELT TENSION AND ALIGNMENT

With the main power disconnected, check the motor pulley and the pump flywheel to ensure they are aligned and that the movement of the V-belt at the midpoint does not exceed 12 mm. At the same time, check that the motor mounting bolts and pump mounting bolts are tight, and inspect the belt for wear. Also, verify that the pump flywheel and motor pulley are securely fastened to their respective shafts.

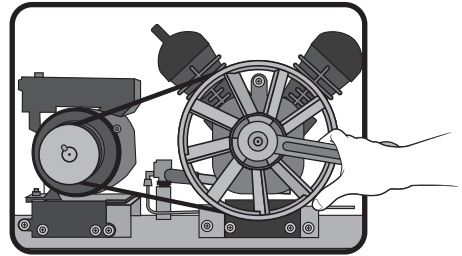

EVERY FOUR MONTHS OR AFTER 500 HOURS OF USE

OIL: Drain the oil and refill to the correct level with SAE-30 oil.

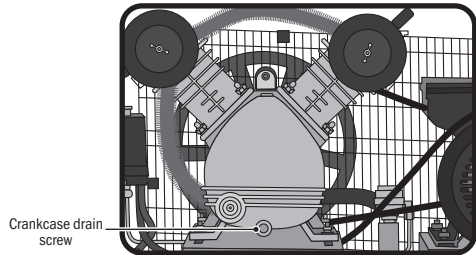

General

CLEANING: Keep both the interior and exterior of the compressor clean. Change the oil regularly and ensure all external surfaces are maintained clean. A clean interior ensures good mechanical efficiency, while a clean exterior allows for more efficient heat dissipation.

SUCTION ACTION: Gently place your hand over the intake filter holes, and you should hear the air being sucked in. Poor suction may indicate a blocked air filter or damaged intake valves.

PISTON RINGS: Inspect the sealing and oil scraper rings if the compressor consumes excessive oil. Worn rings need replacement. Always change the oil when replacing the rings or other significant components.

CAUTION These adjustments should be performed at a TRUPER Authorized Service Center.

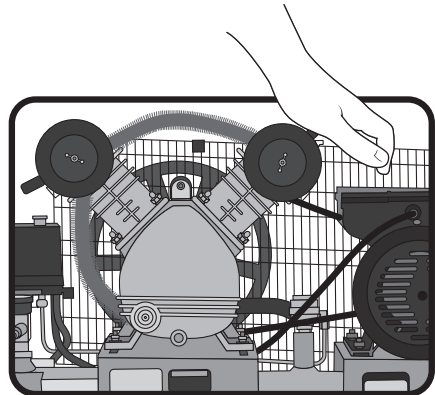
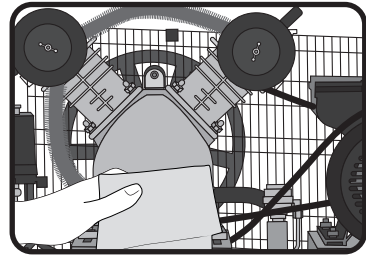

BEARINGS: When checking or replacing the piston rings, inspect the crankshaft bearings for wear and replace them if needed.

OVERLOAD PROTECTION: The compressor has an overcurrent protector to prevent the motor from overheating. If the motor shuts off due to this, follow these steps to reset it:

1. Ensure the compressor is turned off by pressing the pressure switch.
2. Let the compressor cool for at least 5 minutes.
3. Press the overload protection switch on the motor's top cover.
4. Turn the compressor back on by lifting the pressure switch.

NOTE: Please visit a TRUPER Authorized Service Center if the unit shuts off again.

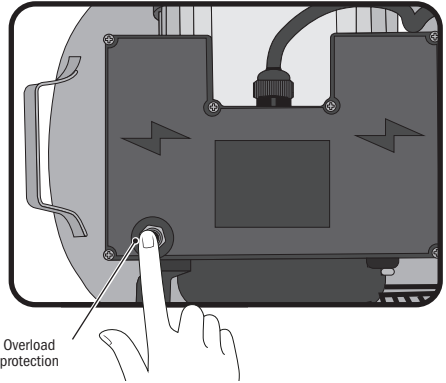

Motor drive pulley

After isolating the electricity and removing the guard and belt, the pulley can be removed using a puller. Do not hit the pulley with a hammer to remove it from the shaft, which will damage the motor bearings.

MOTOR: If the motor does not start or stop during operation, it does not necessarily mean it is faulty. A humming motor can indicate:

- a) Voltage drops in the power line or loose connections.
- b) Leaks in the check valve, causing back pressure from the receiver.
- c) An incorrect starting procedure is used (see starting and automatic operation).
- d) The crankshaft is stuck due to a lack of oil.

A seemingly dead motor can indicate:

- a) The thermal overload protection device has been activated.
- b) Blown power supply fuses.
- c) A loose connection.

Electric diagram

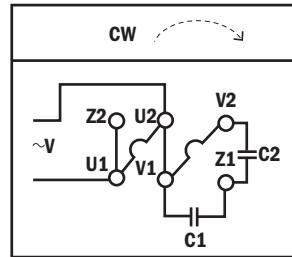

⚠ WARNING! For your own safety, always turn off and unplug the machine before attempting to troubleshoot any problem.

Problem	Cause	Corrective action
Oil pumping	<ul style="list-style-type: none"> • Clogged intake filter • Oil viscosity too low • Oil level too high (overfilling possible) • Broken or unset piston rings, gaps not staggered, stuck in the groove • Scratched, worn, or scored cylinders or pistons 	<ul style="list-style-type: none"> • Clean or replace the filter if necessary. • Change and use SAE-30 oil. • Remove excess oil from the crankcase. • Visit the nearest TRUPER Authorized Service Center. • Visit the nearest TRUPER Authorized Service Center.
Knocks or rattling	<ul style="list-style-type: none"> • Loose pulley or excessive axial play in the motor shaft • Carbon on top of the piston • Leaking, broken, carbonized, loose valves, or restricted air passages • Worn or scored connecting rod bearings • Defective bearing in the crankshaft or motor shaft • Loose motor fan • Scratched, worn, or scored cylinders or pistons • Transmission belt too loose 	<ul style="list-style-type: none"> • For service and repairs, visit the nearest TRUPER Authorized Service Center.
Decreased air supply	<ul style="list-style-type: none"> • Clogged intake filter • Air leaks in the piping (in the machine or external system) • Leaking, broken, carbonized, loose valves, or restricted air passages • Worn or scored connecting rod bearings • Defective bearing in the crankshaft or motor shaft • Loose motor fan • Transmission belt too loose 	<ul style="list-style-type: none"> • Clean or replace the filter if necessary. • Check for air leaks. Use sealing tape on all leaking connections. • For service and repairs, visit the nearest TRUPER Authorized Service Center.
Motor overload trip or excessive current consumption	<ul style="list-style-type: none"> • Oil viscosity too high • Possible loose contact in the motor terminals or connections • Voltage drop in the power line • Poor power regulation (unbalanced line) • Leaking, broken, carbonized, loose valves, or restricted air passages • Defective bearing in the crankshaft or motor shaft • Loose motor fan • Scratched, worn, or scored cylinders or pistons • Transmission belt too tight • Check valve failures 	<ul style="list-style-type: none"> • Change and use SAE-30 oil. • Visit the nearest TRUPER Authorized Service Center. • Check the power line voltage, fuses, or correct the motor overload. • Consult a qualified electrician. • For service and repairs, visit the nearest TRUPER Authorized Service Center.

Problem	Cause	Corrective action
Rust in the cylinders	<ul style="list-style-type: none"> Using incorrect oil Compressor operated for a long time in a humid environment 	<ul style="list-style-type: none"> Change and use SAE-30 oil. For service and repairs, visit the nearest TRUPER Authorized Service Center.
Excessive starts and stops	<ul style="list-style-type: none"> Tank needs to be drained Air leaks in the piping (in the machine or external system) Leaks in the tank safety valve 	<ul style="list-style-type: none"> Open the valve located at the bottom of the tank to drain. Check for air leaks. Use sealing tape on all leaking connections. If necessary, replace the valve at a TRUPER Authorized Service Center.
Excessive compressor heating	<ul style="list-style-type: none"> Flywheel might be blocked Leaks in the tank safety valve Oil level too low Leaking, broken, carbonized, or loose valves, or restricted air passages Incorrect rotation direction 	<ul style="list-style-type: none"> Visit the nearest TRUPER Authorized Service Center. If necessary, replace the valve at a TRUPER Authorized Service Center. Add oil to the crankcase up to the correct level. Visit the nearest TRUPER Authorized Service Center. Visit the nearest TRUPER Authorized Service Center.
The compressor does not reach its speed	<ul style="list-style-type: none"> Voltage drop in the power line Poor power regulation (unbalanced line) Check valve failures 	<ul style="list-style-type: none"> Check the power line voltage and fuses or correct the motor overload. Consult a qualified electrician. If necessary, replace the valve at a TRUPER Authorized Service Center.
Flickering lights when the compressor is operating	<ul style="list-style-type: none"> Voltage drop in the power line Poor power regulation (unbalanced line) 	<ul style="list-style-type: none"> Check the power line voltage and fuses or correct the motor overload. Consult a qualified electrician.
Worn piston, ring, or cylinder	<ul style="list-style-type: none"> Oil viscosity too low Oil level too low Extremely dusty atmosphere 	<ul style="list-style-type: none"> Change and use SAE-30 oil. Add oil to the crankcase up to the correct level. The air filter requires more frequent maintenance. Visit the nearest TRUPER Authorized Service Center.
The motor does not work	<ul style="list-style-type: none"> Voltage drop in the power line Poor power regulation (unbalanced line) Capacitor has failed or is damaged Tank pressure is higher than the pressure switch cutoff Check valve failures Check if the motor overload has tripped 	<ul style="list-style-type: none"> Check the power line voltage and fuses or correct the motor overload. Consult a qualified electrician. Check motor capacitors (single-phase units only) at a TRUPER Authorized Service Center. Check if the tank pressure is higher than the pressure switch cut-off pressure (the motor will restart when the tank pressure falls below the cut-off pressure). If necessary, replace the valve at TRUPER Authorized Service Center. Press the thermal button to reset the motor.

In the event of any problem contacting a TRUPER Authorized Service Center, please see our webpage WWW.TRUPER.COM to get an updated list, or call our toll-free numbers 800 690-6990 or 800 018-7873 to get information about the nearest Service Center.

AGUASCALIENTES	DE TODO PARA LA CONSTRUCCIÓN GRAL. BARRAGÁN #1201, COL. GREMIAL, C.P. 20030, AGUASCALIENTES, AGS. TEL.: 449 994 0537	MORELOS	FIX FERRETERÍAS CAPITÁN ANZURES #95, ESQ. JOSÉ PERDIZ, COL. CENTRO, C.P. 62740, CUAUTLA, MOR. TEL.: 735 352 8931
BAJA CALIFORNIA	SUCURSAL TIJUANA AV. LA ENCANTADA, LOTE #5, PARQUE INDUSTRIAL EL FLORIDO II, C.P. 22244, TIJUANA, B.C. TEL.: 664 969 5100	NAYARIT	HERRAMIENTAS DE TEPIC MAZATLÁN #117, COL. CENTRO, C.P. 63000, TEPIC, NAY. TEL.: 311 258 0540
BAJA CALIFORNIA SUR	FIX FERRETERÍAS FELIPE ÁNGELES ESQ. RUIZ CORTÍNEZ S/N, COL. PUEBLO NUEVO, C.P. 23670, CD. CONSTITUCIÓN, B.C.S. TEL.: 613 132 1115	NUEVO LEÓN	SUCURSAL MONTERREY CARRETERA LAREDO #300, 1B MONTERREY PARKS, COLONIA PUERTA DE ANÁHUAC, C.P. 66052, ESCOBEDO, NUEVO LEÓN, TEL.: 81 8352 8791 / 81 8352 8790
CAMPECHE	TORNILLERÍA Y FERRETERÍA AAA AV. ÁLVARO OBREGÓN #324, COL. ESPERANZA C.P. 24080 CAMPECHE, CAMP. TEL.: 981 815 2808	OAXACA	FIX FERRETERÍAS AV. 20 DE NOVIEMBRE #910, COL. CENTRO, C.P. 68300, TUXTEPEC, OAX. TEL.: 287 106 3092
CHIAPAS	FIX FERRETERÍAS AV. CENTRAL SUR #27, COL. CENTRO, C.P. 30700, TAPACHULA, CHIS. TEL.: 962 118 4083	PUEBLA	SUCURSAL PUEBLA AV. PERIFÉRICO #2-A, SAN LORENZO ALMECATLA, C.P. 72710, CUAUTLACINGO, PUE. TEL.: 222 282 8282 / 84 / 85 / 86
CHIHUAHUA	SUCURSAL CHIHUAHUA AV. SILVESTRE TERRAZAS #128-11, PARQUE INDUSTRIAL BAFAR, CARRETERA MÉXICO CUAUHTÉMOC, C.P. 31415, CHIHUAHUA, CHIH. TEL.: 614 434 0052	QUERÉTARO	ARU HERRAMIENTAS S.A. DE C.V. AV. PUERTO DE VERACRUZ #110, COL. RANCHO DE ENMEDIO, C.P. 76842, SAN JUAN DEL RÍO, QRO. TEL.: 427 268 4544
CIUDAD DE MÉXICO	FIX FERRETERÍAS EL MONSTRUO DE CORREGIDORA, CORREGIDORA # 35, COL. CENTRO, C.P. 06060, CUAUHTÉMOC, CDMX. TEL.: 55 5522 5031 / 5522 4861	QUINTANA ROO	FIX FERRETERÍAS CARRETERA FEDERAL MZ. 46 LT. 3 LOCAL 2, COL. EJIDAL, C.P. 77710 PLAYA DEL CARMEN, Q.R. TEL.: 984 267 3140
COAHUILA	SUCURSAL TORREÓN CALLE METAL MECÁNICA #280, PARQUE INDUSTRIAL ORIENTE, C.P. 27278, TORREÓN, COAH. TEL.: 871 209 68 23	SAN LUIS POTOSÍ	FIX FERRETERÍAS AV. UNIVERSIDAD #1850, COL. EL PASEO, C.P. 78320, SAN LUIS POTOSÍ, S.L.P. TEL.: 444 822 4341
COLIMA	BOMBAS Y MOTORES BYMTESA DE MANZANILLO BLVD. MIGUEL DE LA MADRID #190, COL. 16 DE SEPTIEMBRE, C.P. 28239, MANZANILLO, COL. TEL.: 314 332 1986 / 332 8013	SINALOA	SUCURSAL CULIACÁN AV. JESÚS KUMATE SUR #4301, COL. HACIENDA DE LA MORA, C.P. 80143, CULIACÁN, SIN. TEL.: 667 173 9139 / 173 8400
DURANGO	TORNILLOS ÁGUILA, S.A. DE C.V. MAZURIO #200, COL. LUIS ECHEVERRÍA, DURANGO, DGO. TEL.: 618 817 1946 / 618 818 2844	SONORA	FIX FERRETERÍAS CALLE 5 DE FEBRERO #517, SUR LT. 25 MZ. 10, COL. CENTRO, C.P. 85000, CD. OBREGÓN, SON. TEL.: 644 413 2392
ESTADO DE MÉXICO	SUCURSAL CENTRO JILOTEPEC PARQUE INDUSTRIAL # 1, COL. PARQUE INDUSTRIAL JILOTEPEC, JILOTEPEC, EDO. DE MÉX. C.P. 54257 TEL.: 761 782 9101 EXT. 5728 Y 5102	TABASCO	SUCURSAL VILLAHERMOSA CALLE HELIO LOTES 1, 2 Y 3 MZ. #1, COL. INDUSTRIAL, 2A ETAPA, C.P. 86010, VILLAHERMOSA, TAB. TEL.: 993 353 7244
GUANAJUATO	CÍA. FERRETERA NUEVO MUNDO S.A. DE C.V. AV. MÉXICO - JAPÓN #225, CD. INDUSTRIAL, C.P. 38010, CELAYA, GTO. TEL.: 461 617 7578 / 79 / 80 / 88	TAMAULIPAS	VM ORINGS Y REFACCIONES CALLE ROSITA #527 ENTRE 20 DE NOVIEMBRE Y GRAL. RODRÍGUEZ, FRACC. REYNOSA, C.P. 88780, REYNOSA, TAMS. TEL.: 899 926 7552
GUERRERO	CENTRO DE SERVICIO ECLIPSE CALLE PRINCIPAL MZ. 1 LT. 1, COL. SANTA FE, C.P. 39010, CHILPANCIINGO, GRO. TEL.: 747 478 5793	TLAXCALA	SERVICIOS Y HERRAMIENTAS INDUSTRIALES PABLO SIDAR #132, COL. BARRIO DE SAN BARTOLOMÉ, C.P. 90970, SAN PABLO DEL MONTE, TLAX. TEL.: 222 271 7502
HIDALGO	FERREPRECIOS S.A. DE C.V. LIBERTAD ORIENTE #304 LOCAL 30, INTERIOR DE PASAJE ROBLED0, COL. CENTRO, C.P. 43600, TULANCINGO, HGO. TEL.: 775 753 6615 / 775 753 6616	VERACRUZ	LA CASA DISTRIBUIDORA TRUPER BLVD. PRIMAVERA, ESQ. HORTENSIA S/N, COL. PRIMAVERA C.P. 93308, POZA RICA, VER. TEL.: 782 823 8100 / 826 8484
JALISCO	SUCURSAL GUADALAJARA AV. ADOLFO B. HORN # 6800, COL: SANTA CRUZ DEL VALLE, C.P.: 45655, TLAJOMULCO DE ZUÑIGA, JAL. TEL.: 33 3606 5285 AL 90	YUCATÁN	SUCURSAL MÉRIDA CALLE 33 #600 Y 602, LOCALIDAD ITZINCAB Y MULSAY, MPIO. UMÁN, C.P. 97390, MÉRIDA, YUC. TEL.: 999 912 2451
MICHOACÁN	FIX FERRETERÍAS AV. PASEO DE LA REPÚBLICA #3140-A, COL. EX-HACIENDA DE LA HUERTA, C.P. 58050, MORELIA, MICH. TEL.: 443 334 6858		

Code	Item	Brand
102132	COMP-120LHC	TRUPER

Warranty. Duration: 1 year. Coverage: parts, components and workmanship against manufacturing or operating defects, except if used under conditions other than normal; when it was not operated in accordance with the instructive; was altered or repaired by personnel not authorized by TRUPER®. To make the warranty valid, present the product, stamped policy or invoice or receipt or voucher, in the establishment where you bought it or in Corregidora 35, Centro, Cuauhtémoc, CDMX, 06060, where you can also purchase parts, components, consumables and accessories. It includes the costs of transportation of the product that derive from its fulfillment of its service network. Phone number 800-018-7873. Made in China. Imported by TRUPER, S.A. de C.V. Parque Industrial 1, Parque Industrial Jilotepec, Jilotepec, Edo. de Méx. C.P. 54257, Phone number 761 782 9100.

Stamp of the business. Delivery date:

