

## Instructivo para Colector de polvo

1 500 W  
**2 Hp**

Este instructivo es para:

**Código**

**Modelo**

103165

COPO-2

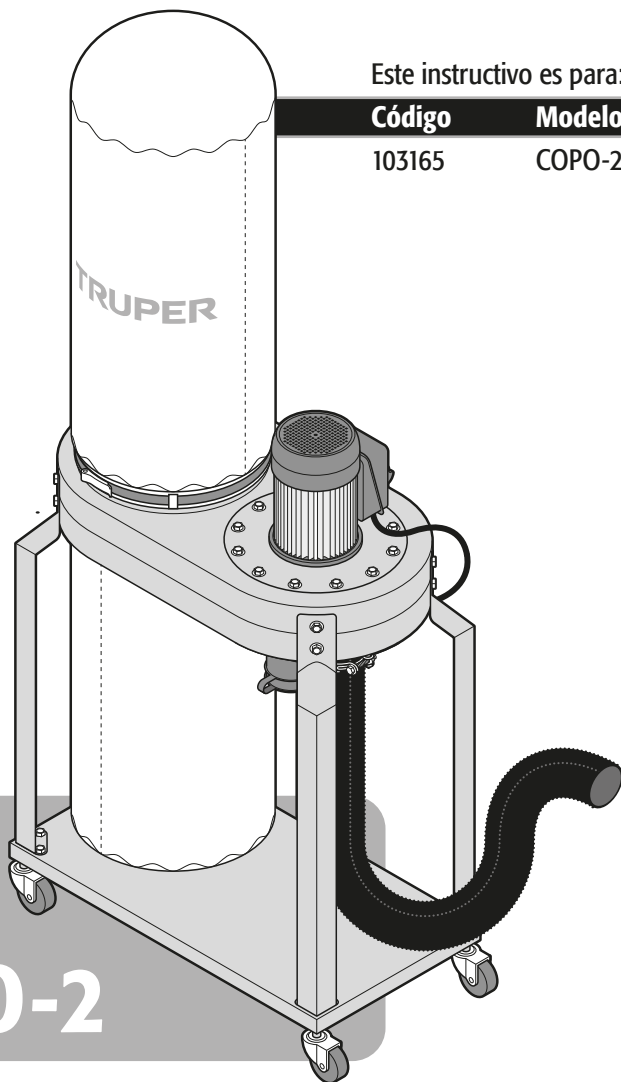

# COPO-2

**⚠ ATENCIÓN**



Lea este instructivo por completo  
antes de usar la herramienta.



Especificaciones técnicas .....	<b>3</b>
Requerimientos eléctricos .....	<b>3</b>
 Advertencias generales de seguridad para herramientas eléctricas .....	<b>4</b>
 Advertencias de seguridad para uso de colectores de polvo .....	<b>5</b>
Listado de partes .....	<b>6</b>
Ensamble .....	<b>7</b>
Partes .....	<b>9</b>
Puesta en marcha .....	<b>10</b>
Mantenimiento .....	<b>10</b>
Solución de problemas .....	<b>11</b>
Notas .....	<b>12</b>
Centros de Servicio Autorizados .....	<b>13</b>
Póliza de Garantía .....	<b>14</b>

## **ATENCIÓN**

Para poder sacar el máximo provecho de la herramienta, alargar su vida útil, hacer válida la garantía en caso de ser necesario y evitar riesgos o lesiones graves, es fundamental leer este instructivo por completo antes de usar la herramienta.

Guarde este instructivo para futuras referencias.

Los gráficos de este instructivo son para referencia, pueden variar del aspecto real de la herramienta.

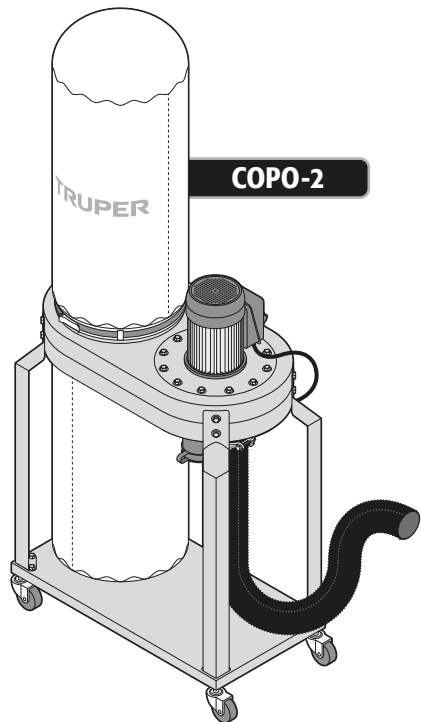

## COPO-2

Código	•	103165
Descripción	•	Colector de polvo
Tensión	•	127 V~
Frecuencia	•	60 Hz
Potencia	•	2 Hp (1 500 W)
Corriente	•	16.5 A
Capacidad de las bolsas	•	154 L (40.6 gal)
Puerto de entrada	•	4" (100 mm)
Volumen de aire	•	1 500 CFM (2 550 m <sup>3</sup> /h)
Retiene partículas de hasta	•	3 micras
Velocidad máxima del motor	•	3 450 r/min (RPM)
Dimensiones	•	2 m x 0.9 m
Peso	•	48 kg
Nivel de ruido	•	95 dB
Ciclo de trabajo	•	120 min de trabajo por 30 min de descanso. Máximo diario 6 horas.
Conductores	•	14 AWG x 3C con temperatura de aislamiento de 105 °C
Aislamiento	•	Clase I
Grado IP	•	IP20

El cable de alimentación tiene sujeta-cables tipo: Y  
 La clase de construcción de la herramienta es: Aislamiento básico.  
 La clase de aislamiento térmico de los devanados del motor: Clase B

**⚠ ADVERTENCIA** Si el cable de alimentación se daña, éste debe ser reemplazado por el fabricante o Centro de Servicio Autorizado TRUPER, con el fin de evitar algún riesgo de descarga o accidente considerable. La construcción del aislamiento eléctrico de esta herramienta es alterado por salpicaduras o derramamiento de líquidos durante su operación. No la exponga a la lluvia, líquidos y/o humedad.



**⚠ ADVERTENCIA** Antes de obtener acceso a las terminales, todos los circuitos de alimentación deben ser desconectados.

## Requerimientos eléctricos

**⚠ ADVERTENCIA** En el caso de fallas o averías, la conexión a tierra provee una trayectoria con resistencia mínima para la corriente eléctrica, lo que reduce el riesgo de sufrir una descarga eléctrica. Esta herramienta está equipada con un cable eléctrico que tiene un conductor a tierra y una clavija con conexión a tierra. La clavija debe estar conectada a una entrada que se encuentre instalada y aterrizada de acuerdo con todos los códigos locales.

**⚠ ADVERTENCIA** Al usar un cable de extensión, asegúrese de usar el calibre suficiente para transportar la corriente que consumirá su herramienta. Un cable de un calibre inferior ocasionará caídas de tensión en la línea, teniendo como resultado pérdida de potencia y sobrecalentamiento del motor. La siguiente tabla muestra el tamaño correcto que debe usarse dependiendo de la longitud del cable y de la capacidad de amperes indicada en la placa de datos de la herramienta. Si tiene dudas use el siguiente calibre más alto.

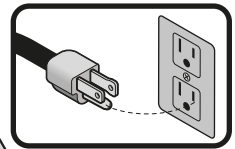

Capacidad en Amperes	Número de conductores	Calibre de extensión	
		de 1.8 m a 15 m	mayor de 15 m
de 0 A hasta 10 A	3 (uno a tierra)	18 AWG(*)	16 AWG
de 10 A hasta 13 A		16 AWG	14 AWG
de 13 A hasta 15 A		14 AWG	12 AWG
de 15 A hasta 20 A		8 AWG	6 AWG

\* Se permite utilizarlo siempre y cuando las extensiones mismas cuenten con un artefacto de protección contra sobrecorriente.

AWG = Calibre de alambre estadounidense (American Wire Gauge). Referencia: NMX-J-195-ANCE

**⚠ ADVERTENCIA** Al operar herramientas eléctricas en exteriores, utilice una extensión aterrizada marcada como "Uso exterior" marca **VOLTECK**. Estas extensiones son especiales para el uso en exteriores y reducen el riesgo de sufrir una descarga eléctrica.



**⚠️ ¡ADVERTENCIA! Lea detenidamente todas las advertencias de seguridad y todas las instrucciones que se enlistan a continuación.** La omisión de alguna de ellas puede dar como resultado un choque eléctrico, incendio y/o daño serio. **Conserve las advertencias y las instrucciones para futuras referencias.**

### Área de trabajo

**Mantenga el área de trabajo limpia y bien iluminada.**

Las áreas desordenadas y oscuras son propensas a accidentes.



**No maneje la herramienta en ambientes explosivos, como en presencia de líquido, gas o polvo inflamables.**

Las herramientas eléctricas producen chispas que pueden encender material inflamable.



**Mantenga alejados a los niños y curiosos cuando opere la herramienta.**

Las distracciones pueden hacer que pierda el control.



### Seguridad eléctrica

**La clavija de la herramienta debe coincidir con el tomacorriente. Nunca modifique una clavija. No use ningún tipo de adaptador para clavijas de herramientas puestas a tierra.**

Clavijas modificadas y enchufes diferentes aumentan el riesgo de choque eléctrico.



**Evite el contacto del cuerpo con superficies puestas a tierra como tuberías, radiadores, cocinas eléctricas y refrigeradores.**

Hay un mayor riesgo de choque eléctrico si el cuerpo está puesto a tierra.

**No exponga la herramienta a la lluvia o condiciones de humedad.**

El agua que ingresa en la herramienta aumenta el riesgo de choque eléctrico.

**No fuerce el cable. Nunca use el cable para transportar, levantar o desconectar la herramienta. Mantenga el cable lejos del calor, aceite, orillas afiladas o piezas en movimiento.**

Los cables dañados o enredados aumentan el riesgo de choque eléctrico.

**Cuando maneje una herramienta en exteriores, use una extensión especial para uso en exteriores.**

El uso de una extensión adecuada para exteriores reduce el riesgo de choque eléctrico.

**Si el uso de la herramienta en un lugar húmedo es inevitable, use una alimentación protegida por un interruptor de circuito de falla a tierra (GFCI).**

El uso de un GFCI reduce el riesgo de choque eléctrico.

### Seguridad personal

**Esté alerta, vigile lo que está haciendo y use el sentido común cuando maneje una herramienta. No la use si está cansado o bajo la influencia de drogas, alcohol o medicamentos.**

Un momento de distracción mientras maneja la herramienta puede causar un daño personal.

**Use equipo de seguridad. Use siempre protección para los ojos.**

El uso de equipo de seguridad como lentes de seguridad, mascarilla antipolvo, zapatos antideslizantes, casco y protección para los oídos en condiciones apropiadas, reduce de manera significativa los daños personales.



**Evite arranques accidentales. Asegúrese de que el interruptor está en posición "apagado" antes de conectar a la fuente de alimentación y/o a la batería o transportar la herramienta.**

Transportar herramientas eléctricas con el dedo sobre el interruptor o conectar herramientas eléctricas que tienen el interruptor en posición de "encendido" puede causar accidentes.

**Retire cualquier llave o herramienta de ajuste antes de arrancar la herramienta eléctrica.**

Las llaves o herramientas que quedan en las partes rotativas de la herramienta pueden causar un daño personal.

**No sobrepase su campo de acción. Mantenga ambos pies bien asentados sobre el suelo y conserve el equilibrio en todo momento.**

Esto permite un mejor control de la herramienta en situaciones inesperadas.

**Vista adecuadamente. No vista ropa suelta o joyas. Mantenga su pelo, su ropa y guantes alejados de las piezas en movimiento.**

La ropa suelta, joyas o cabello largo pueden quedar atrapados en las piezas en movimiento.



**En caso de contar con dispositivos de extracción y recolección de polvo conectados a la herramienta, verifique sus conexiones y úselos correctamente.**

El uso de estos dispositivos reduce los riesgos relacionados con el polvo.

### Uso y cuidados de la herramienta

**No fuerce la herramienta. Use la herramienta adecuada para el trabajo a realizar.**

La herramienta adecuada hace un trabajo mejor y más seguro cuando se usa al ritmo para el que fue diseñado.



**No use la herramienta si el interruptor no funciona.**

Cualquier herramienta eléctrica que no pueda encenderse o apagarse es peligrosa y debe repararse antes de ser operada.

**Desconecte la herramienta de la fuente de alimentación y/o de la batería antes de efectuar cualquier ajuste, cambiar accesorios o almacenarla.**

Estas medidas reducen el riesgo de arrancar la herramienta accidentalmente.

**Almacene las herramientas fuera del alcance de los niños y no permita su manejo por personas no familiarizadas con las herramientas o con las instrucciones.**

Las herramientas eléctricas son peligrosas en manos no entrenadas.



**Déle mantenimiento a la herramienta. Compruebe que las partes móviles no estén desalineadas o trabadas, que no haya piezas rotas u otras condiciones que puedan afectar su operación. Repare cualquier daño antes de usar la herramienta.**

Muchos accidentes son causados por el escaso mantenimiento de las herramientas.



**Mantenga los accesorios de corte afilados y limpios.**

Los accesorios de corte en buenas condiciones son menos probables de trabarse y más fáciles de controlar.

**Use la herramienta, sus componentes y accesorios de acuerdo con estas instrucciones y de la manera prevista para el tipo de herramienta, en condiciones de trabajo adecuadas.**

El uso de la herramienta para aplicaciones diferentes para las que está diseñada podría causar una situación de peligro.

### Servicio

**Repare la herramienta en un Centro de Servicio Autorizado TRUPER usando sólo piezas de repuesto idénticas.**

Para mantener la seguridad de la herramienta.

**La máquina no debe ser utilizada por niños ni por personas con capacidades físicas, sensoriales o mentales reducidas; tampoco por personas sin experiencia o conocimientos en su uso, a menos que estén supervisadas por una persona responsable de su seguridad o reciban instrucciones previas sobre el uso de la máquina.**

Los niños deben de estar bajo supervisión para asegurarse de que no juegan con la máquina. Se debe de mantener una estricta supervisión si niños o personas discapacitadas llegan a utilizar cualquier tipo de aparato electrodoméstico o estén cerca de él.



# Advertencias de Seguridad

para uso de colectores de polvo

# TRUPER

## Materiales peligrosos

**⚠️ ADVERTENCIA** • No aspire o utilice el equipo cerca de líquidos inflamables, gases o vapores explosivos como gasolina u otros combustibles, líquido para encendedor, líquidos calientes, limpiadores, pinturas con base de aceite, gas natural, hidrógeno o polvos explosivos tales como polvo de carbón, polvo de magnesio, polvo de granos o pólvora. Las chispas dentro del motor pueden encender los vapores o polvos inflamables.

**⚠️ ADVERTENCIA** • No aspire nada que se esté quemando o produciendo humo, tal como cigarrillos, cerillos o cenizas calientes.

**⚠️ ATENCIÓN** • Para reducir el riesgo de daños a la salud, no aspire materiales tóxicos.

- No aspire polvo de mampostería u hollín de la chimenea, ya que es un polvo muy fino y no será atrapado por el filtro, lo que puede ocasionar daños al motor.
- Este producto está diseñado para su uso exclusivo en residuos de trabajo en madera.

## Precauciones con polvo y residuos

**⚠️ ATENCIÓN** • Utilice respiradores profesionales y cartuchos marca TRUPER adecuados para trabajo con polvo y vapores de pintura. Las máscaras ordinarias para pintura no ofrecen esta protección.

**⚠️ ADVERTENCIA** • Los niños y mujeres embarazadas no deben entrar en el área de trabajo.



## Mientras opera el equipo

**⚠️ ATENCIÓN** • Mantenga alejados de las aberturas y partes móviles; el cabello, la ropa suelta, los dedos y cualquier otra parte del cuerpo.

- No se utilice ni almacene cerca de materiales peligrosos.
- No deje el equipo funcionando sin atenderlo.
- No deje desatendido el equipo cuando esté enchufado a la fuente de energía.



• No coloque ningún objeto sobre el equipo.

• No opere el equipo con las aberturas de ventilación bloqueadas; manténgalas libres de polvo, pelusa, cabello o cualquier cosa que reduzca el flujo de aire.

• No utilice el equipo con sus bolsas rotas o sin ellas.

• Si el equipo no funciona como es debido; le faltan partes o está dañado, llévela a un Centro de Servicio Autorizado TRUPER .

• Apague el equipo antes de desenchufarlo.

• Desenchúfelo del tomacorriente cuando no esté en uso o antes de darle servicio.

• No permita que se utilice como juguete. Se debe tener particular atención cuando la utilicen niños o cuando estén cerca.

• No exponga el equipo a la lluvia. Almacene en interiores.

• Utilice protectores auriculares, cuando ejecute servicios que hagan ruidos superiores a 85 dB



- Desembale el equipo y compruebe que no haya sufrido daños durante el transporte.
- Identifique claramente las partes individuales que se muestran en el listado de partes.

1. Colgador.
2. Soporte (4).
3. Campana de aspirado.
4. Motor.
5. Interruptor con llave.
6. Bolsa superior (filtro).
7. Bolsa inferior (recolectora).
8. Base.
9. Entrada doble de 4" (100 mm).
10. Ruedas (4).
11. Manguera de 4" (100 mm) x 80" (203 cm) (2).
12. Abrazadera para manguera (4).
13. Tapa de entrada.
14. Abrazadera de la bolsa (2).

Tornillería para el ensamble de componentes:

- a. Arandelas de seguridad (4).
- b. Tuercas (4).
- c. Tornillos de cabeza hexagonal (16).
- d. Tornillos Phillips (4).
- e. Arandelas planas (16).

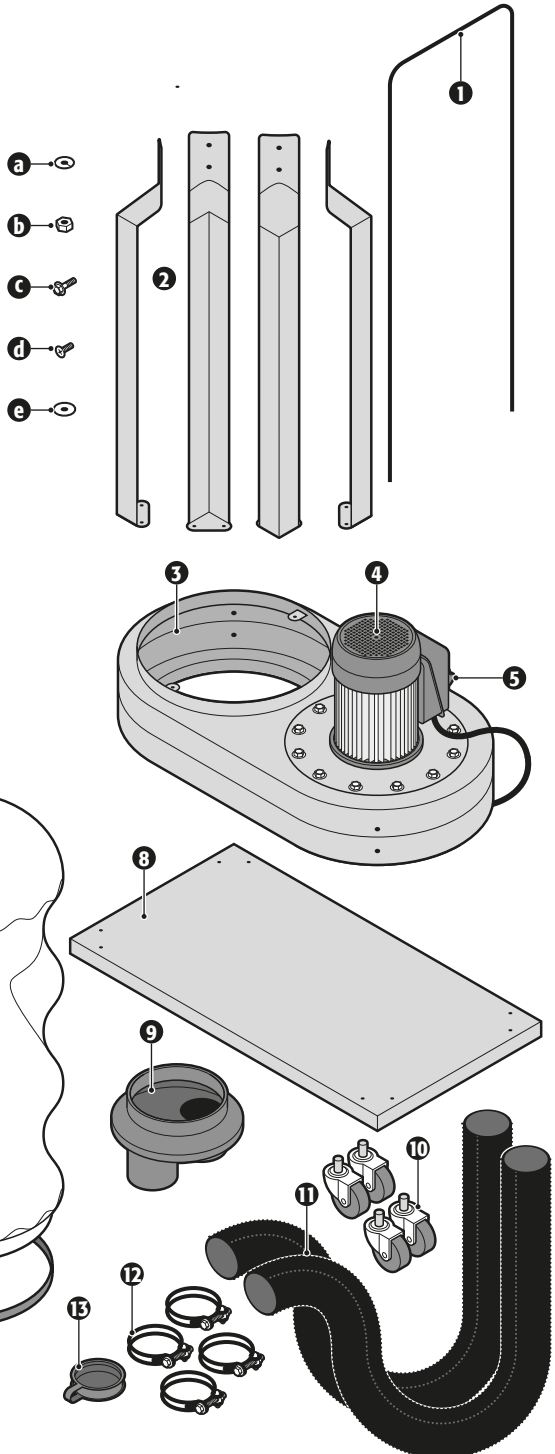

- Ensamble el equipo en el lugar donde será operado, en suelo bien nivelado y capaz de sostener su peso. El espacio deberá contar con buena iluminación y ventilación.
- El equipo incluye toda la tornillería necesaria para su ensamble.

## Montaje de las ruedas

- Coloque la base **(A)** boca abajo.
- Monte las cuatro rueditas **(B)** en cada esquina de la base.
- Asegúrelas con 4 juegos de tuercas M10 y arandelas de seguridad de 10 mm
- Gire la base para colocarla con las ruedas hacia abajo.

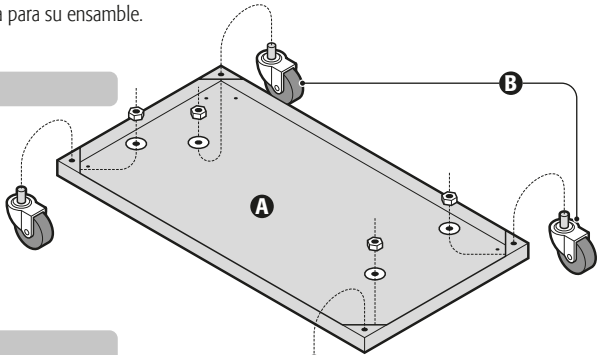

## Montaje de los soportes

- Coloque los cuatro soportes **(C)** sobre la base y asegure cada uno con 8 juegos de tornillo cabeza hexagonal M8 X 18 mm y arandela plana.

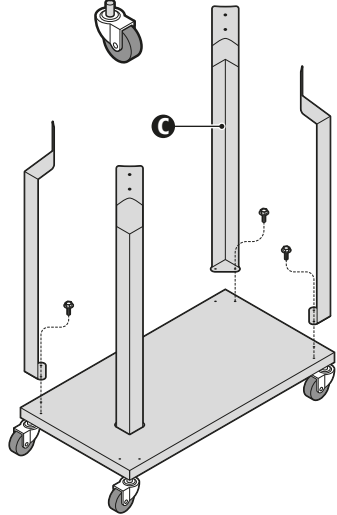

## Montaje de la campana de aspirado

- **⚠ ADVERTENCIA** • No intente realizar el procedimiento usted solo, pida ayuda para hacerlo entre dos personas.
- Con cuidado recueste el conjunto de la base y los soportes en una superficie nivelada y firme.
- En la misma superficie apoye la campana de aspirado en uno de sus lados, con el motor apuntando al lado contrario de los apoyos, como se muestra en el gráfico **(D)**.
- Deslice la campana de aspirado entre los soportes hasta que los orificios en los soportes y la campana queden alineados.
- Asegure todos los apoyos mediante los tornillos de cabeza hexagonal y las arandelas planas **(E)**.

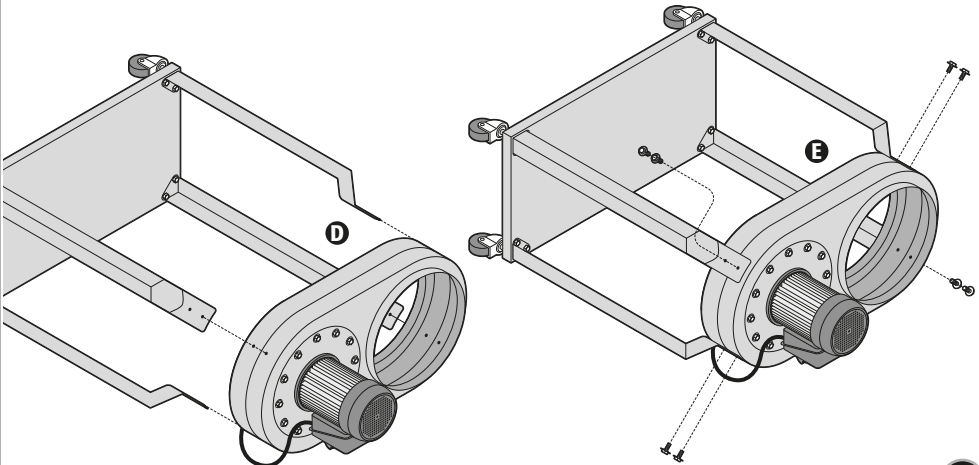

## Componentes

- Con cuidado ponga de pie el equipo.
- Asegure la entrada doble (A) a la parte inferior de la campana de aspirado, debajo del motor, mediante los cuatro tornillos de cabeza Phillips.
- En caso de requerir una sola manguera, instale la tapa (B) en cualquiera de las dos entradas.

## Manguera

- Deslice la abrazadera (C) por el extremo libre de la manguera (D).
- Afloje el tornillo de la abrazadera de ser necesario para deslizar la abrazadera por la manguera.
- Coloque la abrazadera en las ranuras de la manguera.
- Deslice la manguera con la abrazadera en la entrada libre de la entrada doble (A).
- Apriete el tornillo de la abrazadera para asegurar la manguera a la entrada doble.

## Colgador

- Coloque los extremos del colgador (E) en los dos soportes al interior de la abertura superior de la campana de aspirado (F).

## Bolsas de filtro y recolector

- Coloque la bolsa del filtro (G) en la abertura superior de la campana de aspirado. El colgador sostendrá la bolsa.
- Asegure la bolsa con una abrazadera (H).
- Coloque la bolsa recolectora (I) en la abertura inferior de la campana de aspirado.
- Asegure la bolsa con la otra abrazadera.

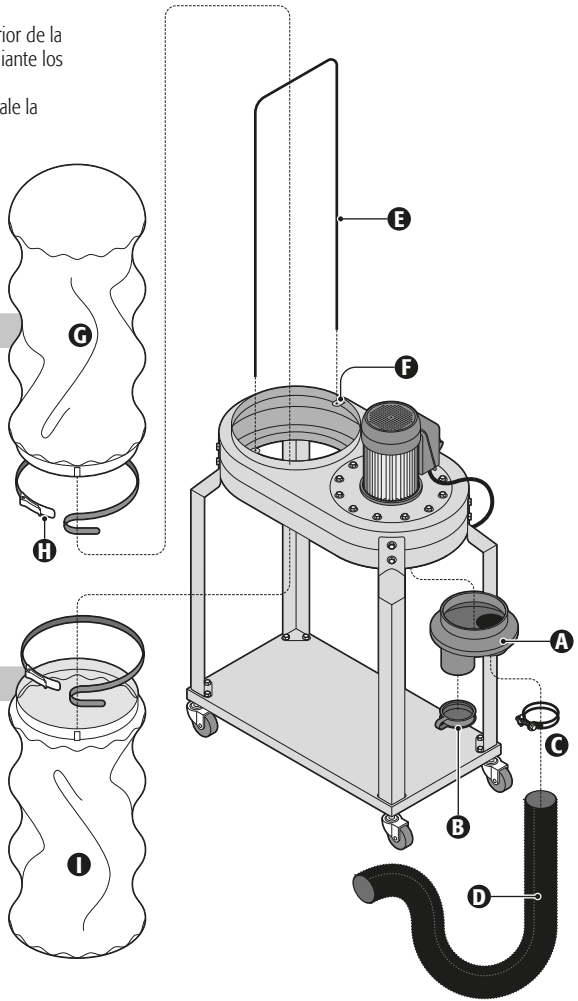

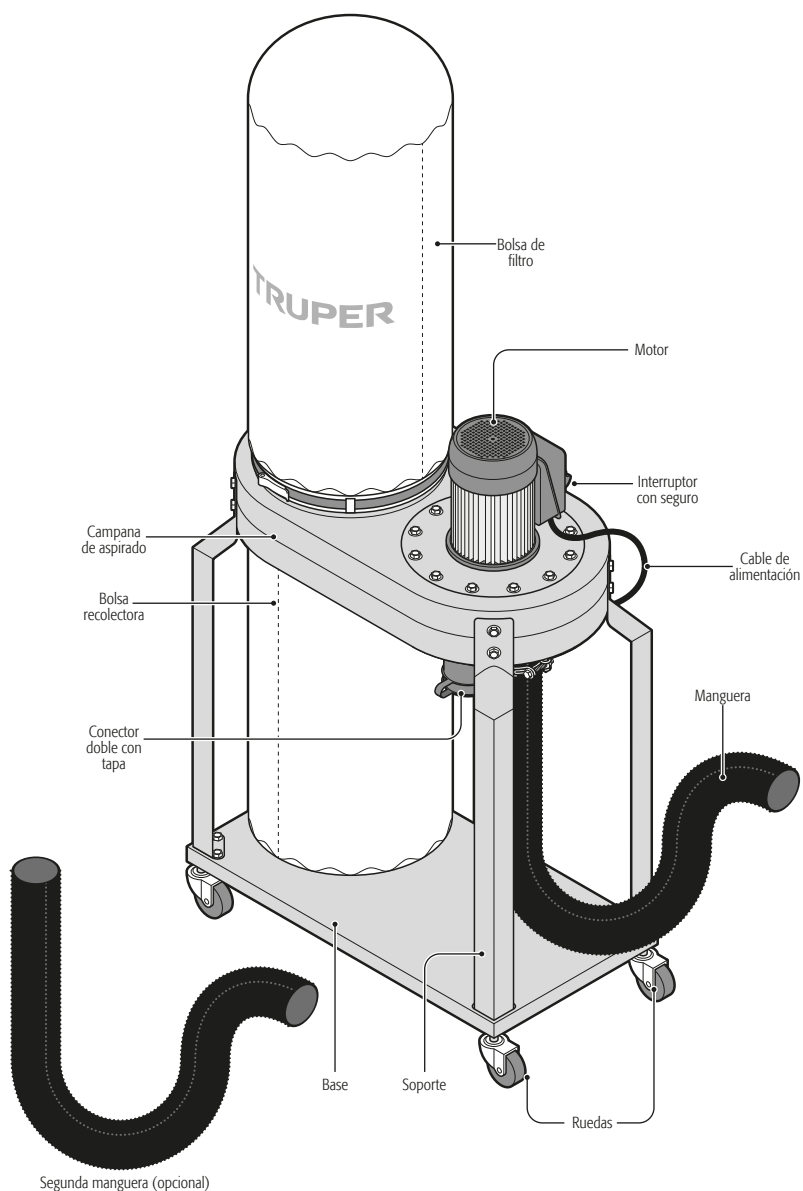

### Operación

- Ponga el colector de polvo cerca de la máquina que produce el polvo, en una superficie plana y nivelada.
- Conecte la manguera del colector a la máquina que produce el polvo con una abrazadera de manguera. Use un adaptador de 4" (100 mm) a 2 1/2" (65 mm) (no incluido) si es necesario.
- Encienda el colector de polvo antes de hacer arrancar la máquina que produce el polvo.

### Vaciar la bolsa recolectora

- ⚠ ADVERTENCIA** • Apague el interruptor y remueva el enchufe del tomacorriente de la fuente de electricidad antes de vaciar la bolsa del colector.
- Mueva la palanca hacia afuera para abrir la abrazadera de la bolsa y suelte el conector elástico del pestillo.
  - Separe la bolsa de la campana de aspirado.
  - Deshágase del polvo de forma adecuada.
  - Para colocar la bolsa recolectora vacía en la campana de aspirado, monte la bolsa del colector alrededor de la abertura inferior de la campana. Introduzca el conector elástico en una de las ranuras del pestillo y empuje hacia adentro la palanca de la abrazadera.
  - Cerciórese de que la bolsa haya quedado fija antes de volver a encender el equipo.

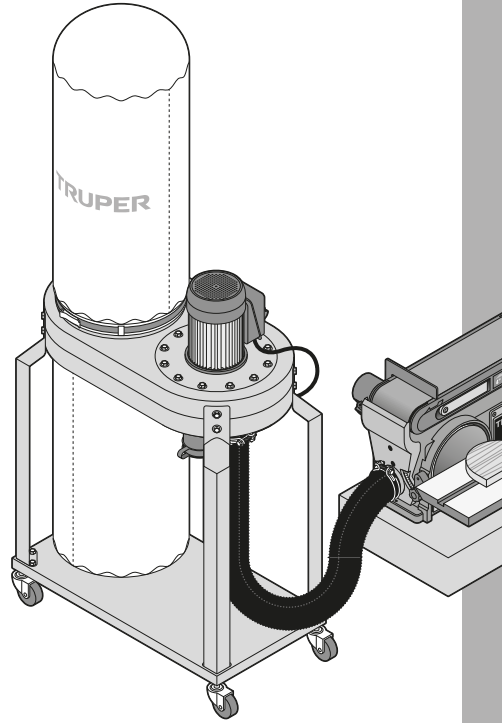

## Mantenimiento

- Limpie el polvo, las astillas y otras partículas del motor. Si la operación es muy polvosa o sucia, se necesita inspeccionar el motor frecuentemente.
- aspire todas las partículas que puedan haber entrado al motor.
- Cambie el cable de alimentación si está desgastado, cortado o dañado.
- Cambie la manguera del colector si está desgastada o dañada.
- Cambie las bolsas del colector y del filtro si están desgastadas o dañadas.
- Limpie las rueditas según sea necesario para asegurar la operación adecuada.
- Frecuentemente revise que todas las tuercas, los pernos, los tornillos, etc. no se hayan soltado debido a la vibración del colector.

Problema	Causa	Solución
El motor no funciona.	<ol style="list-style-type: none"> <li>1. Enchufe, cordón, interruptor o motor defectuoso</li> <li>2. Fusible o interruptor de circuito quemado.</li> </ol>	<ol style="list-style-type: none"> <li>1. Revise el cableado, cambie las partes defectuosas.</li> <li>2. Revise el fusible o interruptor, cámbielos de ser necesario.</li> </ol>
Polvo en exceso en el aire.	<ol style="list-style-type: none"> <li>1. Conexión de la manguera o bolsa con fugas.</li> <li>2. La bolsa del filtro o del colector tiene fugas.</li> </ol>	<ol style="list-style-type: none"> <li>1. Revise las conexiones de la bolsa del colector y del filtro. Revise las conexiones de la manguera del colector.</li> <li>2. El polvo está atrapado debajo de la abrazadera de la bolsa o la bolsa del colector impidiendo el sello adecuado.</li> </ol>
Ruido excesivo en la campana de aspirado.	<ol style="list-style-type: none"> <li>1. Hay un desperdicio o pieza de madera grande en la campana de aspirado.</li> <li>2. Propulsor interno suelto.</li> </ol>	<ol style="list-style-type: none"> <li>1. No aspire los materiales de metal. Apague el colector y permita que el desperdicio se asiente en la bolsa del colector.</li> <li>2. Desconecte el colector de la fuente de electricidad. Remueva la manguera del colector y apriete el propulsor.</li> </ol>
Ruido excesivo del motor.	Motor defectuoso	Haga que un técnico calificado revise el motor.
El motor no alcanza su máxima potencia o se detiene.	<ol style="list-style-type: none"> <li>1. El voltaje que va al colector es bajo debido a una sobrecarga del circuito.</li> <li>2. El voltaje que va al colector es bajo debido a cordones de extensión de tamaño muy pequeño.</li> <li>3. Voltaje bajo de la fuente de electricidad.</li> </ol>	<ol style="list-style-type: none"> <li>1. Remueva las demás máquinas o dispositivos eléctricos del circuito.</li> <li>2. Aumente el tamaño del calibre del cable de los cordones de extensión o acórtelos.</li> <li>3. Solicite una revisión del voltaje de parte de la compañía eléctrica.</li> </ol>
El motor arranca muy lentamente o no alcanza toda su velocidad.	<ol style="list-style-type: none"> <li>1. Motor quemado o defectuoso.</li> <li>2. Interruptor de capacitor del motor defectuoso.</li> </ol>	<ol style="list-style-type: none"> <li>1. Revise el motor, cámbielo si es necesario.</li> <li>2. Revise el interruptor y cámbielo si es necesario.</li> </ol>
El motor se calienta demasiado.	<ol style="list-style-type: none"> <li>1. Sobrecarga del motor.</li> <li>2. Enfriamiento del motor inadecuado.</li> </ol>	<ol style="list-style-type: none"> <li>1. Reduzca la carga decelerando la producción del polvo.</li> <li>2. Limpie el polvo de madera del motor, asegúrese de que las ranuras de ventilación están despejadas.</li> </ol>
Interruptores de circuito o fusibles que se disparan.	<ol style="list-style-type: none"> <li>1. Sobrecarga del motor.</li> <li>2. Capacidad de los interruptores de circuito o de los fusibles inadecuada.</li> </ol>	<ol style="list-style-type: none"> <li>1. Reduzca la carga decelerando la producción del polvo.</li> <li>2. Use los interruptores de circuito o los fusibles de la capacidad adecuada.</li> </ol>

Si los problemas persisten a pesar de realizar las acciones correctivas recomendadas, contacte a un Centro de Servicio Autorizado TRUPER.



En caso de tener algún problema para contactar un Centro de Servicio Autorizado TRUPER consulte nuestra página WWW.TRUPER.COM donde obtendrá un listado actualizado, o llame al: 800 690 6990 u 800-018-7873 donde le informarán cuál es el Centro de Servicio más cercano.

- AGUASCALIENTES** **DE TODO PARA LA CONSTRUCCIÓN**  
GRAL. BARRAGÁN #1201, COL. GREMIAL, C.P. 20030, AGUASCALIENTES, AGS. TEL.: 449 994 0537
- BAJA CALIFORNIA** **SUCURSAL TIJUANA**  
AV. LA ENCANTADA, LOTE #5, PARQUE INDUSTRIAL EL FLORIDO II, C.P. 22244, TIJUANA, B.C. TEL.: 664 969 5100
- BAJA CALIFORNIA SUR** **FIX FERRETERÍAS**  
FELIPE ANGELES ESQ. RUIZ CORTÍNEZ S/N, COL. PUEBLO NUEVO, C.P. 23670, CD. CONSTITUCIÓN, B.C.S. TEL.: 613 152 1115
- CAMPECHE** **TORNILLERÍA Y FERRETERÍA AAA**  
AV. ALVARO OBREGÓN #324, COL. ESPERANZA C.P. 24080 CAMPECHE, CAMP. TEL.: 981 815 2808
- CHIAPAS** **FIX FERRETERÍAS**  
AV. CENTRAL SUR #27, COL. CENTRO, C.P. 30700, TAPACHULA, CHIS. TEL.: 962 118 4083
- CHIHUAHUA** **SUCURSAL CHIHUAHUA**  
AV. SILVESTRE TERRAZAS #128-11, PARQUE INDUSTRIAL BAFAR, CARRETERA MÉXICO CUAUHTÉMOC, C.P. 31415, CHIHUAHUA, CHIH. TEL. 614 434 0052
- CIUDAD DE MÉXICO** **FIX FERRETERÍAS**  
EL MONSTRUO DE CORREGIDORA, CORREGIDORA # 35, COL. CENTRO, C.P. 06060, CUAUHTÉMOC, CDMX. TEL.: 55 5522 5051 / 5522 4861
- COAHUILA** **SUCURSAL TORREÓN**  
CALLE METAL MECÁNICA #280, PARQUE INDUSTRIAL ORIENTE, C.P. 27278, TORREÓN, COAH. TEL.: 871 209 68 23
- COLIMA** **BOMBAS Y MOTORES BYMTESA DE MANZANILLO**  
BLVD. MIGUEL DE LA MADRID #190, COL. 16 DE SEPTIEMBRE, C.P. 28239, MANZANILLO, COL. TEL.: 314 332 1986 / 332 8013
- DURANGO** **TORNILLOS ÁGUILA, S.A. DE C.V.**  
MAZURIO #200, COL. LUIS ECHEVERRÍA, DURANGO, DGO. TEL.: 618 817 1946 / 618 818 2844
- ESTADO DE MÉXICO** **SUCURSAL CENTRO JILOTEPEC**  
PARQUE INDUSTRIAL # 1, COL. PARQUE INDUSTRIAL JILOTEPEC, JILOTEPEC, EDO. DE MÉX. C.P. 54257 TEL.: 761 782 9101 EXT. 5728 Y 5102
- GUANAJUATO** **ÍA. FERRETERA NUEVO MUNDO S.A. DE C.V.**  
AV. MÉXICO - JAPÓN #225, CD. INDUSTRIAL, C.P. 38010, CELAYA, GTO. TEL.: 461 617 7578 / 79 / 80 / 88
- GUERRERO** **CENTRO DE SERVICIO ECLIPSE**  
CALLE PRINCIPAL MZ 1 LT. 1, COL. SANTA FE, C.P. 39010, CHILPANCIÑO, GRO. TEL.: 747 478 5793
- HIDALGO** **FERREPRECIOS S.A. DE C.V.**  
LIBERTAD ORIENTE #304 LOCAL 30, INTERIOR DE PASAJE ROBLED0, COL. CENTRO, C.P. 43600, TULANCINGO, HGO. TEL.: 775 753 6615 / 775 753 6616
- JALISCO** **SUCURSAL GUADALAJARA**  
AV. ADOLFO B. HORN # 6800, COL: SANTA CRUZ DEL VALLE, C.P.: 45655, TLAJOMULCO DE ZUÑIGA, JAL. TEL.: 33 3606 5285 AL 90
- MICHOACÁN** **FIX FERRETERÍAS**  
AV. PASEO DE LA REPÚBLICA #3140-A, COL. EX-HACIENDA DE LA HUERTA, C.P. 58050, MORELIA, MICH. TEL.: 443 334 6858
- MORELOS** **FIX FERRETERÍAS**  
CAPITÁN ANZURES #95, ESQ. JOSÉ PERDIZ, COL. CENTRO, C.P. 62740, CUAUTLA, MOR. TEL.: 735 552 8931
- NAVARRIT** **HERRAMIENTAS DE TEPIC**  
MAZATLAN #117, COL. CENTRO, C.P. 63000, TEPIC, NAY. TEL.: 311 258 0540
- NUEVO LEÓN** **SUCURSAL MONTERREY**  
CARRETERA LAREDO #500, 1B MONTERREY PARKS, COLONIA PUERTA DE ANÁHUAC, C.P. 66052, ESCOBEDO, NUEVO LEÓN, TEL.: 81 8352 8791 / 81 8352 8790
- OAXACA** **FIX FERRETERÍAS**  
AV. 20 DE NOVIEMBRE #910, COL. CENTRO, C.P. 68500, TUXTEPEC, OAX. TEL.: 287 106 3092
- PUEBLA** **SUCURSAL PUEBLA**  
AV. PERIFERICO #2-A, SAN LORENZO ALMECATLA, C.P. 72710, CUAUTLACINGO, PUE. TEL.: 222 282 8282 / 84 / 85 / 86
- QUERÉTARO** **ARU HERRAMIENTAS S.A DE C.V.**  
AV. PUERTO DE VERACRUZ #110, COL. RANCHO DE ENMEDIO, C.P. 76842, SAN JUAN DEL RÍO, QRO. TEL.: 427 268 4544
- QUINTANA ROO** **FIX FERRETERÍAS**  
CARRETERA FEDERAL MZ. 46 LT. 3 LOCAL 2, COL EJIDAL, C.P. 77710 PLAYA DEL CARMEN, Q.R. TEL.: 984 267 3140
- SAN LUIS POTOSÍ** **FIX FERRETERÍAS**  
AV. UNIVERSIDAD #1850, COL. EL PASEO, C.P. 78320, SAN LUIS POTOSÍ, S.L.P. TEL.: 444 822 4341
- SINALOA** **SUCURSAL CULIACÁN**  
AV. JESUS KUMATE SUR #4301, COL. HACIENDA DE LA MORA, C.P. 80143, CULIACÁN, SIN. TEL.: 667 173 9139 / 173 8400
- SONORA** **FIX FERRETERÍAS**  
CALLE 5 DE FEBRERO #517, SUR LT. 25 MZ. 10, COL. CENTRO, C.P. 85000, CD. OBREGÓN, SON. TEL.: 644 413 2392
- TABASCO** **SUCURSAL VILLAHERMOSA**  
CALLE HELIO LOTES 1, 2 Y 3 MZ. #1, COL. INDUSTRIAL, 2A ETAPA, C.P. 86010, VILLAHERMOSA, TAB. TEL.: 993 353 7244
- TAMAULIPAS** **VM ORINGS Y REFACCIONES**  
CALLE ROSITA #527 ENTRE 20 DE NOVIEMBRE Y GRAL. RODRÍGUEZ, FRACC. REYNOSA, C.P. 88780, REYNOSA, TAMS. TEL.: 899 926 7552
- TLAXCALA** **SERVICIOS Y HERRAMIENTAS INDUSTRIALES**  
PABLO SIDAR #132, COL. BARRIO DE SAN BARTOLOMÉ, C.P. 90970, SAN PABLO DEL MONTE, TLAX. TEL.: 222 271 7502
- VERACRUZ** **LA CASA DISTRIBUIDORA TRUPER**  
BLVD. PRIMAVERA ESQ. HORTENSIA S/N, COL. PRIMAVERA C.P. 93308, POZA RICA, VER. TEL.: 782 823 8100 / 826 8484
- YUCATÁN** **SUCURSAL MÉRIDA**  
CALLE 33 #600 Y 602, LOCALIDAD ITZINCAB Y Mulsay, MPIO. UMÁN, C.P. 97390, MÉRIDA, YUC. TEL.: 999 912 2451

Código	Modelo	Marca
103165	COPO-2	TRUPER

Garantía. Duración: 1 año. Cobertura: piezas, componentes y mano de obra contra defectos de fabricación o funcionamiento, excepto si se usó en condiciones distintas a las normales; cuando no fue operado conforme instructivo; fue alterado o reparado por personal no autorizado por TRUPER®. Para hacer efectiva la garantía presente el producto, póliza sellada o factura o recibo o comprobante, en el establecimiento donde lo compró o en Corregidora 35, Centro, Cuauhtémoc, CDMX, 06060, donde también podrá adquirir partes, componentes, consumibles y accesorios. Incluye los gastos de transportación del producto que deriven de su cumplimiento de su red de servicio. Tel. 800-018-7873. Made in/Hecho en China. Importador TRUPER, S.A. de C.V. Parque Industrial 1, Parque Industrial Jilotepec, Jilotepec, Edo. de Méx. C.P. 54257, Tel. 761 782 9100.

Sello del establecimiento comercial. Fecha de entrega:



# TRUPER

## Manual Dust collector

2 Hp

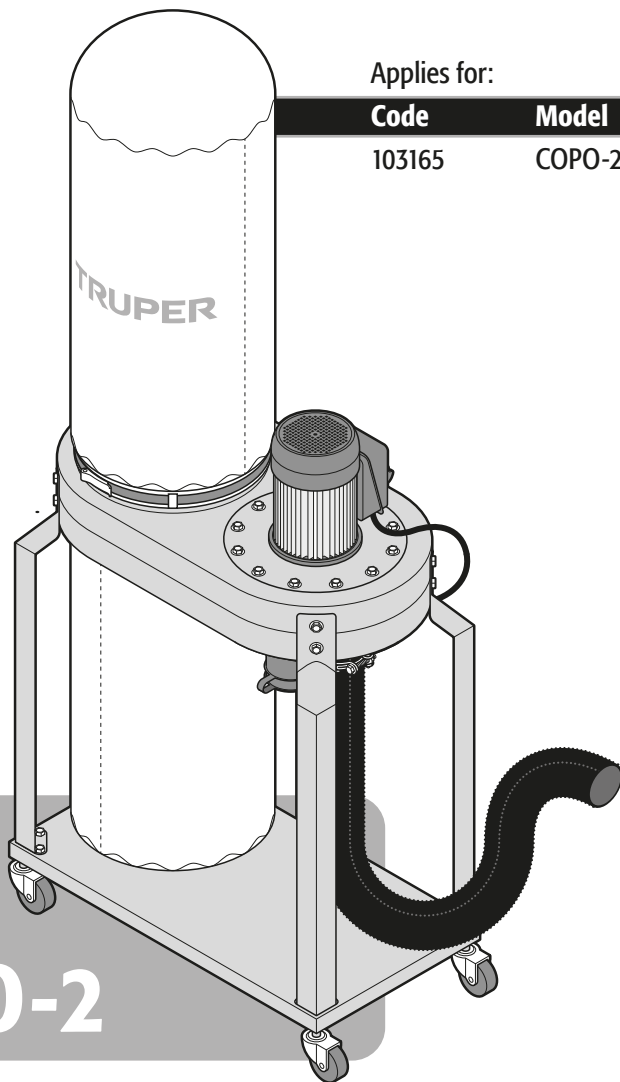

Applies for:

Code	Model
103165	COPO-2



# COPO-2

**CAUTION**



Read this manual thoroughly  
before using the tool.



Technical data .....	<b>3</b>
Power requirements .....	<b>3</b>
 General safety warnings for electrical tools .....	<b>4</b>
 Safety warnings for the use of a dust collector .....	<b>5</b>
List of parts .....	<b>6</b>
Assembly .....	<b>7</b>
Parts .....	<b>9</b>
Start up .....	<b>10</b>
Maintenance .....	<b>10</b>
Troubleshooting .....	<b>11</b>
Notes .....	<b>12</b>
Authorized Service Center .....	<b>13</b>
Warranty policy .....	<b>14</b>

## CAUTION

To gain the best performance of the tool, prolong the duty life, make the Warranty valid if necessary, and to avoid hazards of fatal injuries please read and understand this Manual before using the tool.

Keep this manual for future references.

The illustrations in this manual are for reference only. They might be different from the real tool.

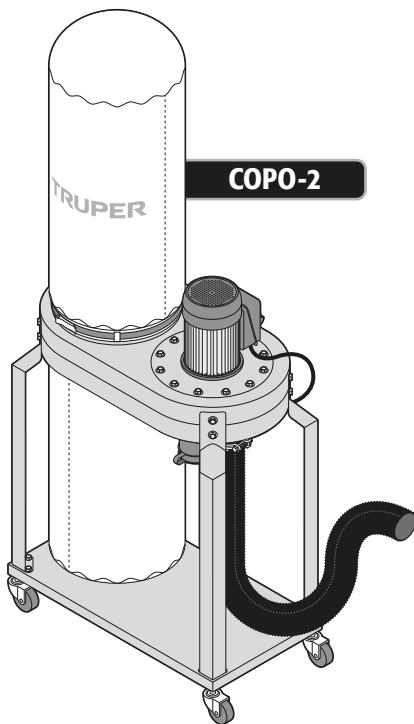

## COPO-2

Code	•	103165
Description	•	Dust collector
Voltage	•	127 V~
Power	•	2 Hp
Bag capacity	•	40.6 gal
Air volume	•	1 500 CFM (2 550 m <sup>3</sup> /h)
Collects up to	•	3 microns
Maximum motor speed	•	3 450 RPM
Dimensions	•	7.2 ft x 3 ft
Noise level	•	95 dB
Duty cycle	•	120 minutes work x 30 minutes rest. Daily maximum 6 hours.
Conductors	•	14 AWG x3C with insulation temperature of 221 °F
Insulation	•	Class I
		IP Grade • IP20

The power cord has a Y-type cable restraint.  
The construction class of the tool is: Basic insulation.  
The thermal insulation class of the motor windings: Class B.

**⚠ WARNING** Avoid the risk of electric shock or severe injury. When the power cable gets damaged it should only be replaced by the manufacturer or at a TRUPER Authorized Service Center. The build quality of the electric insulation is altered if spills or liquid gets into the tool while in use. Do not expose to rain, liquids and/or dampness.

**⚠ WARNING** Before gaining access to the terminals all power sources should be disconnected.



## Power requirements

**⚠ WARNING** In case of failures or breakdowns, the grounded connection provides a pathway with minimum resistance for electrical current, which reduces the risk of electrical shock. This tool is equipped with an electrical cord that features a grounded conductor and plug. The plug must be connected to an outlet that is installed and grounded according to all local codes.

**⚠ WARNING** When using an extension cord, make sure to use the proper gauge to carry the current your tool will consume. An undersized cord will cause voltage drops in the line, resulting in power loss and motor overheating. The following table shows the correct size to be used depending on the cord length and the amperage capacity indicated on the tool's data plate. If in doubt, use the next higher gauge.

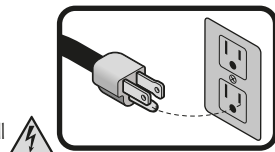

Ampere Capacity	Number of Conductors	Extension Gauge	
		From 6 ft to 49 ft	Higher than 49 ft
From 0 A and up to 10 A	3 (one grounded)	18 AWG	16 AWG
From 10 A and up to 13 A		16 AWG	14 AWG
From 13 A and up to 15 A		14 AWG	12 AWG
From 15 A and up to 20 A		8 AWG	6 AWG

\* It is allowed to use it if the extensions themselves have an overcurrent protection device.

AWG = American Wire Gauge. Reference: NMX-J-195-ANCE

**⚠ WARNING** When using power tools outdoors use a **⚡ VOLTECK** grounded extension cable labeled "Outdoors Use". These extension cables are specially manufactured for outdoors use and reduce the risk of electric shock.





## General power tool safety warnings



**⚠ WARNING! Read carefully all safety warnings and instructions listed below.** Failure to comply with any of these warnings may result in electric shock, fire and / or severe damage. **Save all warnings and instructions for future references.**

### Work area

**Keep your work area clean, and well lit.**

Cluttered and dark areas may cause accidents.



**Never use the tool in explosive atmospheres, such as in the presence of flammable liquids, gases or dust.**

Sparks generated by power tools may ignite the flammable material.



**Keep children and bystanders at a safe distance while operating the tool.**

Distractions may cause losing control.



### Electrical Safety

**The tool plug must match the power outlet. Never modify the plug in any way. Do not use any adapter plugs with grounded power tools.**

Modified plugs and different power outlets increase the risk of electric shock.



**Avoid direct contact with grounded surfaces, such as pipes, radiators, electric ranges and refrigerators.**

The risk of electric shock increases if your body is grounded.

**Do not expose the tool to rain or wet conditions.**

Water entering into the tool increases the risk of electric shock.

**Do not force the cord. Never use the cord to carry, lift or unplug the tool. Keep the cord away from heat, oil, sharp edges or moving parts.**

Damaged or entangled cords increase the risk of electric shock.

**When operating a tool outdoors, use an extension cord suitable for outdoor use.**

Using an adequate outdoor extension cord reduces the risk of electric shock.

**If operating the tool in a damp location cannot be avoided, use a ground fault circuit interrupter (GFCI) protected supply.**

Using a GFCI reduces the risk of electric shock.

### Personal safety

**Stay alert, watch what you are doing and use common sense when operating a tool. Do not use a power tool while you are tired or under the influence of drugs, alcohol or medication.**

A moment of distraction while operating the tool may result in personal injury.

**Use personal protective equipment. Always wear eye protection.**

Protective equipment such as safety glasses, anti-dust mask, non-skid shoes, hard hats and hearing protection used in the right conditions significantly reduce personal injury.



**Prevent unintentional starting up. Ensure the switch is in the "OFF" position before connecting into the power source and / or battery as well as when carrying the tool.**

Transporting power tools with the finger on the switch or connecting power tools with the switch in the "ON" position may cause accidents.

**Remove any wrench or vice before turning the power tool on.**

Wrenches or vices left attached to rotating parts of the tool may result in personal injury.

**Do not overreach. Keep proper footing and balance at all times.**

This enables a better control on the tool during unexpected situations.

**Dress properly. Do not wear loose clothing or jewelry. Keep hair, clothes and gloves away from the moving parts.**

Loose clothes, jewelry or long hair may get caught in moving parts.



**If you have dust extraction and recollection devices connected onto the tool, inspect their connections and use them correctly.**

Using these devices reduce dust-related risks.

### Power Tools Use and Care

**Do not force the tool. Use the adequate tool for your application.**

The correct tool delivers a better and safer job at the rate for which it was designed.



**Do not use the tool if the switch is not working properly.**

Any power tool that cannot be turned ON or OFF is dangerous and should be repaired before operating.

**Disconnect the tool from the power source and / or battery before making any adjustments, changing accessories or storing.**

These measures reduce the risk of accidentally starting the tool.

**Store tools out of the reach of children. Do not allow persons that are not familiar with the tool or its instructions to operate the tool.**

Power tools are dangerous in the hands of untrained users.



**Service the tool. Check the mobile parts are not misaligned or stuck. There should not be broken parts or other conditions that may affect its operation. Repair any damage before using the tool.**

Most accidents are caused due to poor maintenance to the tools.



**Keep the cutting accessories sharp and clean.**

Cutting accessories in good working conditions are less likely to bind and are easier to control.

**Use the tool, components and accessories in accordance with these instructions and the projected way to use it for the type of tool when in adequate working conditions.**

Using the tool for applications different from those it was designed for, could result in a hazardous situation.

### Service

**Repair the tool in a TRUPER Authorized Service Center using only identical spare parts.**

This will ensure that the safety of the power tool is maintained.

**Children or people with reduced physical, sensory or mental capabilities shall not operate the tool, neither inexperienced people or without knowledge in the use of the tool, unless supervised by a person responsible of their safety or if receiving previous instructions about the tool operation.**

Children shall be kept under supervision to double-check they will not play with the tool. Tight supervision shall be used with children or disabled persons to prevent from using or being close to any household tool.



This tool is in compliance with the Official Mexican Standard (NOM - Norma Oficial Mexicana).

# Safety warnings for the use of a dust collector

# TRUPER

## Hazardous materials

**⚠ WARNING** • Do not vacuum or use the equipment near flammable liquids, gases, or explosive vapors such as gasoline or other fuels, lighter fluid, hot liquids, cleaners, oil-based paints, natural gas, hydrogen, or explosive powders such as coal dust, magnesium dust, grain dust, or gunpowder. Sparks inside the motor can ignite flammable vapors or dust.

**⚠ WARNING** • Do not vacuum anything that is burning or producing smoke, such as cigarettes, matches, or hot ashes.

**⚠ CAUTION** • To reduce the risk of health damage, do not vacuum toxic materials.

- Do not vacuum masonry dust or chimney soot, as it is a very fine dust that will not be trapped by the filter, which can damage the motor.
- This product is designed for exclusive use with wood-working waste.

## Precautions with dust and residues

**⚠ CAUTION** • Use professional TRUPER respirators and cartridges marked suitable for dust and paint vapor work. Ordinary paint masks do not provide this protection.



**⚠ WARNING** • Children and pregnant women should not enter the work area.

## While operating the equipment

**⚠ CAUTION** • Keep away from openings and moving parts: hair, loose clothing, fingers, and any other body parts.

- Do not use or store near hazardous materials.
- Do not leave the equipment running unattended.
- Do not leave the equipment unattended when plugged into the power source.
- Do not place any objects on the equipment. 
- Do not operate the equipment with blocked ventilation openings; keep them free from dust, lint, hair, or anything that may restrict airflow.
- Do not use the equipment with broken or without bags.
- If the equipment is not working properly, missing parts, or damaged, take it to a TRUPER Authorized Service Center.
- Turn off the equipment before unplugging it.
- Unplug it from the outlet when not in use or before servicing.
- Do not allow it to be used as a toy. Special attention should be given when used by children or when they are nearby.
- Do not expose the equipment to rain. Store indoors.
- Use ear protection when performing services that produce noise levels exceeding 85 dB. 

- Unpack the equipment and check for any damage during transportation.
- Clearly identify the individual parts as shown in the parts list.

1. Hanger.
2. Bracket (4).
3. Vacuum hood.
4. Motor.
5. Keyed switch.
6. Upper bag (filter).
7. Lower bag (collector).
8. Base.
9. Double 4" inlet.
10. Wheels (4).
11. 4" x 80" hose (2).
12. Hose clamp (4).
13. Inlet cover.
14. Bag clamp (2).

Fasteners for component assembly:

- a. Lock washers (4).
- b. Nuts (4).
- c. Hex head screws (16).
- d. Phillips screw (4).
- e. Flat washers (16).

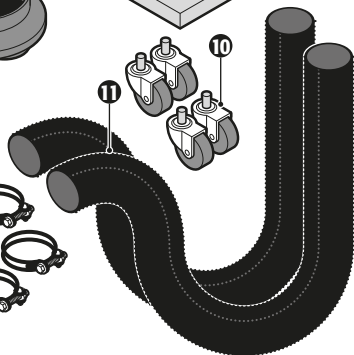
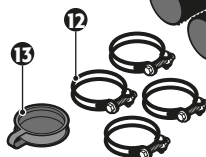
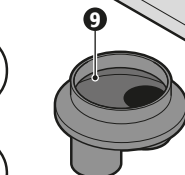
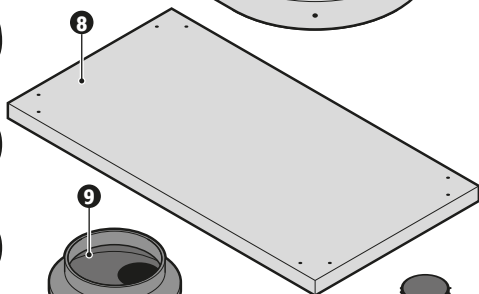
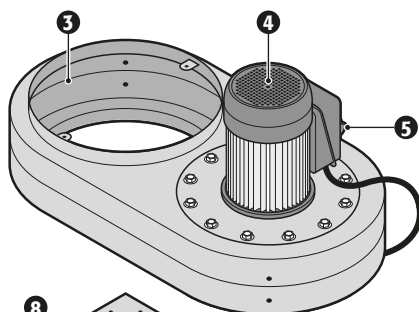
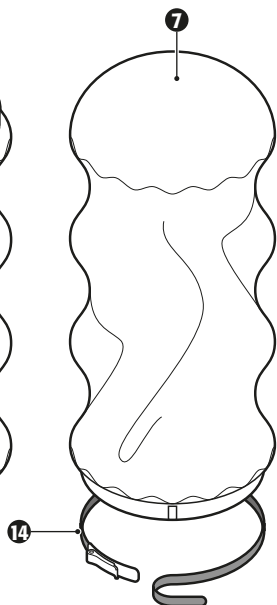
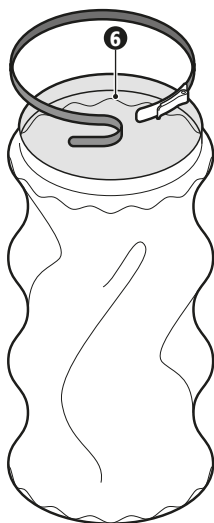
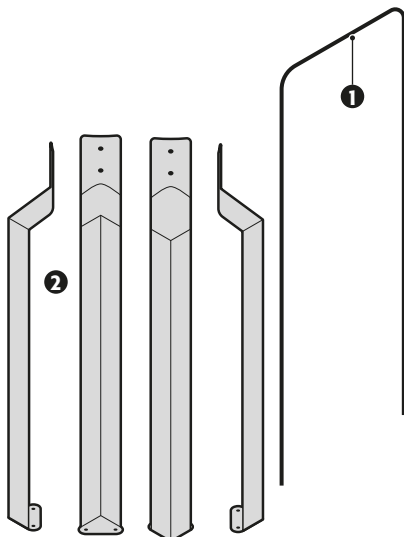
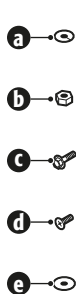

- Assemble the equipment in the location where it will be operated, on a well-leveled floor capable of supporting its weight. The space should have good lighting and ventilation.
- There should be adequate ventilation and illumination in the area.

## Wheel assembly

- Place the base (A) upside down.
- Mount the four wheels (B) on their respective support pieces.
- Secure them with 4 sets of M10 nuts and 10 mm lock washers for each wheel.
- Turn the base to position it with the wheels facing downward.

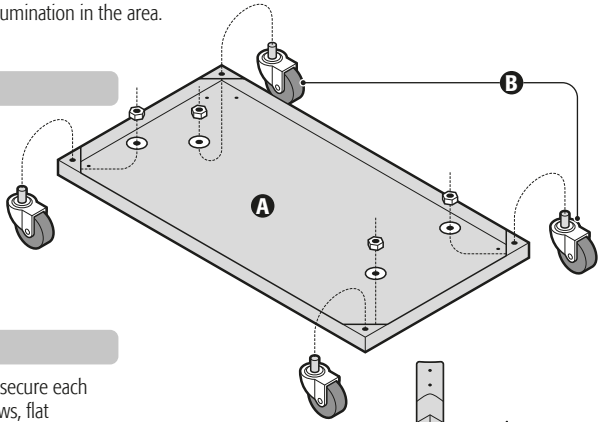

## Assembly of the supports

- Place the four brackets (C) on the base and secure each one with 8 sets of M8 x 18 mm hex head screws, flat washers and 8 mm.

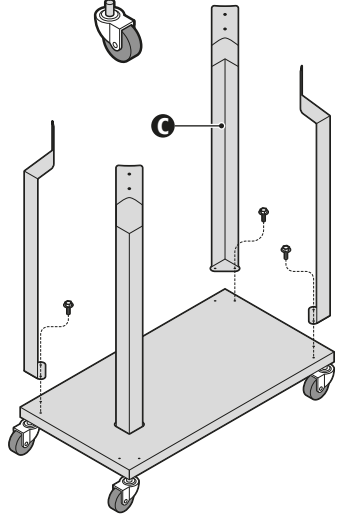

## Assembly of the vacuum hood

- **⚠ ADVERTENCIA** • Do not attempt to perform the procedure alone, ask for help to do it between two people.
- Carefully lean the base and brackets assembly on a level and firm surface.
- On the same surface, position the vacuum hood on one of its sides, with the motor pointing to the opposite side of the supports, as shown in the diagram (D).
- Slide the vacuum hood between the brackets until the holes in the brackets and the hood are aligned.
- Secure all supports using the Hex head and flat washers (E).

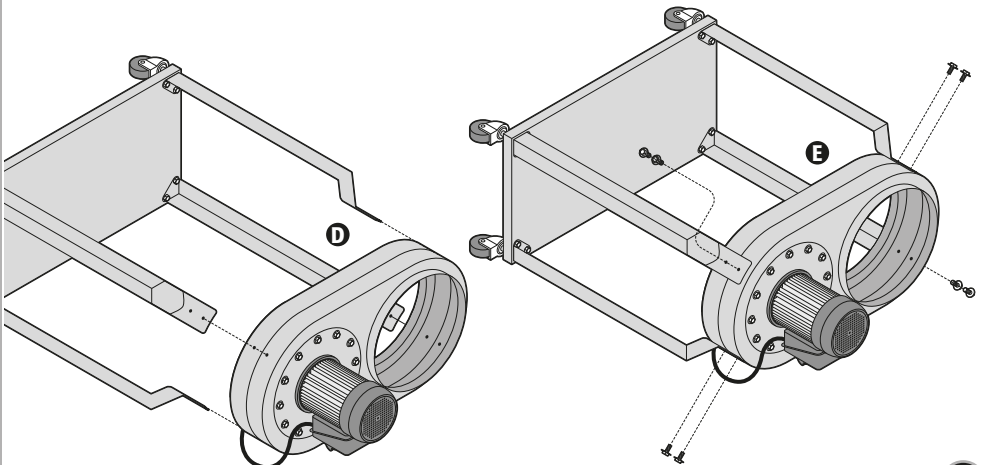

## Components

- Carefully stand the equipment upright.
- Secure the double inlet **(A)** to the bottom of the suction bell, under the motor, using the four Phillips head screws.
- If a single hose is required, install the cap **(B)** on either of the two inlets.

## Hose

- Slide the clamp **(C)** over the free end of the hose **(D)**.
- Loosen the clamp screw if necessary to slide the clamp over the hose.
- Place the clamp in the grooves of the hose.
- Slide the hose with the clamp onto the free inlet of the double inlet **(A)**.
- Tighten the clamp screw to secure the hose to the double inlet.

## Hanger

- Place the ends of the hanger **(E)** on the two supports inside the upper opening of the suction bell **(F)**.

## Filter Bags and Collector

- Place the filter bag **(G)** in the suction bell's upper opening. The bag will be held up by the hanger.
- Use a clamp to secure the bag **(H)**.
- Insert the collector bag **(I)** into the suction bell's bottom opening.
- Use the other clamp to secure the bag.

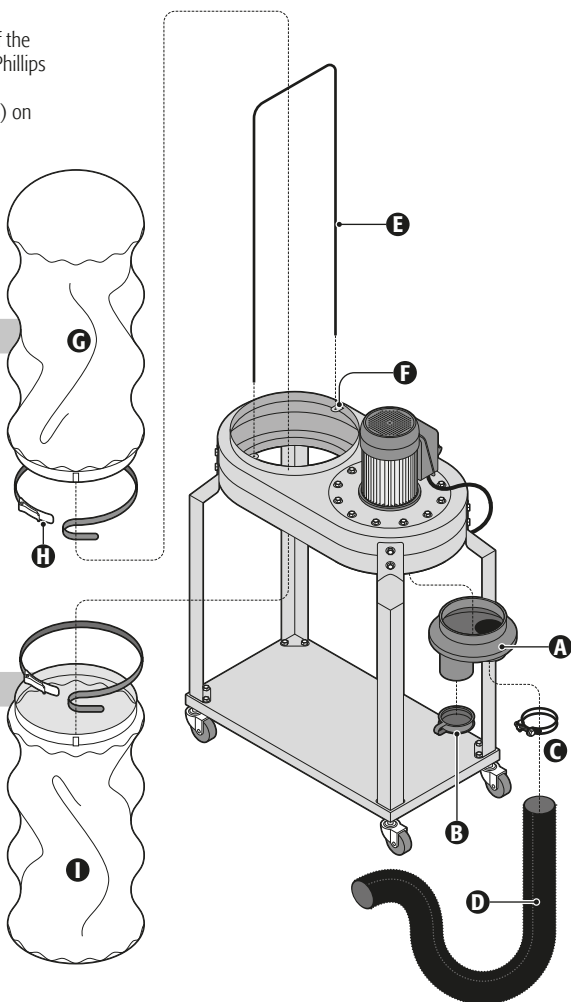

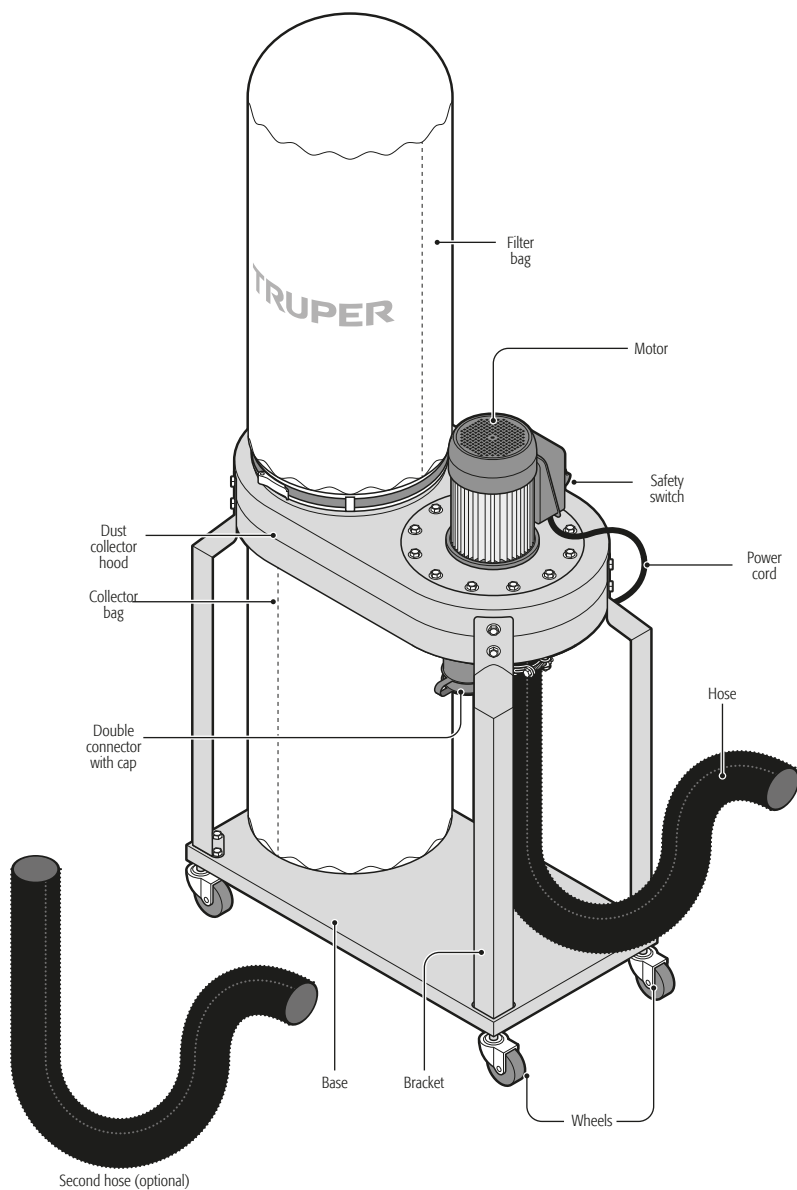

### Operation

- Position the dust collection on a flat, level surface next to the dust-producing machine.
- Connect the collector hose to the dust-producing machine using a hose clamp. Use a 4" to 2 1/2" (not included) adapter if necessary.
- Before operating the dust-producing machine, switch on the dust collector.

### Emptying the collector bag

**⚠ WARNING** • Turn off the switch and unplug the power cord from the electrical outlet before emptying the collector bag.

- Move the lever outward to open the bag clamp and release the elastic connector from the latch.
- Separate the bag from the vacuum hood.
- Dispose of the dust properly.
- To place the empty collector bag on the vacuum hood, mount the collector bag around the lower opening of the hood. Then, insert the elastic connector into one of the latch slots and push the clamp lever inward.
- Ensure that the bag is securely in place before turning on the equipment again.

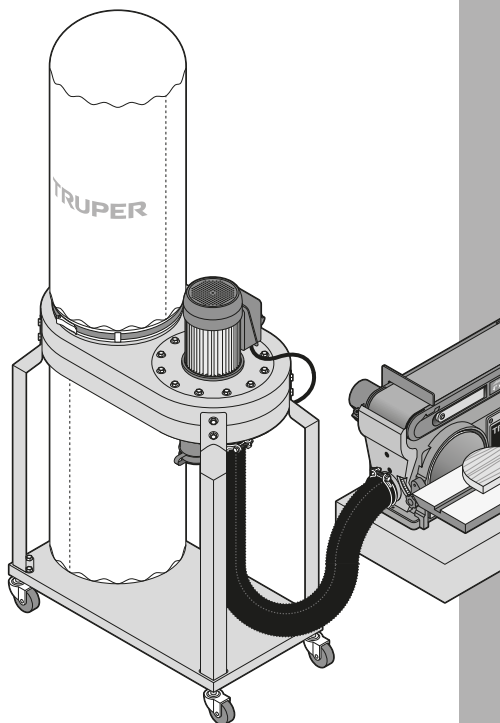

## Maintenance

- Clean dust, chips, and other particles from the motor. If the operation is very dusty or dirty, the motor needs frequent inspection.
- Vacuum all particles that may have entered the motor.
- Replace the power cord if it is worn, cut, or damaged.
- Replace the collector hose if it is worn or damaged.
- Replace the collector and filter bags if they are worn or damaged.
- Clean the wheels as needed to ensure proper operation.
- Regularly check that all nuts, bolts, screws, etc., have not loosened due to the vibration of the collector.

Problem	Cause	Solution
The motor doesn't work.	<ol style="list-style-type: none"> <li>1. Defective plug, cord, switch, or motor.</li> <li>2. Burnt fuse or circuit breaker.</li> </ol>	<ol style="list-style-type: none"> <li>1. Check the wiring, replace the faulty parts.</li> <li>2. Check the fuse or switch, replace them if necessary.</li> </ol>
Excessive dust in the air.	<ol style="list-style-type: none"> <li>1. Hose connection or leaking bag.</li> <li>2. The filter bag or collector leaks.</li> </ol>	<ol style="list-style-type: none"> <li>1. Check the connections of the collector bag and the filter. Check the connections of the connector hose.</li> <li>2. Dust is trapped under the bag clamp or the collector bag, preventing proper sealing.</li> </ol>
Excessive noise in the vacuum hood.	<ol style="list-style-type: none"> <li>1. There is debris or a large piece of wood in the vacuum hood.</li> <li>2. Loose internal impeller.</li> </ol>	<ol style="list-style-type: none"> <li>1. Do not vacuum metal materials. Turn off the collector and allow the waste to settle the collector bag.</li> <li>2. Disconnect the collector from the power source. Remove the collector hose and tighten the impeller.</li> </ol>
Excessive motor noise.	Defective motor.	Have a technician inspect the motor.
The motor does not reach its maximum power or stops.	<ol style="list-style-type: none"> <li>1. The voltage going to the collector is low due to circuit overload.</li> <li>2. The voltage going to the collector is low due to very small extension cords.</li> <li>3. Low voltage from the power source.</li> </ol>	<ol style="list-style-type: none"> <li>1. Remove other machines or electrical devices from the circuit.</li> <li>2. Increase the wire gauge size of the extension cords or shorten them.</li> <li>3. Request a voltage review from the electric company.</li> </ol>
The motor starts very slowly or does not reach its full speed.	<ol style="list-style-type: none"> <li>1. Burnt or defective motor.</li> <li>2. Defective motor capacitor switch.</li> </ol>	<ol style="list-style-type: none"> <li>1. Check the motor, replace it if necessary.</li> <li>2. Check the switch and replace it if necessary.</li> </ol>
The motor overheats.	<ol style="list-style-type: none"> <li>1. Motor overload.</li> <li>2. Inadequate motor cooling.</li> </ol>	<ol style="list-style-type: none"> <li>1. Reduce the load by slowing down the dust production.</li> <li>2. Clean wood dust from the motor, ensure that the ventilation slots are clear.</li> </ol>
Circuit breakers or fuses tripping.	<ol style="list-style-type: none"> <li>1. Motor overload.</li> <li>2. Inadequate capacity of circuit breakers or fuses.</li> </ol>	<ol style="list-style-type: none"> <li>1. Reduce the load by slowing down dust production.</li> <li>2. Use circuit breakers or fuses with the appropriate capacity.</li> </ol>

If problems persist despite performing the recommended corrective actions, contact a TRUPER Authorized Service Center.



In the event of any problem contacting a TRUPER Authorized Service Center, please see our webpage [WWW.TRUPER.COM](http://WWW.TRUPER.COM) to get an updated list, or call our toll-free numbers 800 690-6990 or 800-018-7873 to get information about the nearest Service Center.

**AGUASCALIENTES** **DE TODO PARA LA CONSTRUCCIÓN**  
GRAL. BARRAGÁN #1201, COL. GREMIAL, C.P. 20050,  
AGUASCALIENTES, AGS. TEL.: 449 994 0537

**BAJA CALIFORNIA** **SUCURSAL TIJUANA**  
AV. LA ENCANTADA, LOTE #5, PARQUE INDUSTRIAL EL  
FLORIDO II, C.P. 22244, TIJUANA, B.C.  
TEL.: 664 969 5100

**BAJA CALIFORNIA SUR** **FIX FERRETERÍAS**  
FELIPE ANGELES ESQ. RUIZ CORTINEZ S/N, COL. PUEBLO  
NUEVO, C.P. 23670, CD. CONSTITUCIÓN, B.C.S.  
TEL.: 615 132 1115

**CAMPECHE** **TORNILLERÍA Y FERRETERÍA AAA**  
AV. ÁLVARO OBREGÓN #324, COL. ESPERANZA  
C.P. 24080 CAMPECHE, CAMP. TEL.: 981 815 2808

**CHIAPAS** **FIX FERRETERÍAS**  
AV. CENTRAL SUR #27, COL. CENTRO, C.P. 30700,  
TAPACHULA, CHIS. TEL.: 962 118 4083

**CHIHUAHUA** **SUCURSAL CHIHUAHUA**  
AV. SILVESTRE TERRAZAS #128-11, PARQUE INDUSTRIAL  
BAFAR, CARRETERA MÉXICO CUAUHTÉMOC, C.P. 31415,  
CHIHUAHUA, CHIH. TEL.: 614 434 0052

**MEXICO CITY** **FIX FERRETERÍAS**  
EL MONSTRUO DE CORREGIDORA, CORREGIDORA # 35,  
COL. CENTRO, C.P. 06060, CUAUHTÉMOC, CDMX.  
TEL.: 55 5522 5051 / 5522 4861

**COAHUILA** **SUCURSAL TORREÓN**  
CALLE METAL MECÁNICA #280, PARQUE INDUSTRIAL  
ORIENTE, C.P. 27278, TORREÓN, COAH.  
TEL.: 871 209 68 23

**COLIMA** **BOMBAS Y MOTORES BYMTESA DE MANZANILLO**  
BLVD. MIGUEL DE LA MADRID #190, COL. 16 DE  
SEPTIEMBRE, C.P. 28239, MANZANILLO, COL.  
TEL.: 314 332 1986 / 332 8013

**DURANGO** **TORNILLOS ÁGUILA, S.A. DE C.V.**  
MAZUIRO #200, COL. LUIS ECHEVERRÍA, DURANGO,  
DGO. TEL.: 618 817 1946 / 618 818 2844

**ESTADO DE MÉXICO** **SUCURSAL CENTRO JILOTEPEC**  
PARQUE INDUSTRIAL # 1, COL. PARQUE INDUSTRIAL  
JILOTEPEC, JILOTEPEC, EDO. DE MÉX. C.P. 54257  
TEL.: 761 782 9101 EXT. 5728 Y 5102

**GUANAJUATO** **CÍA. FERRETERA NUEVO MUNDO S.A. DE C.V.**  
AV. MÉXICO - JAPÓN #225, CD. INDUSTRIAL, C.P. 38010,  
CELAYA, GTO. TEL.: 461 617 7578 / 79 / 80 / 88

**GUERRERO** **CENTRO DE SERVICIO ECLIPSE**  
CALLE PRINCIPAL MZ I LT. 1, COL. SANTA FE, C.P. 39010,  
CHILPANCIÑO, GRO. TEL.: 747 478 5793

**HIDALGO** **FERREPRECIOS S.A. DE C.V.**  
LIBERTAD ORIENTE #304 LOCAL 50, INTERIOR DE PASAJE  
ROBLEDO, COL. CENTRO, C.P. 43600, TULANCINGO,  
HGO. TEL.: 775 755 6615 / 775 753 6616

**JALISCO** **SUCURSAL GUADALAJARA**  
AV. ADOLFO B. HORN # 6800, COL: SANTA CRUZ DEL  
VALLE, C.P.: 45655, TLAJOMULCO DE ZUÑIGA, JAL.  
TEL.: 33 3606 5285 AL 90

**MICHOACÁN** **FIX FERRETERÍAS**  
AV. PASEO DE LA REPÚBLICA #3140-A, COL.  
EX-HACIENDA DE LA HUERTA, C.P. 58050, MORELIA,  
MICH. TEL.: 443 334 6858

**MORELOS** **FIX FERRETERÍAS**  
CAPITÁN ANZURES #95, ESQ. JOSÉ PERDIZ, COL.  
CENTRO, C.P. 62740, CUAUTLA, MOR.  
TEL.: 735 352 8951

**NAYARIT** **HERRAMIENTAS DE TEPIC**  
MAZATLAN #117, COL. CENTRO, C.P. 63000, TEPIC, NAY.  
TEL.: 311 258 0540

**NUEVO LEÓN** **SUCURSAL MONTERREY**  
CARRETERA LAREDO #300, 1B MONTERREY PARKS,  
COLONIA PUERTA DE ANAHUAC, C.P. 66052, ESCOBEDO,  
NUEVO LEÓN, TEL.: 81 8352 8791 / 81 8352 8790

**OAXACA** **FIX FERRETERÍAS**  
AV. 20 DE NOVIEMBRE #910, COL. CENTRO, C.P. 68300,  
TUXTEPEC, OAX. TEL.: 287 106 5092

**PUEBLA** **SUCURSAL PUEBLA**  
AV. PERIFÉRICO #2-A, SAN LORENZO ALMECATLA,  
C.P. 72710, CUAUHTLACINGO, PUE.  
TEL.: 222 282 8282 / 84 / 85 / 86

**QUERÉTARO** **ARU HERRAMIENTAS S.A. DE C.V.**  
AV. PUERTO DE VERACRUZ #110, COL. RANCHO DE  
ENMEDIO, C.P. 76842, SAN JUAN DEL RÍO, QRO.  
TEL.: 427 268 4544

**QUINTANA ROO** **FIX FERRETERÍAS**  
CARRETERA FEDERAL MZ. 46 LT. 3 LOCAL 2, COL. EJIDAL,  
C.P. 77710 PLAYA DEL CARMEN, Q.R.  
TEL.: 984 267 3140

**SAN LUIS POTOSÍ** **FIX FERRETERÍAS**  
AV. UNIVERSIDAD #1850, COL. EL PASEO, C.P. 78320,  
SAN LUIS POTOSÍ, S.L.P. TEL.: 444 822 4341

**SINALOA** **SUCURSAL CULIACÁN**  
AV. JESÚS KUMATE SUR #4301, COL. HACIENDA DE LA  
MORA, C.P. 80143, CULIACÁN, SIN.  
TEL.: 667 173 9139 / 173 8400

**SONORA** **FIX FERRETERÍAS**  
CALLE 5 DE FEBRERO #517, SUR LT. 25 MZ. 10, COL.  
CENTRO, C.P. 85000, CD. OBREGÓN, SON.  
TEL.: 644 413 2392

**TABASCO** **SUCURSAL VILLAHERMOSA**  
CALLE HELIO LOTES 1, 2 Y 3 MZ. #1, COL. INDUSTRIAL,  
2A ETAPA, C.P. 86010, VILLAHERMOSA, TAB.  
TEL.: 993 355 7244

**TAMAULIPAS** **VM ORINGS Y REFACCIONES**  
CALLE ROSITA #527 ENTRE 20 DE NOVIEMBRE Y GRAL.  
RODRIGUEZ, FRACC. REYNOSA, C.P. 88780, REYNOSA,  
TAMS. TEL.: 899 926 7552

**TLAXCALA** **SERVICIOS Y HERRAMIENTAS INDUSTRIALES**  
PABLO SIDAR #132, COL. BARRIO DE SAN BARTOLOMÉ,  
C.P. 90970, SAN PABLO DEL MONTE, TLAX.  
TEL.: 222 271 7502

**VERACRUZ** **LA CASA DISTRIBUIDORA TRUPER**  
BLVD. PRIMAVERA, ESQ. HORTENSIA S/N, COL.  
PRIMAVERA, C.P. 93308, POZA RICA, VER.  
TEL.: 782 825 8100 / 826 8484

**YUCATÁN** **SUCURSAL MÉRIDA**  
CALLE 33 #600 Y 602, LOCALIDAD ITZINCAB Y MULSAY,  
MPIO. UMAN, C.P. 97390, MÉRIDA, YUC.  
TEL.: 999 912 2451

Code	Model	Brand
103165	COPO-2	TRUPER

Warranty. Duration: 1 year. Coverage: parts, components and workmanship against manufacturing or operating defects, except if used under conditions other than normal; when it was not operated in accordance with the instructive; was altered or repaired by personnel not authorized by TRUPER®. To make the warranty valid, present the product, stamped policy or invoice or receipt or voucher, in the establishment where you bought it or in Corregidora 35, Centro, Cuauhtémoc, CDMX, 06060, where you can also purchase parts, components, consumables and accessories. It includes the costs of transportation of the product that derive from its fulfillment of its service network. Phone number 800-018-7873. Made in China. Imported by TRUPER, S.A. de C.V. Parque Industrial 1, Parque Industrial Jilotepec, Jilotepec, Edo. de Méx. C.P. 54257, Phone number 761 782 9100.

Stamp of the business. Delivery date:

