

ESPAÑOL
ENGLISH

TRUPER

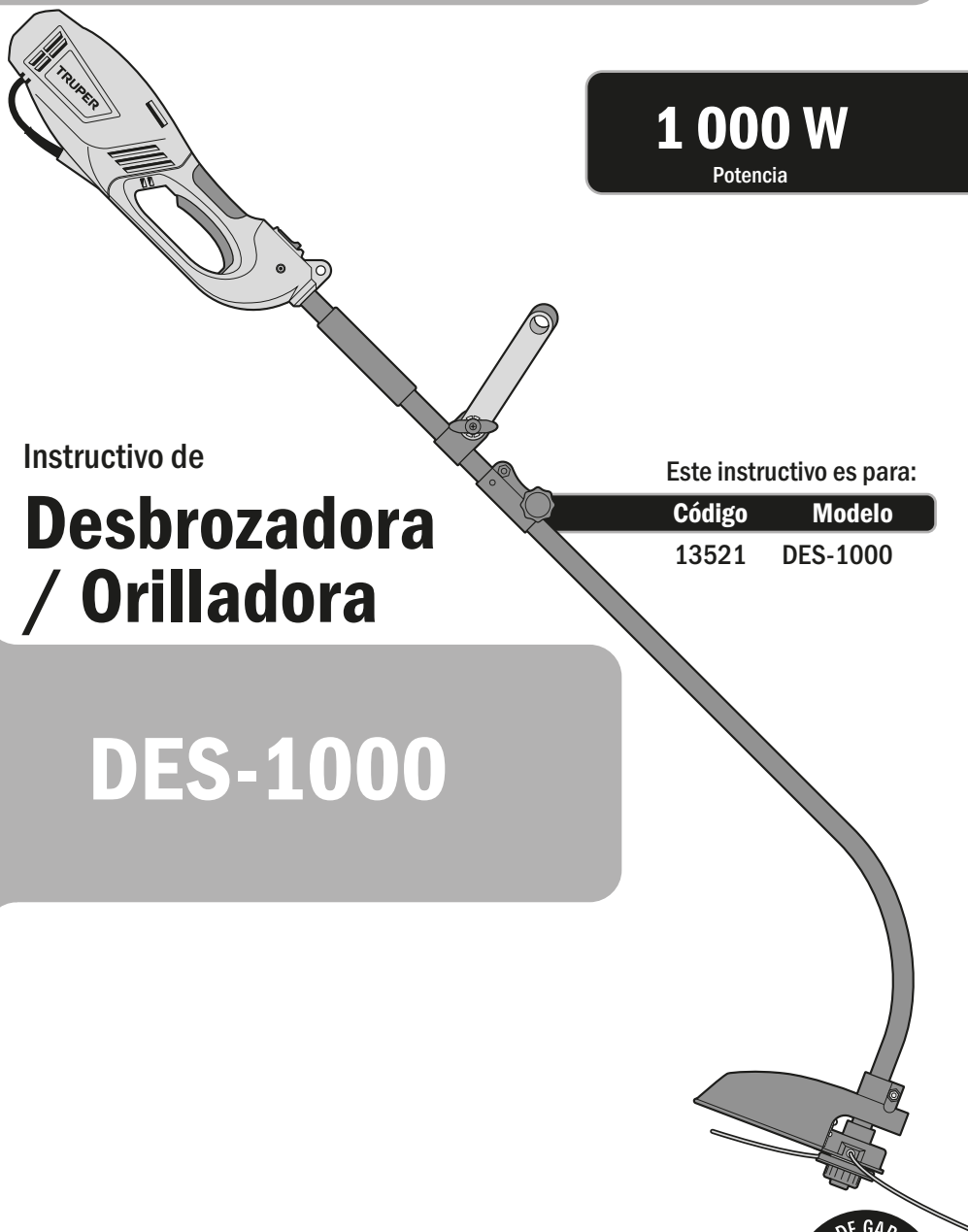

1 000 W

Potencia

Instructivo de

Desbrozadora / Orilladora

Este instructivo es para:

Código	Modelo
13521	DES-1000

DES-1000

⚠ ATENCIÓN



Lea este instructivo por completo
antes de usar la herramienta.



Especificaciones técnicas	3
Requerimientos eléctricos	3
 Advertencias generales de seguridad para herramientas eléctricas	4
 Advertencias de Seguridad para uso de desbrozadoras eléctricas	5
Partes	6
Montaje	6
Puesta en marcha	8
Mantenimiento	9
Solución de problemas	9
Accesorios y repuestos	10
Centros de Servicio Autorizados	11
Póliza de Garantía	12

ATENCIÓN

Para poder sacar el máximo provecho de la herramienta, alargar su vida útil, hacer válida la garantía en caso de ser necesario y evitar riesgos o lesiones graves, es fundamental leer este instructivo por completo antes de usar la herramienta.

Guarde este instructivo para futuras referencias.

Los gráficos de este instructivo son para referencia, pueden variar del aspecto real de la herramienta.

Recomendaciones de uso y cuidados



Para no dañar el producto, se recomienda utilizar una **EXTENSIÓN DE USO RUDO CALIBRE 16 AWG** (no incluida).



UTILICE siempre con la **GUARDA**. **UTILICE HILO** con diámetro de 2 mm



Realice **MANTENIMIENTO** periódico a su máquina (Consulte página 9).

DES-1000

Código	•	13521
Descripción	•	Desbrozadora / Orilladora
Tensión	•	127 V~
Frecuencia	•	60 Hz
Corriente	•	8 A
Potencia	•	1 000 W
Velocidad	•	7 500 r/min
Capacidad de corte	•	14" (350 mm)
Diámetro de hilo de corte	•	2 mm
Ciclo de trabajo	•	50 min de trabajo por 20 min de descanso. Máximo diario 6 horas.
Conductores	•	18 AWG x 2C con temperatura de aislamiento de 105 °C
Aislamiento	•	Clase II Grado IP • IP20

El cable de alimentación tiene sujeta-cables tipo: Y
 La clase de construcción de la herramienta es: aislamiento reforzado.
 La clase de aislamiento térmico de los devanados del motor: Clase E

⚠ ADVERTENCIA Si el cable de alimentación se daña, éste debe ser reemplazado por el fabricante o Centro de Servicio Autorizado TRUPER, con el fin de evitar algún riesgo de descarga o accidente considerable. La construcción del aislamiento eléctrico de esta herramienta es alterado por salpicaduras o derramamiento de líquidos durante su operación. No la exponga a la lluvia, líquidos y/o humedad. 

⚠ ADVERTENCIA Antes de obtener acceso a las terminales, todos los circuitos de alimentación deben ser desconectados.

Requerimientos eléctricos

Antes de utilizar el cordón de alimentación o algún cordón flexible adicional verificar que éstos no presenten señales de daño o maltratado. Si el cordón se llega a dañar durante su uso, desconectar el cordón de la alimentación inmediatamente. **NO TOCAR EL CORDÓN DE ALIMENTACIÓN ANTES DE DESCONECTAR DE LA ALIMENTACIÓN.** NO utilice el aparato si el cordón de alimentación esta dañado o maltratado.

⚠ ADVERTENCIA Las herramientas de doble aislamiento y aislamiento reforzado están equipadas con una clavija polarizada (una pata es más ancha que la otra). Esta clavija cabe en cualquier enchufe polarizado y sólo puede conectarse de una forma. Si la clavija no cabe en el enchufe, voltéelo. Si aún así no cabe, póngase en contacto con un electricista calificado o instale un enchufe polarizado. No altere la clavija en forma alguna. Ambos tipos de aislamiento eliminan la necesidad de un cable de corriente de tres partes con conexión a tierra o de un sistema de corriente eléctrica con conexión a tierra.

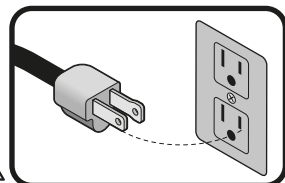

⚠ ADVERTENCIA Al usar un cable de extensión, asegúrese de usar el calibre suficiente para transportar la corriente que consumirá su herramienta. Un cable de un calibre inferior ocasionará caídas de tensión en la línea, como resultado pérdida de potencia y sobrecalentamiento del motor. La siguiente tabla muestra el tamaño correcto que debe usarse dependiendo de la longitud del cable y de la capacidad de amperes indicada en la placa de datos de la herramienta. Si tiene dudas use el siguiente calibre más alto. 



Capacidad en Amperes	Número de conductores	Calibre de extensión	
		de 1.8 m a 15 m	mayor de 15 m
de 0 A hasta 10 A	3 (uno a tierra)	18 AWG (*)	16 AWG
de 10 A hasta 13 A		16 AWG	14 AWG
de 13 A hasta 15 A		14 AWG	12 AWG
de 15 A hasta 20 A		8 AWG	6 AWG

* Se permite utilizarlo siempre y cuando las extensiones mismas cuenten con un artefacto de protección contra sobrecorriente.

AWG = Calibre de alambre estadounidense (American Wire Gauge). Referencia: NMX-J-195-ANCE

⚠ ADVERTENCIA Al operar herramientas eléctricas en exteriores, utilice una extensión aterrizada marcada como "Uso rudo" marca  VOLTECK. Estas extensiones son especiales para el uso en exteriores y reducen el riesgo de sufrir una descarga eléctrica. 

ADVERTENCIA! Lea detenidamente todas las advertencias de seguridad y todas las instrucciones que se enlistan a continuación. La omisión de alguna de ellas puede dar como resultado un choque eléctrico, incendio y/o daño serio. **Conserve las advertencias y las instrucciones para futuras**

Área de trabajo

Mantenga el área de trabajo limpia y bien iluminada.

Las áreas desordenadas y oscuras son propensas a accidentes.



No maneje la herramienta en ambientes explosivos, como en presencia de líquido, gas o polvo inflamables.

Las herramientas eléctricas producen chispas que pueden encender material inflamable.



Mantenga alejados a los niños y curiosos cuando opere la herramienta.

Las distracciones pueden hacer que pierda el control.



Seguridad eléctrica

La clavija de la herramienta debe coincidir con el tomacorriente. Nunca modifique una clavija. No use ningún tipo de adaptador para clavijas de herramientas puestas a tierra.

Clavijas modificadas y enchufes diferentes aumentan el riesgo de choque eléctrico.



Evite el contacto del cuerpo con superficies puestas a tierra como tuberías, radiadores, cocinas eléctricas y refrigeradores.

Hay un mayor riesgo de choque eléctrico si el cuerpo está puesto a tierra.

No exponga la herramienta a la lluvia o condiciones de humedad.

El agua que ingresa en la herramienta aumenta el riesgo de choque eléctrico.

No fuerce el cable. Nunca use el cable para transportar, levantar o desconectar la herramienta. Mantenga el cable lejos del calor, aceite, orillas afiladas o piezas en movimiento.

Los cables dañados o enredados aumentan el riesgo de choque eléctrico.

Cuando maneje una herramienta en exteriores, use una extensión especial para uso en exteriores.

El uso de una extensión adecuada para exteriores reduce el riesgo de choque eléctrico.

Si el uso de la herramienta en un lugar húmedo es inevitable, use una alimentación protegida por un interruptor de circuito de falla a tierra (GFCI).

El uso de un GFCI reduce el riesgo de choque eléctrico.

Seguridad personal

Esté alerta, vigile lo que está haciendo y use el sentido común cuando maneje una herramienta. No la use si está cansado o bajo la influencia de drogas, alcohol o medicamentos.

Un momento de distracción mientras maneja la herramienta puede causar un daño personal.

Use equipo de seguridad. Use siempre protección para los ojos.

El uso de equipo de seguridad como lentes de seguridad, mascarilla antipolvo, zapatos antideslizantes, casco y protección para los oídos en condiciones apropiadas, reduce de manera significativa los daños personales.



Evite arranques accidentales. Asegúrese de que el interruptor está en posición "apagado" antes de conectar a la fuente de alimentación y/o a la batería o transportar la herramienta.

Transportar herramientas eléctricas con el dedo sobre el interruptor o conectar herramientas eléctricas que tienen el interruptor en posición de "encendido" puede causar accidentes.

Retire cualquier llave o herramienta de ajuste antes de arrancar la herramienta eléctrica.

Las llaves o herramientas que quedan en las partes rotativas de la herramienta pueden causar un daño personal.

No sobrepase su campo de acción. Mantenga ambos pies bien asentados sobre el suelo y conserve el equilibrio en todo momento.

Esto permite un mejor control de la herramienta en situaciones inesperadas.

Vista adecuadamente. No vista ropa suelta o joyas. Mantenga su pelo, su ropa y guantes alejados de las piezas en movimiento.

La ropa suelta, joyas o cabello largo pueden quedar atrapados en las piezas en movimiento.



En caso de contar con dispositivos de extracción y recolección de polvo conectados a la herramienta, verifique sus conexiones y úselos correctamente.

El uso de estos dispositivos reduce los riesgos relacionados con el polvo.

Uso y cuidados de la herramienta

No fuerce la herramienta. Use la herramienta adecuada para el trabajo a realizar.

La herramienta adecuada hace un trabajo mejor y más seguro cuando se usa al ritmo para el que fue diseñado.



No use la herramienta si el interruptor no funciona.

Cualquier herramienta eléctrica que no pueda encenderse o apagarse es peligrosa y debe repararse antes de ser operada.

Desconecte la herramienta de la fuente de alimentación y/o de la batería antes de efectuar cualquier ajuste, cambiar accesorios o almacenarla.

Estas medidas reducen el riesgo de arrancar la herramienta accidentalmente.

Almacene las herramientas fuera del alcance de los niños y no permita su manejo por personas no familiarizadas con las herramientas o con las instrucciones.

Las herramientas eléctricas son peligrosas en manos no entrenadas.



Déle mantenimiento a la herramienta. Compruebe que las partes móviles no estén desalineadas o trabadas, que no haya piezas rotas u otras condiciones que puedan afectar su operación. Repare cualquier daño antes de usar la herramienta.

Muchos accidentes son causados por el escaso mantenimiento de las herramientas.



Mantenga los accesorios de corte afilados y limpios.

Los accesorios de corte en buenas condiciones son menos probables de trabarse y más fáciles de controlar.

Use la herramienta, sus componentes y accesorios de acuerdo con estas instrucciones y de la manera prevista para el tipo de herramienta, en condiciones de trabajo adecuadas.

El uso de la herramienta para aplicaciones diferentes para las que está diseñada podría causar una situación de peligro.

Servicio

Repare la herramienta en un Centro de Servicio Autorizado TRUPER usando sólo piezas de repuesto idénticas.

Para mantener la seguridad de la herramienta.

La máquina no debe ser utilizada por niños ni por personas con capacidades físicas, sensoriales o mentales reducidas; tampoco por personas sin experiencia o conocimientos en su uso, a menos que estén supervisadas por una persona responsable de su seguridad o reciban instrucciones previas sobre el uso de la máquina.

Los niños deben de estar bajo supervisión para asegurarse de que no jueguen con la máquina. Se debe de mantener una estricta supervisión niños o personas discapacitadas llegan a utilizar cualquier tipo de aparato electrodoméstico o estén cerca de él.



Antes de utilizar la desbrozadora

- ⚠️ ATENCIÓN** • Se recomienda que la desbrozadora este conectada por medio de un dispositivo de corriente residual (RCD) con una corriente de corte no mayor que 30 mA
- Lea las instrucciones cuidadosamente. Familiarícese con los controles y el uso apropiado del equipo.
 - Mantenga el cordón flexible adicional alejado de los elementos de corte.
 - Utilice protección para los ojos.
 - Nunca permita que los niños o personas no familiarizadas con el aparato lo utilicen.
 - Evite el uso del aparato, mientras exista gente alrededor, especialmente niños o mascotas.
 - Utilice el aparato únicamente a la luz del día o cuando exista una buena iluminación.
 - Nunca opere el aparato con alguna guarda o protección dañada, o sin guardas y protecciones en su lugar.
 - Encienda el motor solo cuando las manos y los pies se encuentren alejados de los elementos de corte.
 - Nunca ensamble elementos de corte de metal.
 - Utilice solamente las partes y accesorios de reemplazo recomendados por el fabricante.
 - Siempre desconecte el aparato de la alimentación cuando no se utilice.
 - Desconecte el aparato de la alimentación antes de llevar a cabo el mantenimiento o limpieza.
 - Inspeccione y brinde regularmente un mantenimiento al aparato. El equipo solo debe repararse en un centro de servicio autorizado.
 - Tenga cuidado de no lastimarse con las navajas que sirven para ajustar la longitud de los filamentos. Después de colocar un nuevo filamento de corte, vuelva a colocar el aparato a su posición normal de uso antes de encenderlo nuevamente.
 - Asegúrese siempre de que los orificios de ventilación estén libre de residuos.
 - Cuando no utilice el aparato manténgalo lejos de alcance de los infantes.
 - Inspeccione detenidamente el área que se va a recortar para evitar cualquier obstáculo y retirar objetos extraños que puedan ser lanzados por la desbrozadora. De lo contrario puede provocar un accidente y reducir la vida útil de la herramienta.
- ⚠️ ATENCIÓN** • El área que se va a recortar debe de estar perfectamente iluminada.
- ⚠️ ATENCIÓN** • Asegúrese de que la desbrozadora cuenta con todas sus partes en óptimo estado y tenga la guarda del hilo de corte debidamente colocada. Revise que las ranuras de ventilación estén libres de desechos. No use la desbrozadora si la guarda está dañada o no cuenta con todas sus partes.

- ⚠️ ADVERTENCIA** • Utilice únicamente hilo de nailon original, y por ningún motivo reemplazarlo por hilo de metal.
- Para mejores resultados se recomienda utilizar sólo reemplazos de hilo originales tales como: HTA-65B, HIDE-65P, HTA-65 y HDU-15-65 marca Truper®.
 - Recuerde que esta herramienta está diseñada para cortar césped como se indica en este instructivo. De ninguna manera se debe emplear para cualquier otro propósito.

- ⚠️ ADVERTENCIA** • Para evitar descargas eléctricas evite realizar trabajos en ambientes húmedos, mientras llueva y/o cortar césped con rocío.
- Antes del uso comprobar que el cable de alimentación y la extensión no tengan signos de daños ni deterioros. Si el cable se daña durante el uso, desconecte el cable de la red inmediatamente. No tocar el cable antes de desconectar el suministro. No utilizar el aparato si el cable está dañado o desgastado.
 - Utilizar gafas de protección y zapatos de protección en todo momento durante el funcionamiento de la máquina.
 - Desconectar siempre el aparato de la fuente de alimentación (es decir, quitar el receptáculo de la red):
 1. Siempre que se deje el aparato sin vigilancia;
 2. Al pasar sobre un obstáculo;
 3. Antes de inspeccionar, limpiar o trabajar en el aparato;
 4. Después de golpear un objeto extraño; y
 5. Siempre que el aparato comienza a vibrar de forma anormal.



Mientras utiliza la desbrozadora

- ⚠️ ATENCIÓN** • No utilice la desbrozadora cerca de otras personas, niños o animales.
- ⚠️ ADVERTENCIA** • Nunca permita que el cabezal de corte sobrepase los 30 cm de altura y no lo dirija a personas o animales.
- ⚠️ ADVERTENCIA** • Utilice la desbrozadora para cortar únicamente a nivel del piso, por ningún motivo la utilice para cortar vegetación sobre piedras o paredes.
- ⚠️ ATENCIÓN** • No camine por suelos de graba con la desbrozadora funcionando, el hilo de corte puede lanzar fragmentos de graba al operador u otras personas provocando lesiones.
- ⚠️ ATENCIÓN** • Mantenga siempre a la vista el cable de alimentación para evitar dañarlo con el hilo de corte.
- ⚠️ ADVERTENCIA** • No acerque las manos o los pies al cabezal de corte mientras la desbrozadora está funcionando.
- ⚠️ PELIGRO** • En caso de realizar trabajos cerca de vías de tránsito suspenda el corte hasta que no haya vehículos a la vista. Ya que las partículas extrañas que pueden ser lanzadas por la desbrozadora hacia los vehículos en movimiento pueden desencadenar un accidente grave.

Después de utilizar la desbrozadora

- ⚠️ ADVERTENCIA** • Los elementos de corte continúan girando después de apagar el motor.
- No intente detener el movimiento giratorio del hilo de corte de ninguna otra forma que soltando el interruptor. Espere a que el carrete se detenga por sí mismo después de apagar la desbrozadora, esto demorará unos cuantos segundos.

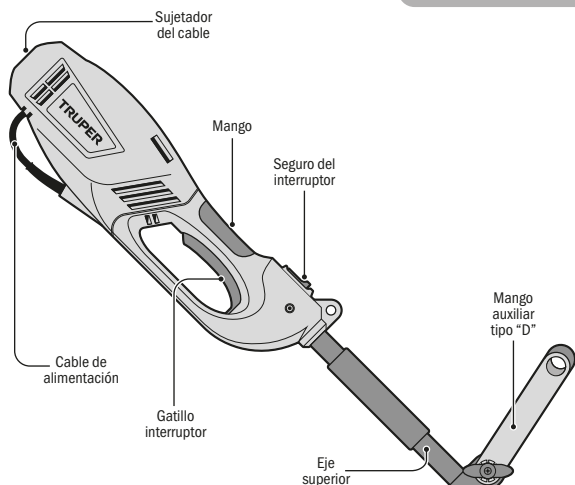

- Alerta de seguridad.
- Lea el instructivo de uso antes de operar la máquina.
- Use protección auditiva.
- Use lentes de seguridad.
- Despejar el área donde vaya a cortarse el césped de objetos que puedan salir lanzados. Se deben mantener alejados del área de corte a
- No se deje al alcance de los niños.
- En caso de dañarse el cable de alimentación desconecte inmediatamente la clavija.
- No se exponga a la humedad.

Montaje

Eje curvo

- Antes de ensamblar, retire la manga del tubo (A).
- Inserte el tubo (A) en la montura (B) haciendo coincidir el orificio (C) de la montura con el botón del eje curvo (A).
- Asegúrese de que la flecha flexible del eje curvo se acople correctamente en el interior del adaptador (D) del mango superior.
- Apriete la perilla (E) para bloquear el eje curvo en su lugar.

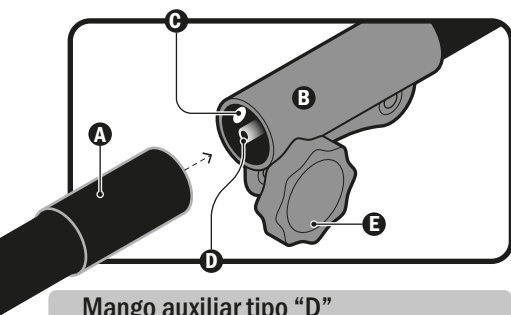

Mango auxiliar tipo "D"

- Instale el mango auxiliar como se muestra en la imagen.
- Recorra el mango auxiliar por el eje superior a una altura adecuada para operar la desbrozadora.
- Apriete la perilla para fijar la posición y el ángulo del mango auxiliar.

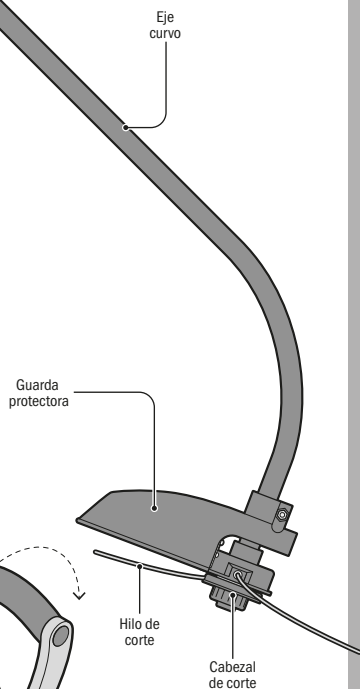
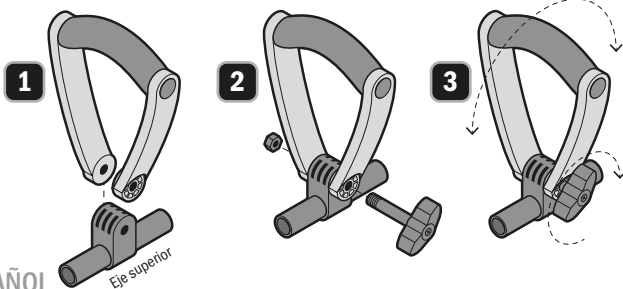

Guarda

- Instale la guarda como se muestra en la imagen.
- Recuerde instalar debidamente la guarda antes de encender la desbrozadora.

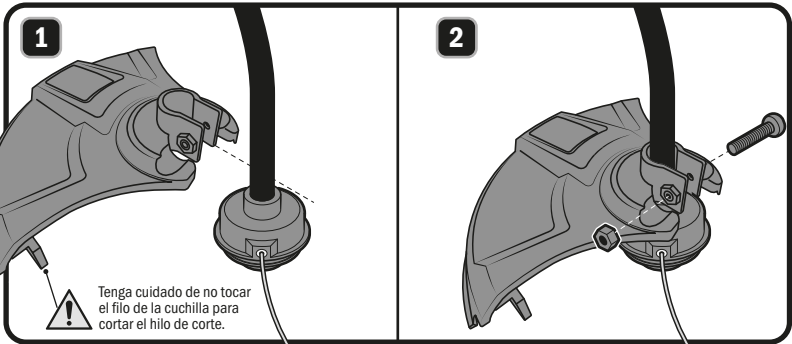

Carrete de hilo de corte

- Con la desbrozadora apagada y desconectada retire la tapa de retención del carrete (F) girándola en sentido contrario a las manecillas del reloj.
- Retire el carrete vacío, asegúrese de que esté limpio y que no tenga partes dañadas o gastadas.
- Corte una pieza de hilo de 3 m
- Doble el hilo a la mitad de su longitud, e insértelo en la muesca.
- Tome ambos hilos y enrédelos en el sentido que indica la flecha marcada en el carrete. Asegúrese de que cada pieza de hilo se enrede en su sección respectiva (superior e inferior). No enrede demasiado hilo, después de enredarlo debe quedar una distancia mínima de 6 mm entre el borde del carrete y el hilo enredado.
- Deje sin enredar aproximadamente 15 cm (6") de ambos hilos e inserte el hilo de la sección superior en una de las muescas de la cubierta del carrete. Dé media vuelta más al carrete e inserte el hilo de la sección inferior en la ranura contraria de la cubierta del carrete. Esto es con el fin de que el hilo no se desenrede mientras instala el carrete en la desbrozadora, más adelante deberá liberar los hilos de sus muescas.
- Coloque de nuevo el carrete en su cubierta (H) haciendo pasar los extremos de cada hilo por los orificios de la cubierta. Si el hilo se suelta o enreda en este paso vuelva a enredarlo en el carrete y asegúrelo en sus muescas.
- Jale hacia afuera y con fuerza ambos extremos del hilo de corte para liberarlo de las muescas de la parte superior del carrete.
- Coloque el carrete con su cubierta en el eje de impulsión (I) empuje el carrete hacia el eje para que sobresalga su extremo roscado y asegúrelo con la tapa de retención (F).
- En el caso de instalar un carrete nuevo libere las puntas de los hilos de sus muescas y desenrede 15 cm (6") de ambos hilos aproximadamente para volver a asegurarlos en sus muescas antes de colocar el carrete en su cubierta.
- Se recomienda utilizar con hilos de corte de 2 mm de diámetro modelo (HDU-15-80, HLB-80, HTA-80, HTA-80B, HIDE-80P)

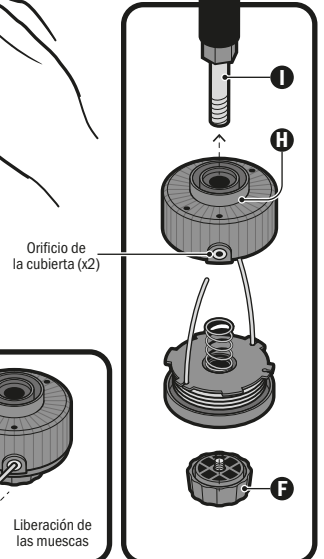
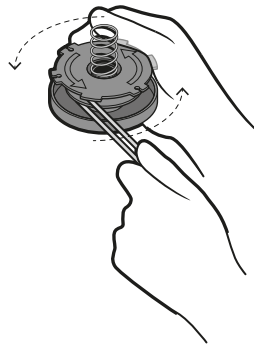
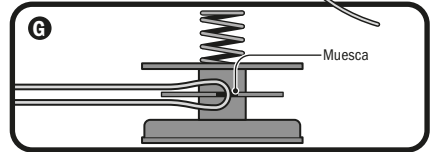

Encendido

- Haga un bucle (A) en el extremo de una extensión aterrizada marcada como "Uso rudo" marca **SVOLTECK** y sujete a través del sujetador como se muestra en la imagen (B).
- Conecte la desbrozadora a la extensión como se indica en el gráfico.
- Estire perfectamente el cable de extensión para evitar obstáculos.
- Conecte la extensión a una toma de corriente que tenga la tensión especificada para la desbrozadora.
- Como medida adicional de seguridad se recomienda utilizar un interruptor de corriente (no incluido) en caso de picos de corriente de 30 mA o menos.
- Para encender la desbrozadora presione el seguro del interruptor (C) junto con el interruptor (D). El seguro del interruptor evita encendidos accidentales.
- Para apagarla suelte el interruptor.

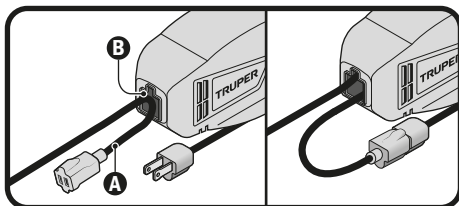

Operación

⚠ ATENCIÓN • Recuerde que usted como operador de la desbrozadora es responsable de su seguridad, así como de quienes se encuentren cerca del área de trabajo. Siga todas las normas de seguridad (páginas 4 y 5) antes de operar la herramienta.

- Mantenga una postura equilibrada con ambos pies apoyados firmemente en el piso.
- Sostenga la desbrozadora con firmeza frente a usted con una mano en el mango y la otra en el mango auxiliar de manera que la herramienta quede alineada a su cuerpo y apuntando el cabezal de corte 30° hacia abajo, lejos de sus pies.

⚠ PELIGRO • No encienda ni opere la desbrozadora en cualquier otra posición.

- Encienda la desbrozadora y realice los cortes de izquierda a derecha rotando su cintura manteniendo la posición de la herramienta.
- Conforme se realice el corte de pasto el hilo de corte se desgastará y terminará por desprenderse, para liberar más hilo del carrete presione un poco la desbrozadora hacia abajo para que el suelo presione la tapa de retención contra el carrete y libere más hilo. El sobrante será cortado por la cuchilla de la guarda, en ese instante deje de empujar la desbrozadora contra el piso para no gastar hilo.
- Para cortar maleza o pasto altos hágalo gradualmente, no intente cortarlo de una sola vez desde la base, pues los residuos pueden atascar el cabezal de corte o hacerle perder el control de la desbrozadora.

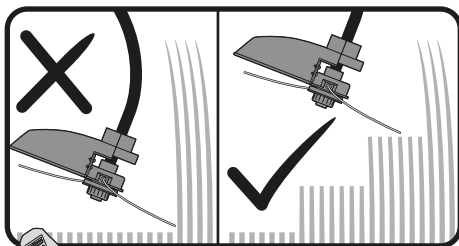
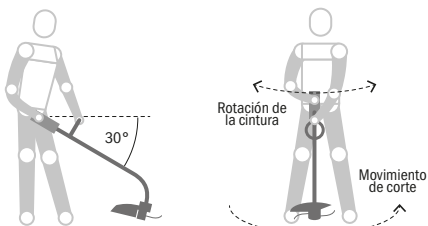
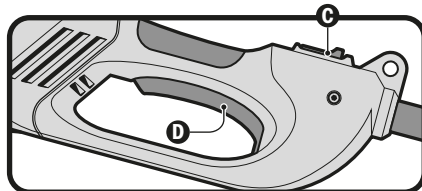

Orilladora

- Es posible utilizar la desbrozadora para cortar y definir el límite del césped siguiendo el contorno de banquetas y veredas.
- Afloje la perilla (E), apriete el botón opuesto a la perilla y libere el eje curvo.
- Gire el eje curvo 180° para que el hilo de corte apunte hacia abajo (F).
- Inserte de nuevo el eje curvo hasta que el botón haga click, apriete la perilla. La desbrozadora está lista para ser operada como orilladora.

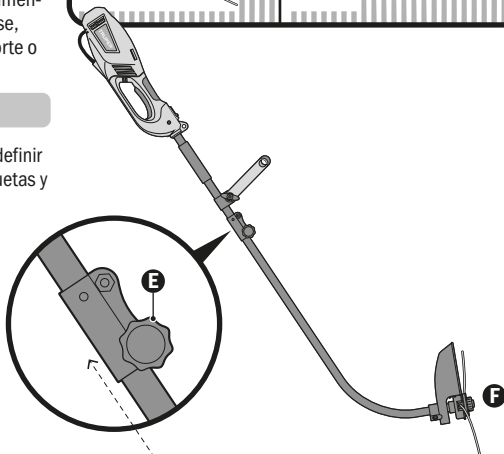

Limpeza

- Limpiar la desbrozadora después de cada uso la mantendrán en óptimas condiciones y prolongará su vida útil.
- Para la limpieza utilice un trapo humedecido con agua caliente y un cepillo suave.
- Después de cada uso desmonte todas las partes de la herramienta y retire de ellas todas las partículas de pasto y tierra adheridas. Ponga especial atención al carrete del hilo de corte y sus ranuras, así como la guarda.
- Limpie perfectamente las ranuras de ventilación de la desbrozadora para dejarlas libres de cualquier obstrucción de pasto o tierra.

Almacenaje

- Limpie la herramienta antes de guardarla para evitar enmohecimiento.
- Almacene la desbrozadora en un lugar seco y templado, lejos de la luz del sol (de preferencia un lugar oscuro) y fuera del alcance de los niños.
- Evite almacenar la desbrozadora en bolsas de plástico, de lo contrario la humedad generada podría estropearla.
- Evite almacenar la desbrozadora con la guarda apoyada en el piso, pues ésta podría deformarse. La desbrozadora debe almacenarse colgada del mango superior de manera que la guarda no toque el piso.

Cambio de carbones

- Los carbones deben revisarse periódicamente, y ser reemplazados siempre por un Centro de Servicio Autorizado TRUPER cuando se hayan desgastado. Después de que hayan sido reemplazados, pida que se inspeccione si los nuevos carbones pueden moverse libremente en el porta-carbón y solicite que enciendan la herramienta durante 5 minutos para emparejar el contacto de los carbones y el conmutador.
 - Sólo se deben de usar carbones de repuesto originales, TRUPER diseñados específicamente con la dureza y la resistencia eléctrica adecuadas para cada tipo de motor. Los carbones fuera de especificaciones pueden dañar el motor.
- Cuando se haga el cambio de carbones siempre deben reemplazarse los dos carbones.

Protección ambiental

- El material de desecho de la herramienta como empaques, piezas dañadas o la herramienta en sí después de haber cumplido con su vida útil, no deben de ser manejados como basura. Deben de ser llevados a un centro de reciclaje para ser tratados de forma adecuada respetando todas las normas ambientales.

Solución de problemas

Problema

Causa

El hilo de corte no avanza al presionar la tapa de retención.

- El hilo se pegó entre sí.
- No hay hilo suficiente en el carrete.
- El hilo está enredado en el carrete.
- El hilo no ha sido liberado de las muescas del carrete.

Es difícil girar la tapa de retención.

- La rosca del anillo está sucia o dañada.

El pasto se enrolla alrededor del eje inferior y del cabezal de corte.





- Está cortando pasto demasiado alto al nivel del suelo.

Solución

- Lubrique el cabezal de corte con lubricador de silicón TRUPER en aerosol.
- Coloque hilo nuevo en el carrete (consulte la página 7).
- Apague la desbrozadora y enrede de nuevo el hilo en el carrete (consulte la página 7).
- Apague la desbrozadora y jale los extremos de ambos hilos de corte para liberarlos.

- Limpie las cuerdas y lubríquelas con grasa, de no mejorar la situación reemplace la tapa de retención.

- Corte el pasto alto de manera gradual como se explica en la página 8.

Repuesto	Código	Clave	Descripción
	18439	RET-DES-1000	Retenedor de carrete
	18438	TAP-DES-1000	Repuesto de cubierta de carrete
	18437	REP-DES-1000	Repuesto de carrete de hilo
	18436	CB-DES-1000	Carbones de repuesto

En caso de tener algún problema para contactar un Centro de Servicio Autorizado TRUPER consulte nuestra página WWW.TRUPER.COM donde obtendrá un listado actualizado, o llame al: **800 690-6990** u **800 018-7873** donde le informarán cuál es el Centro de Servicio más cercano.

AGUASCALIENTES **DE TODO PARA LA CONSTRUCCIÓN**
GRAL. BARRAGÁN #1201, COL. GREMIAL, C.P. 20030,
AGUASCALIENTES, AGS. TEL.: 449 994 0537

BAJA CALIFORNIA **SUCURSAL TIJUANA**
AV. LA ENCANTADA, LOTE #5, PARQUE INDUSTRIAL EL
FLORIDO II, C.P. 22244, TIJUANA, B.C.
TEL.: 664 969 5100

BAJA CALIFORNIA SUR **FIX FERRETERÍAS**
FELIPE ÁNGELES ESQ. RUIZ CORTÍNEZ S/N, COL. PUEBLO
NUEVO, C.P. 23670, CD. CONSTITUCIÓN, B.C.S.
TEL.: 613 132 1115

CAMPECHE **TORNILLERÍA Y FERRETERÍA AAA**
AV. ÁLVARO OBREGÓN #324, COL. ESPERANZA
C.P. 24080 CAMPECHE, CAMP. TEL.: 981 815 2808

CHIAPAS **FIX FERRETERÍAS**
AV. CENTRAL SUR #27, COL. CENTRO, C.P. 30700,
TAPACHULA, CHIS. TEL.: 962 118 4083

CHIHUAHUA **SUCURSAL CHIHUAHUA**
AV. SILVESTRE TERRAZAS #128-11, PARQUE INDUSTRIAL
BAFAR, CARRETERA MEXICO CUAUHTÉMOC, C.P. 31415,
CHIHUAHUA, CHIH. TEL. 614 434 0052

CIUDAD DE MÉXICO **FIX FERRETERÍAS**
EL MONSTRUO DE CORREGIDORA, CORREGIDORA # 35,
COL. CENTRO, C.P. 06060, CUAUHTÉMOC, CDMX.
TEL: 55 5522 5031 / 5522 4861

COAHUILA **SUCURSAL TORREÓN**
CALLE METAL MECÁNICA #280, PARQUE INDUSTRIAL
ORIENTE, C.P. 27278, TORREÓN, COAH.
TEL.: 871 209 68 23

COLIMA **BOMBAS Y MOTORES BYMTESA DE MANZANILLO**
BLVD. MIGUEL DE LA MADRID #190, COL. 16 DE
SEPTIEMBRE, C.P. 28239, MANZANILLO, COL.
TEL.: 314 332 1986 / 332 8013

DURANGO **TORNILLOS ÁGUILA, S.A. DE C.V.**
MAZURIO #200, COL. LUIS ECHEVERRÍA, DURANGO,
DGO. TEL.: 618 817 1946 / 618 818 2844

ESTADO DE MÉXICO **SUCURSAL CENTRO JILOTEPEC**
PARQUE INDUSTRIAL # 1, COL. PARQUE INDUSTRIAL
JILOTEPEC, JILOTEPEC, EDO. DE MÉX. C.P. 54257
TEL: 761 782 9101 EXT. 5728 Y 5102

GUANAJUATO **CIÁ. FERRETERA NUEVO MUNDO S.A. DE C.V.**
AV. MÉXICO - JAPÓN #225, CD. INDUSTRIAL, C.P. 38010,
CELAYA, GTO. TEL.: 461 617 7578 / 79 / 80 / 88

GUERRERO **CENTRO DE SERVICIO ECLIPSE**
CALLE PRINCIPAL MZ. 1 LT. 1, COL. SANTA FE, C.P.
39010, CHILPANCINGO, GRÖ. TEL.: 747 478 5793

HIDALGO **FERREPRECIOS S.A. DE C.V.**
LIBERTAD ORIENTE #304 LOCAL 30, INTERIOR DE PASAJE
ROBLEDO, COL. CENTRO, C.P. 43600, TULANCINGO,
HGO. TEL.: 775 753 6615 / 775 753 6616

JALISCO **SUCURSAL GUADALAJARA**
AV. ADOLFO B. HORN # 6800, COL: SANTA CRUZ DEL
VALLE, C.P.: 45655, TLAJOMULCO DE ZUNIGA, JAL.
TEL.: 33 3606 5285 AL 90

MICHOACÁN **FIX FERRETERÍAS**
AV. PASEO DE LA REPÚBLICA #3140-A, COL.
EX-HACIENDA DE LA HUERTA, C.P. 58050, MORELIA,
MICH. TEL.: 443 334 6858

MORELOS **FIX FERRETERÍAS**
CAPITÁN ANZURES #95, ESQ. JOSÉ PERDIZ, COL.
CENTRO, C.P. 62740, CUAUTLA, MOR.
TEL.: 735 352 8931

NAYARIT **HERRAMIENTAS DE TEPEC**
MAZATLAN #117, COL. CENTRO, C.P. 63000, TEPEC, NAY.
TEL.: 311 258 0540

NUEVO LEÓN **SUCURSAL MONTERREY**
CARRETERA LAREDO #300, 1B MONTERREY PARKS,
COLONIA PUERTA DE ANAHUAC, C.P. 66052, ESCOBEDO,
NUEVO LEÓN, TEL.: 81 8352 8791 / 81 8352 8790

OAXACA **FIX FERRETERÍAS**
AV. 20 DE NOVIEMBRE #910, COL. CENTRO, C.P. 68300,
TUXTPEC, OAX. TEL.: 287 106 3092

PUEBLA **SUCURSAL PUEBLA**
AV. PERIFÉRICO #2-A, SAN LORENZO ALMECATLA,
C.P. 72710, CUAUTLACINGO, PUE.
TEL.: 222 282 8282 / 84 / 85 / 86

QUERÉTARO **ARU HERRAMIENTAS S.A DE C.V.**
AV. PUERTO DE VERACRUZ #110, COL. RANCHO DE
ENMEDIO, C.P. 76842, SAN JUAN DEL RÍO, QRO.
TEL.: 427 268 4544

QUINTANA ROO **FIX FERRETERÍAS**
CARRETERA FEDERAL MZ. 46 LT. 3 LOCAL 2, COL EJIDAL,
C.P. 77710 PLAYA DEL CARMEN, Q.R.
TEL.: 984 267 3140

SAN LUIS POTOSÍ **FIX FERRETERÍAS**
AV. UNIVERSIDAD #1850, COL. EL PASEO, C.P. 78320,
SAN LUIS POTOSÍ, S.L.P. TEL.: 444 822 4341

SINALOA **SUCURSAL CULIACÁN**
AV. JESÚS KUMATE SUR #4301, COL. HACIENDA DE LA
MORA, C.P. 80143, CULIACÁN, SIN.
TEL.: 667 173 9139 / 173 8400

SONORA **FIX FERRETERÍAS**
CALLE 5 DE FEBRERO #517, SUR LT. 25 MZ. 10, COL.
CENTRO, C.P. 85000, CD. OBREGÓN, SON.
TEL.: 644 413 2392

TABASCO **SUCURSAL VILLAHERMOSA**
CALLE HELIO LOTES 1, 2 Y 3 MZ. #1, COL. INDUSTRIAL,
2A ETAPA, C.P. 86010, VILLAHERMOSA, TAB.
TEL.: 993 353 7244

TAMAULIPAS **VM ORINGS Y REFACCIONES**
CALLE ROSITA #527 ENTRE 20 DE NOVIEMBRE Y GRAL.
RODRÍGUEZ, FRACC. REYNOSA, C.P. 88780, REYNOSA,
TAMS. TEL.: 899 926 7552

TLAXCALA **SERVICIOS Y HERRAMIENTAS INDUSTRIALES**
PABLO SIDAR #132, COL. BARRIO DE SAN BARTOLOMÉ,
C.P. 90970, SAN PABLO DEL MONTE, TLAX.
TEL.: 222 271 7502

VERACRUZ **LA CASA DISTRIBUIDORA TRUPER**
BLVD. PRIMAVERA. ESQ. HORTENSIA S/N, COL.
PRIMAVERA C.P. 93308, POZA RICA, VER.
TEL.: 782 823 8100 / 826 8484

YUCATÁN **SUCURSAL MÉRIDA**
CALLE 33 #600 Y 602, LOCALIDAD ITZINCAB Y MULSAY,
MPIO. UMÁN, C.P. 97390, MÉRIDA, YUC.
TEL.: 999 912 2451

Código	Modelo	Marca
13521	DES-1000	TRUPER®

Garantía. Duración: 2 años. Cobertura: piezas, componentes y mano de obra contra defectos de fabricación o funcionamiento, excepto si se usó en condiciones distintas a las normales; cuando no fue operado conforme instructivo; fue alterado o reparado por personal no autorizado por TRUPER®. Para hacer efectiva la garantía presente el producto, póliza sellada o factura o recibo o comprobante, en el establecimiento donde lo compró o en Corregidora 35, Centro, Cuauhtémoc, CDMX, 06060, donde también podrá adquirir partes, componentes, consumibles y accesorios. Incluye los gastos de transportación del producto que deriven de su cumplimiento de su red de servicio. Tel. 800-018-7873. Made in/Hecho en China. Importador TRUPER, S.A. de C.V. Parque Industrial 1, Parque Industrial Jilotepec, Jilotepec, Edo. de Méx. C.P. 54257, Tel. 761 782 9100.

Sello del establecimiento comercial. Fecha de entrega:



ENGLISH
ESPAÑOL

TRUPER

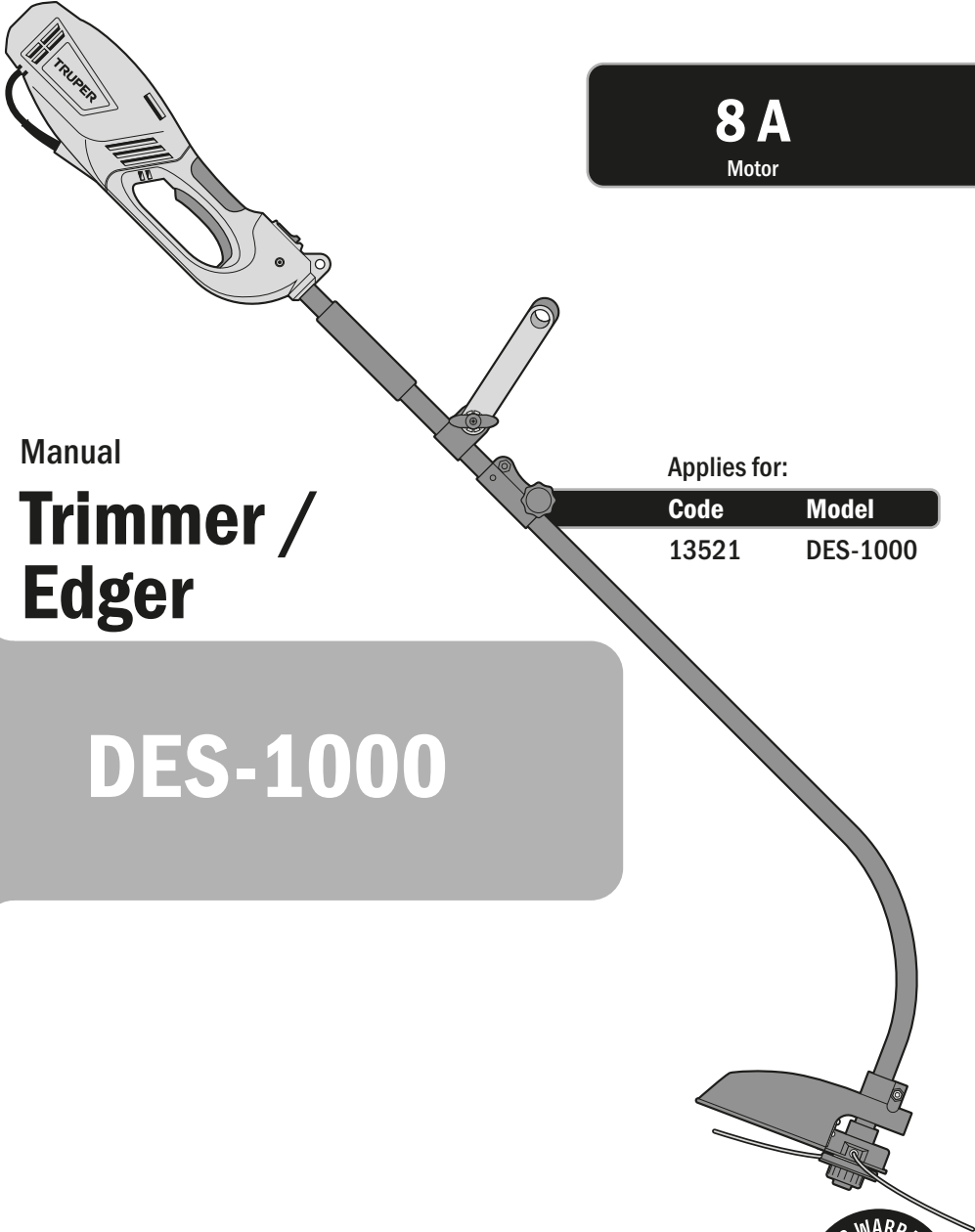

8 A

Motor

Manual

Trimmer / Edger

Applies for:

Code	Model
13521	DES-1000

DES-1000

! CAUTION



Read the user's manual thoroughly
before operating this tool.



Technical Data	3
Power Requirements	3
 General Power Tool Safety Warnings	4
 Safety Warnings for Power Trimmers	5
Parts	6
Mounting	6
Startup	8
Maintenance	9
Troubleshooting	9
Accessories and spare parts	10
Authorized Service Centers	11
Warranty Policy	12

CAUTION

To gain the best performance of the tool, prolong the duty life, make the Warranty valid if necessary, and to avoid hazards of fatal injuries please read and understand this Manual before using the tool.

Keep this manual for future references.

The illustrations in this manual are for reference only. They might be different from the real tool.

Use and care recommendations



In order not to damage the product, it is recommended to use a **16 AWG - HEAVY DUTY EXTENSION CORD** (not included).



ALWAYS USE the **GUARD**. **USE THREAD** with diameter from 0.080"



Perform periodic **MAINTENANCE** to your machine (page 9).

DES-1000

Code	•	13521
Description	•	Trimmer / Edger
Voltage	•	127 V~
Frequency	•	60 Hz
Current	•	8 A
Power	•	1.3 Hp
Speed	•	7 500 RPM
Cutting Capacity	•	14"
Cutting String Diameter	•	0.080"
Work Cycle	•	50 minutes' work per 20 minutes' rest. Maximum 6 hours daily.
Conductors	•	18 AWG x 2C with 221 °F insulation temperature.
Insulation	•	Class II
IP Grade	•	IP20

Power Cord Grips used is: Type "Y".
 Tool Build Quality: Reinforced Insulation
 Thermal insulation on motor winding: Class E

⚠ WARNING Avoid the risk of electric shock or severe injury. When the power cable gets damaged it should only be replaced by the manufacturer or at a TRUPER Authorized Service Center. The build quality of the electric insulation is altered if spills or liquid gets into the tool while in use. Do not expose to rain, liquids and/or dampness.

⚠ WARNING Before gaining access to the terminals all power sources should be disconnected.



Power Requirements

Before using a power cord or any other additional flexible cable verify it is not showing damage or abuse. DO NOT use the tool if the power cord is damaged or abused. If the cord gets damaged during use, disconnect it from the power supply immediately. DO NOT TOUCH THE POWER CORD BEFORE DISCONNECTING FROM THE POWER SUPPLY.

⚠ WARNING Tools with double insulation and reinforced insulation are equipped with a polarized plug (one prong is wider than the other). This plug will only fit in the right way into a polarized outlet. If the plug cannot be introduced into the outlet, reverse the plug. If it still doesn't fit, call a qualified electrician to install for you a polarized outlet. Do not alter the plug in any way. Both insulation types eliminates the need of both a grounded third power cord with three prongs or a grounded power connection.

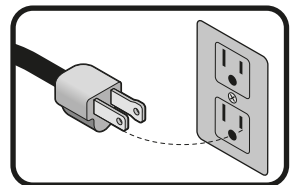

⚠ WARNING When using an extension cable, verify the gauge is enough for the power that your product needs. A lower gauge cable will cause voltage drop in the line, resulting in power loss and overheating. The following table shows the right size to use depending on cable's length and the ampere capability shown in the tool's nameplate. When in doubt use the next higher gauge.

Ampere Capacity	Number of Conductors	Extension Gauge	
		From 6 ft to 49 ft	Higher than 49 ft
From 0 A and up to 10 A	3 (one grounded)	18 AWG (*)	16 AWG
From 10 A and up to 13 A		16 AWG	14 AWG
From 13 A and up to 15 A		14 AWG	12 AWG
From 15 A and up to 20 A		8 AWG	6 AWG

* It is safe to use only if the extensions have a built-in artifact for over current protection.
 AWG = American Wire Gauge - Reference NMX-J-195-ANCE

⚠ WARNING When operating power tools outdoors, use a **VOLTECK** grounded extension cable labeled "For Heavy Duty". These extensions are especially designed for operating outdoors and reduce the risk of electric shock.





⚠️ WARNING! Read carefully all safety warnings and instructions listed below. Failure to comply with any of these warnings may result in electric shock, fire and / or severe damage. **Save all warnings and instructions for future references.**

Work area

Keep your work area clean, and well lit.

Cluttered and dark areas may cause accidents.



Never use the tool in explosive atmospheres, such as in the presence of flammable liquids, gases or dust.

Sparks generated by power tools may ignite the flammable material.



Keep children and bystanders at a safe distance while operating the tool.

Distractions may cause losing control.



Electrical Safety

The tool plug must match the power outlet. Never modify the plug in any way. Do not use any adapter plugs with grounded power tools.

Modified plugs and different power outlets increase the risk of electric shock.



Avoid body contact with grounded surfaces, such as pipes, radiators, electric ranges and refrigerators.

The risk of electric shock increases if your body is grounded.

Do not expose the tool to rain or wet conditions.

Water entering into the tool increases the risk of electric shock.

Do not force the cord. Never use the cord to carry, lift or unplug the tool. Keep the cord away from heat, oil, sharp edges or moving parts.

Damaged or entangled cords increase the risk of electric shock.

When operating a tool outdoors, use an extension cord suitable for outdoor use.

Using an adequate outdoor extension cord reduces the risk of electric shock.

If operating the tool in a damp location cannot be avoided, use a ground fault circuit interrupter (GFCI) protected supply.

Using a GFCI reduces the risk of electric shock.

Personal safety

Stay alert, watch what you are doing and use common sense when operating a tool. Do not use a power tool while you are tired or under the influence of drugs, alcohol or medication.

A moment of distraction while operating the tool may result in personal injury.

Use personal protective equipment. Always wear eye protection.

Protective equipment such as safety glasses, anti-dust mask, non-skid shoes, hard hats and hearing protection used in the right conditions significantly reduce personal injury.



Prevent unintentional starting up. Ensure the switch is in the "OFF" position before connecting into the power source and / or battery as well as when carrying the tool.

Transporting power tools with the finger on the switch or connecting power tools with the switch in the "ON" position may cause accidents.

Remove any wrench or vice before turning the power tool on.

Wrenches or vices left attached to rotating parts of the tool may result in personal injury.

Do not overreach. Keep proper footing and balance at all times.

This enables a better control on the tool during unexpected situations.

Dress properly. Do not wear loose clothing or jewelry. Keep hair, clothes and gloves away from the moving parts.

Loose clothes, jewelry, or long hair may get caught in moving parts.



If you have dust extraction and recollection devices connected onto the tool, inspect their connections and use them correctly.

Using these devices reduce dust-related risks.

Power Tools Use and Care

Do not force the tool. Use the adequate tool for your application.

The correct tool delivers a better and safer job at the rate for which it was designed.



Do not use the tool if the switch is not working properly.

Any power tool that cannot be turned ON or OFF is dangerous and should be repaired before operating.

Disconnect the tool from the power source and / or battery before making any adjustments, changing accessories or storing.

These measures reduce the risk of accidentally starting the tool.

Store tools out of the reach of children. Do not allow persons that are not familiar with the tool or its instructions to operate the tool.

Power tools are dangerous in the hands of untrained users.



Service the tool. Check the mobile parts are not misaligned or stuck. There should not be broken parts or other conditions that may affect its operation. Repair any damage before using the tool.

Most accidents are caused due to poor maintenance to the tools.



Keep the cutting accessories sharp and clean.

Cutting accessories in good working conditions are less likely to bind and are easier to control.

Use the tool, components and accessories in accordance with these instructions and the projected way to use it for the type of tool when in adequate working conditions.

Using the tool for applications different from those it was designed for, could result in a hazardous situation.

Service

Repair the tool in a TRUPER Authorized Service Center using only identical spare parts.

This will ensure that the safety of the power tool is maintained.

Children or people with reduced physical, sensory or mental capabilities shall not operate the tool, neither inexperienced people or without knowledge in the use of the tool, unless supervised by a person responsible of their safety or if receiving previous instructions about the tool operation.

Children shall be kept under supervision to double-check they will not play with the tool. Tight supervision shall be used with children or disabled persons to prevent from using or being close to any household tool.



This tool is in compliance with the Official Mexican Standard (NOM - Norma Oficial Mexicana).

Before operating the trimmer

- ⚠ CAUTION** • It is recommended that the trimmer is connected by means of a Residual current device (RCD) with a cutting current no higher than 30 mA
- Read the instructions carefully. Familiarize yourself with the controls and the proper use of the equipment.
 - Keep the additional flexible cord away from the cutting elements.
 - Wear eye protection.
 - Never allow children or people not familiarized with the equipment to use it.
 - Do not use the equipment while there people around, especially children or pets.
 - Use the equipment only in daylight or where there is good lighting.
 - Never operate the machine with a damaged guard or protection, or without guards and protections in place
- Switch on the motor only when the hands and feet are away from the cutting elements.
- Never assemble metal cutting elements.
 - Use only replacement parts and accessories recommended by the manufacturer.
 - Always disconnect the device from the power supply when not in use.
 - Disconnect the equipment from the power source before doing maintenance or cleaning.
 - Inspect and provide regularly maintenance to the unit. The equipment must only be repaired in an authorized distribution center.
 - Take care of not hurting with the knives used for adjusting the line length. After placing a new cutting line, put the tool back to its normal position before turning it on again.
 - Make sure that the ventilation holes are free of waste.
 - When not using the device, keep it away from the reach of the infants.
- ⚠ CAUTION** • Carefully inspect the area to cut, to avoid any obstacle and remove any foreign object that could be thrown out by the trimmer. Otherwise, you could cause an accident and the useful life of the trimmer can be reduced.
- ⚠ CAUTION** • The area to cut should be well illuminated.
- ⚠ CAUTION** • Double-check every part in the trimmer is in excellent working condition and the cutting string is correctly set. Inspect the ventilation slots are free of debris. Refrain from using the trimmer if the guard is damaged or has missing parts.
- ⚠ WARNING** • Use only the original nylon string and for no reason at all replace it with metal string.
- For best results it is recommended to use only original thread replacements such as: HTA-65B, HIDE-65P, HTA-65 and HDU-15-65 Truper® brand.
 - Remember this tool is designed to cut grass as indicated in this Manual. For no reason at all it can be used for a different purpose.

- ⚠ WARNING** To prevent from electric shock refrain from working in humid environments, such as when it is raining or there is dew on the grass.
- Before use check the power cord and extension cord for signs of damage or fraying. If the cord becomes damaged during use, disconnect the cord from the mains immediately. Do not touch the cord before switching off the power. Do not use the appliance if the cord is damaged or frayed.
 - Wear protective eyewear and protective footwear at all times when operating the machine.
 - Always disconnect the appliance from the power supply (i.e. remove the mains receptacle):
 1. Whenever the appliance is left unattended;
 2. When driving over an obstacle;
 3. Before inspecting, cleaning or working on the appliance;
 4. After striking a foreign object; and
 5. Whenever the appliance begins to vibrate abnormally.

While operating the trimmer

- ⚠ CAUTION** • Do not operate the trimmer close to passersby, children or animals.
- ⚠ WARNING** • Never set the cutting head above 11.8" of height and do not aim it towards people or animals.
- ⚠ WARNING** • Use the trimmer only to cut at ground level. For no reason at all use it to cut vegetation on stones or walls.
- ⚠ CAUTION** • Do not walk on gravel when the trimmer is running. The cutting string might shoot out gravel pieces towards the user or passersby causing injuries.
- ⚠ CAUTION** • To prevent the cutting string damaging the cable always keep the trimmer's power cable visible.
- ⚠ WARNING** • Refrain from putting your hands or feet close to the cutting head while the tool is running.
- ⚠ DANGER** • In case of working close to transit roads stop cutting until there are no vehicles on sight. The trimmer could shoot debris towards the moving vehicles, thus causing a severe accident.

After operating the trimmer

- ⚠ ADVERTENCIA** • Cutting elements continue to rotate after the engine is turned off.
- Do not try to stop the cutting string's rotating movement in any other way than releasing the switch. Wait until the spool comes to a complete stop after releasing the switch, this takes a few seconds.

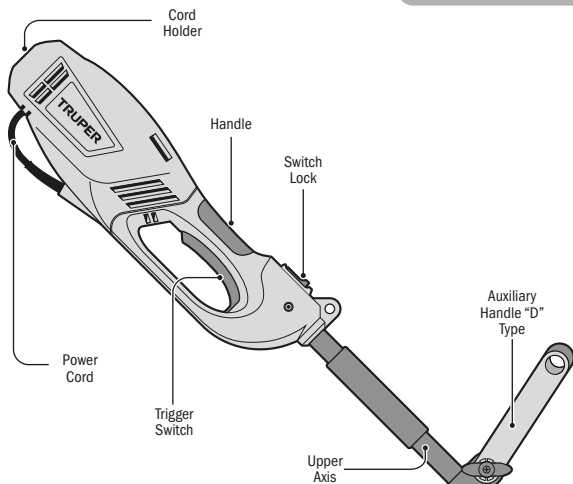

-  Safety alerts.
-  Read the Manual before operating the machine.
-  Wear hearing protection.
-  Wear safety eyeglasses.
-  Clear the area where the grass will be cut from objects which could get shot out. Keep people and animals away from the cutting area.
-  Keep away from children's reach.
-  In the event the power cable gets damaged disconnect the plug immediately.
-  Do not expose to humidity.

Mounting

Curved Axis

- Before assembling, remove the sleeve from the tube (A).
- Insert the tube (A) in the mount (B) matching the orifice (C) in the mount with the curved axis (A).
- Double check the curved axis' flexible shaft matches correctly inside the adapter (D) in the upper handle.
- Tighten the knob (E) to block the curved axis in place.

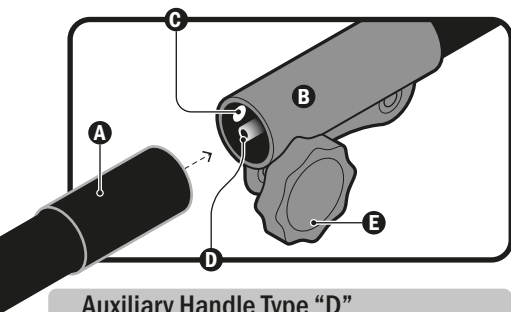

Auxiliary Handle Type "D"

- Install the auxiliary handle as shown in the image.
- Move the auxiliary handle by the upper axis into a height adequate to operate the trimmer.
- Tighten the knob to secure the position and angle in the auxiliary handle.

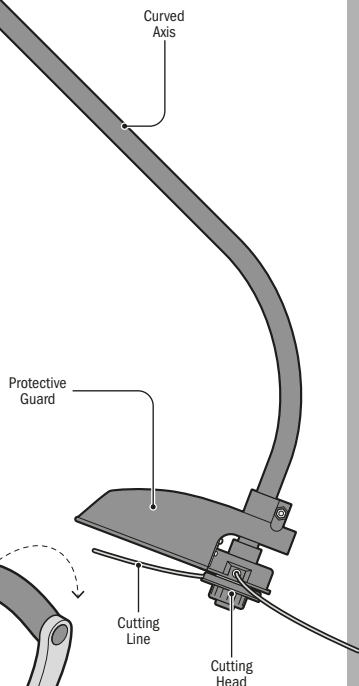
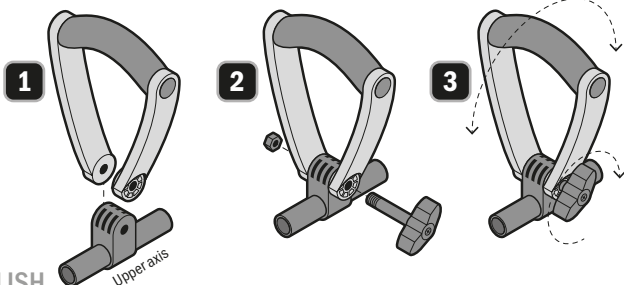

Guard

- Install the guard as shown in the image.
- Remember to correctly install the guard before turning ON the trimmer.

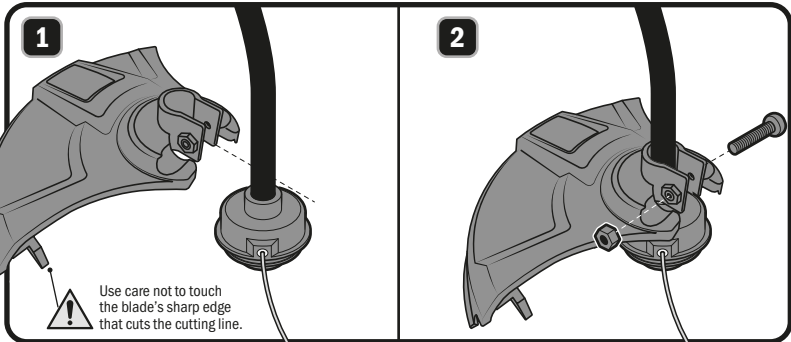

Cutting line spool

• Having the trimmer OFF and disconnected, remove the spool retention cap (F) turning in a counterclockwise direction.

• Remove the empty spool. Make sure is clean and there are no damaged or worn parts.

• Cut a 10 ft length of line.

• Bend the line to the middle of the length and insert in the notch.

• Hold both lines and thread in the direction indicated in the arrow on the spool. Double check each length of line is threaded in the respective section. (upper and lower). Do not thread too much line. After threading, there must be a 0.24" minimum distance between the spool edge and the threaded line.

• Leave unthreaded 6" approximately of both lengths of line and insert the upper section line in one of the notches in the spool cover. Give half a turn more to the spool and insert the line in the lower section in the opposite notch of the spool cover.

This measure is to prevent the line to get unthreaded while installing the spool in the trimmer. Further on, the threads shall be released from the notches.

• Set back the spool in its cover (H) passing each line ends through the orifices in the cover. If the line is released or tangled in this step, thread it again in the spool and secure in its notches.

• Pull outwards and apply force to both ends of the cutting line to release it from the notches in the upper side of the spool.

• Set the spool with its cover into the impulsion axis (I) and push the spool towards the axis to make the threaded edge stick out. Secure it with the retention cap (F).

• When setting a new spool, release the tips of the lines from the notches and unthread 6" approximately of both lines to secure them back in their notches before setting the spool into the cover.

• We recommend using 0.080" diameter, model (HDU-15-80, HLB-80, HTA-80, HTA-80B, HIDE-80P) cutting lines.

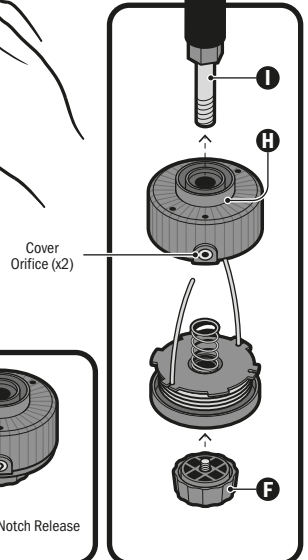
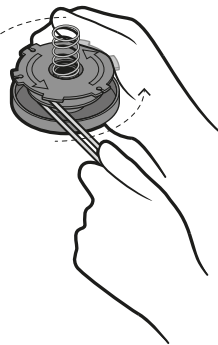
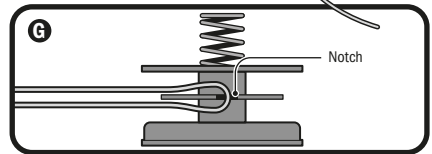

Turning ON

- Make a loop (A) in the end of a **SVOLTECK** brand grounded extension cable labeled “Heavy Duty” and secure through the fastener as shown in image (B).
- Connect the trimmer to the extension cable as shown in the figure.
- Stretch perfectly the extension cable to prevent obstacles.
- Connect the extension cable to a power outlet with the voltage specified for the trimmer.
- As an additional safety measure, use a current break (not included) if there are voltage peaks of 30 mA or less.
- To turn ON the trimmer press the switch lock (C) together with the switch (D). The switch lock prevents accidental startups.
- To turn it OFF, release the switch.

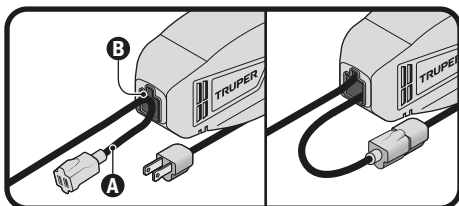

Operation

CAUTION • Remember that you as the trimmer operator are responsible of your own safety as well as those close to the work area. Follow all safety standards (pages 4 and 5) before operating the tool.

- Keep good footing with both feet firmly set onto the ground.
- Hold the trimmer firmly in front of you. One hand shall be positioned on the handle and the other, onto the auxiliary handle so that the tool is aligned to your body and pointing the cutting head 30° towards the ground and away from your feet.

DANGER • Do not start or operate the trimmer in any other position.

- Turn ON the trimmer and carry out cuts from left to right and rotating the waist keeping the tool position.
- As the grass is trimmed, the cutting line wears out and will finally be detached. To release more line out from the spool, press the trimmer a little downwards so that the ground presses the retention cap against the spool and will release more line. The remaining line will be cut with the guard blade. In that instant stop pushing the trimmer against the ground to not waste line.
- To cut weeds or high grasses cut gradually. Do not try to cut in one pass from its base. Residues may clog the cutting head to make the user lose control on the trimmer.

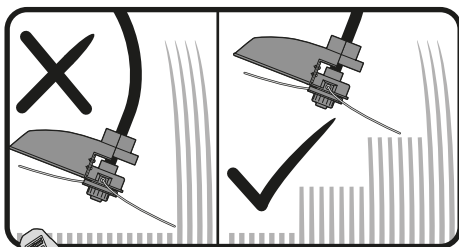
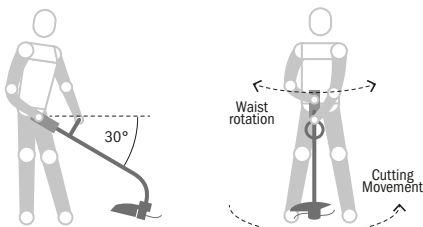
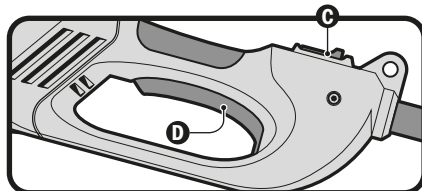

Edger

- It is possible to use the trimmer to cut and define the grass border following the edge of sidewalks and paths.
- Loosen the knob (E). Tighten the button opposite to the knob and release the curved axis.
- Turn the curved axis 180° to make the cutting line point downwards (F).
- Insert again the curved axis until the button clicks. Tighten the knob. The trimmer is ready to be used as edger.

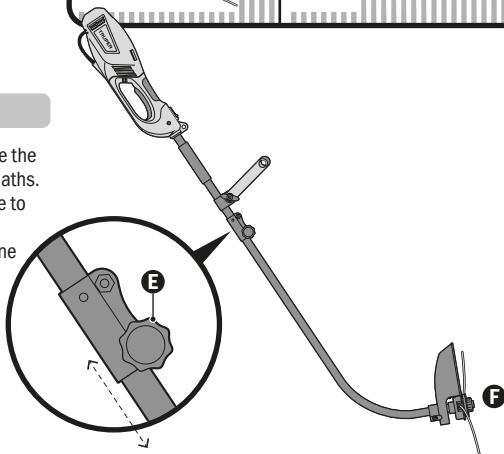

Cleaning

- Clean the trimmer after each use. It will keep in optimum conditions and will lengthen its useful life.
- To clean, use a cloth dampened with hot water and a soft brush.
- After each use disassemble all the tool parts and remove all the grass particles and dirt adhered. Use special care with the line spool and the notches, as well as the guards.
- Clean perfectly the trimmer ventilation slots to remove any grass or dirt obstruction.

Storing

- Clean the tool before storing to prevent mildew.
- Store the trimmer in a dry and temperate place, away from sun light (preferably in a dark place and away from the reach of children).
- Avoid storing the trimmer into a plastic bag. Otherwise, humidity generate can damage it.
- Do not store the trimmer with the guard supported onto the floor. It loses its shape. The trimmer shall be stored hanging from the upper handle so that the guard is not touching the floor.

Carbon Brush Replacement

- Carbon bushes shall be checked periodically. Always replace the carbon brushes in a TRUPER Authorized Service Center when worn. After replacement, ask the technician to inspect if the new carbon brushes can move freely in the carbon holder. Ask them to turn ON the machine during 5 minutes to make even the contact of the carbon brushes and the commuter.
- Use only original TRUPER spare carbon brushes designed specifically with the hardness and electric resistance adequate for each type of motor. Carbon brushes that are out of specification may damage the motor. When changing the carbon bushes, always replace both.

Environmental Protections

- The discarded tool materials like washers, damaged parts or the tool, after finishing its useful life shall not be handled like trash. Take the parts to a recycling center to be treated adequately according to the environment standards.

Troubleshooting

Problem

Cause

Solution

The cutting line does not advance when pressing the retention cap.

- The line adhere itself.
- There is not enough line in the spool.
- The line is tangled in the spool.
- The line is not released from the spool notches.

- Lubricate the cutting head with TRUPER silicon lubricant spray
- Set new line in the spool (consult page 7).

It is difficult the retention cap.

- The thread in the ring is dirty or damaged.





- Turn OFF the trimmer and thread again the line in the spool (consult page 7).
- Turn OFF the trimmer and pull the ends in both cutting lines to release them.

Grass tangles around the lower axis and the cutting head.

- You are cutting too high with regards to the ground level.

- Clean the threads and lubricate with grease. If the situation is not solved replace the retention cap.

- Cut the high grass in a gradual manner as explained in page 8.

Replacement	Code	Model	Description
	18439	RET-DES-1000	Spool retainer
	18438	TAP-DES-1000	Trimmer spool head replacement
	18437	REP-DES-1000	Trimmer spool / line replacement
	18436	CB-DES-1000	Carbon brushes replacement

In the event of any problem contacting a TRUPER Authorized Service Center, please see our webpage WWW.TRUPER.COM to get an updated list, or call our toll-free numbers 800 690-6990 or 800 018-7873 to get information about the nearest Service Center.

AGUASCALIENTES	DE TODO PARA LA CONSTRUCCIÓN GRAL. BARRAGÁN #1201, COL. GREMIAL, C.P. 20030, AGUASCALIENTES, AGS. TEL: 449 994 0537	MORELOS	FIX FERRETERÍAS CAPITAN ANZURES #95, ESQ. JOSÉ PERDIZ, COL. CENTRO, C.P. 62740, CUAUTLA, MOR. TEL: 735 352 8931
BAJA CALIFORNIA	SUCURSAL TIJUANA AV. LA ENCANTADA, LOTE #5, PARQUE INDUSTRIAL EL FLORIDO II, C.P. 22244, TIJUANA, B.C. TEL: 664 969 5100	NAYARIT	HERRAMIENTAS DE TEPIC MAZATLAN #117, COL. CENTRO, C.P. 63000, TEPIC, NAY. TEL: 311 258 0540
BAJA CALIFORNIA SUR	FIX FERRETERÍAS FELIPE ÁNGELES ESQ. RUIZ CORTÍNEZ S/N, COL. PUEBLO NUEVO, C.P. 23670, CD. CONSTITUCIÓN, B.C.S. TEL: 613 132 1115	NUEVO LEÓN	SUCURSAL MONTERREY CARRETERA LAREDO #300, 1B MONTERREY PARKS, COLONIA PUERTA DE ANÁHUAC, C.P. 66052, ESCOBEDO, NUEVO LEÓN, TEL: 81 8352 8791 / 81 8352 8790
CAMPECHE	TORNILLERÍA Y FERRETERÍA AAA AV. ÁLVARO OBREGÓN #324, COL. ESPERANZA C.P. 24080 CAMPECHE, CAMP. TEL: 981 815 2808	OAXACA	FIX FERRETERÍAS AV. 20 DE NOVIEMBRE #910, COL. CENTRO, C.P. 68300, TUXTEPEC, OAX. TEL: 287 106 3092
CHIAPAS	FIX FERRETERÍAS AV. CENTRAL SUR #27, COL. CENTRO, C.P. 30700, TAPACHULA, CHIS. TEL: 962 118 4083	PUEBLA	SUCURSAL PUEBLA AV. PERIFÉRICO #2-A, SAN LORENZO ALMECATLA, C.P. 72710, CUAUTLACINGO, PUE. TEL: 222 282 8282 / 84 / 85 / 86
CHIHUAHUA	SUCURSAL CHIHUAHUA AV. SILVESTRE TERRAZAS #128-11, PARQUE INDUSTRIAL BAFUO, CARRETERA MÉXICO CUAUHTÉMOC, C.P. 31415, CHIHUAHUA, CHIH. TEL. 614 434 0052	QUERÉTARO	ARU HERRAMIENTAS S.A DE C.V. AV. PUERTO DE VERACRUZ #110, COL. RANCHO DE ENMEDIO, C.P. 76842, SAN JUAN DEL RÍO, QRO. TEL: 427 268 4544
CIUDAD DE MÉXICO	FIX FERRETERÍAS EL MONSTRUO DE CORREGIDORA, CORREGIDORA # 35, COL. CENTRO, C.P. 06060, CUAUHTÉMOC, CDMX. TEL: 55 5522 5031 / 5522 4861	QUINTANA ROO	FIX FERRETERÍAS CARRETERA FEDERAL MZ. 46 LT. 3 LOCAL 2, COL. EJIDAL, C.P. 77710 PLAYA DEL CARMEN, Q.R. TEL: 984 267 3140
COAHUILA	SUCURSAL TORREÓN CALLE METAL MECÁNICA #280, PARQUE INDUSTRIAL ORIENTE, C.P. 27278, TORREÓN, COAH. TEL: 871 209 68 23	SAN LUIS POTOSÍ	FIX FERRETERÍAS AV. UNIVERSIDAD #1850, COL. EL PASEO, C.P. 78320, SAN LUIS POTOSÍ, S.L.P. TEL: 444 822 4341
COLIMA	BOMBAS Y MOTORES BYMTESA DE MANZANILLO BLVD. MIGUEL DE LA MADRID #190, COL. 16 DE SEPTIEMBRE, C.P. 28239, MANZANILLO, COL. TEL: 314 332 1986 / 332 8013	SINALOA	SUCURSAL CULIACÁN AV. JESÚS KUMATE SUR #4301, COL. HACIENDA DE LA MORA, C.P. 80143, CULIACÁN, SIN. TEL: 667 173 9139 / 173 8400
DURANGO	TORNILLOS ÁGUILA, S.A. DE C.V. MAZURIO #200, COL. LUIS ECHEVERRÍA, DURANGO, DGO. TEL: 618 817 1946 / 618 818 2844	SONORA	FIX FERRETERÍAS CALLE 5 DE FEBRERO #517, SUR LT. 25 MZ. 10, COL. CENTRO, C.P. 85000, CD. OBREGÓN, SON. TEL: 644 413 2392
ESTADO DE MÉXICO	SUCURSAL CENTRO JILOTEPEC PARQUE INDUSTRIAL # 1, COL. PARQUE INDUSTRIAL JILOTEPEC, JILOTEPEC, EDO. DE MÉX. C.P. 54257 TEL: 761 782 9101 EXT. 5728 5102	TABASCO	SUCURSAL VILLAHERMOSA CALLE HELIO LOTES 1, 2 Y 3 MZ. #1, COL. INDUSTRIAL, 2A ETAPA, C.P. 86010, VILLAHERMOSA, TAB. TEL: 993 353 7244
GUANAJUATO	CIÁ. FERRETERA NUEVO MUNDO S.A. DE C.V. AV. MÉXICO - JAPÓN #225, CD. INDUSTRIAL, C.P. 38010, CELAYA, GTO. TEL: 461 617 7578 / 79 / 80 / 88	TAMAULIPAS	VM ORINGS Y REFACCIONES CALLE ROSITA #527 ENTRE 20 DE NOVIEMBRE Y GRAL. RODRÍGUEZ, FRACC. REYNOSA, C.P. 88780, REYNOSA, TAMS. TEL: 899 926 7552
GUERRERO	CENTRO DE SERVICIO ECLIPSE CALLE PRINCIPAL MZ.1 LT. 1, COL. SANTA FE, C.P. 39010, CHILPANCINGO, GRO. TEL: 747 478 5793	TLAXCALA	SERVICIOS Y HERRAMIENTAS INDUSTRIALES PABLO SIDAR #132, COL. BARRIO DE SAN BARTOLOMÉ, C.P. 90970, SAN PABLO DEL MONTE, TLAX. TEL: 222 271 7502
HIDALGO	FERREPRECIOS S.A. DE C.V. LIBERTAD ORIENTE #304 LOCAL 30, INTERIOR DE PASAJE ROBLED0, COL. CENTRO, C.P. 43600, TULANCINGO, HGO. TEL: 775 753 6615 / 775 753 6616	VERACRUZ	LA CASA DISTRIBUIDORA TRUPER BLVD. PRIMAVERA, ESQ. HORTENSIA S/N, COL. PRIMAVERA C.P. 93308, POZA RICA, VER. TEL: 782 823 8100 / 826 8484
JALISCO	SUCURSAL GUADALAJARA AV. ADOLFO B. HORN # 6800, COL: SANTA CRUZ DEL VALLE, C.P.: 45655, TLAJOMULCO DE ZUÑIGA, JAL. TEL: 33 3606 5285 AL 90	YUCATÁN	SUCURSAL MÉRIDA CALLE 33 #600 Y 602, LOCALIDA ITZINCAB Y MULSAY, MPIO. UMÁN, C.P. 97390, MÉRIDA, YUC. TEL: 999 912 2451
MICHOACÁN	FIX FERRETERÍAS AV. PASEO DE LA REPÚBLICA #3140-A, COL. EX-HACIENDA DE LA HUERTA, C.P. 58050, MORELIA, MICH. TEL: 443 334 6858		

Code	Model	Brand
13521	DES-1000	TRUPER

Warranty. Duration: 2 years. Coverage: parts, components and workmanship against manufacturing or operating defects, except if used under conditions other than normal; when it was not operated in accordance with the instructive; was altered or repaired by personnel not authorized by TRUPER®. To make the warranty valid, present the product, stamped policy or invoice or receipt or voucher, in the establishment where you bought it or in Corregidora 35, Centro, Cuauhtémoc, CDMX, 06060, where you can also purchase parts, components, consumables and accessories. It includes the costs of transportation of the product that derive from its fulfillment of its service network. Phone number 800-018-7873. Made in China. Imported by TRUPER, S.A. de C.V. Parque Industrial 1, Parque Industrial Jilotepec, Jilotepec, Edo. de Méx. C.P. 54257, Phone number 761 782 9100.

Stamp of the business. Delivery date:

