

Instructivo de

Generador de corriente eléctrica

12 000 W

Potencia máxima de arranque

10 000 W

Potencia máxima de operación

Aplica para:

Modelo	Código
--------	--------

GEN-100X	14359
----------	-------

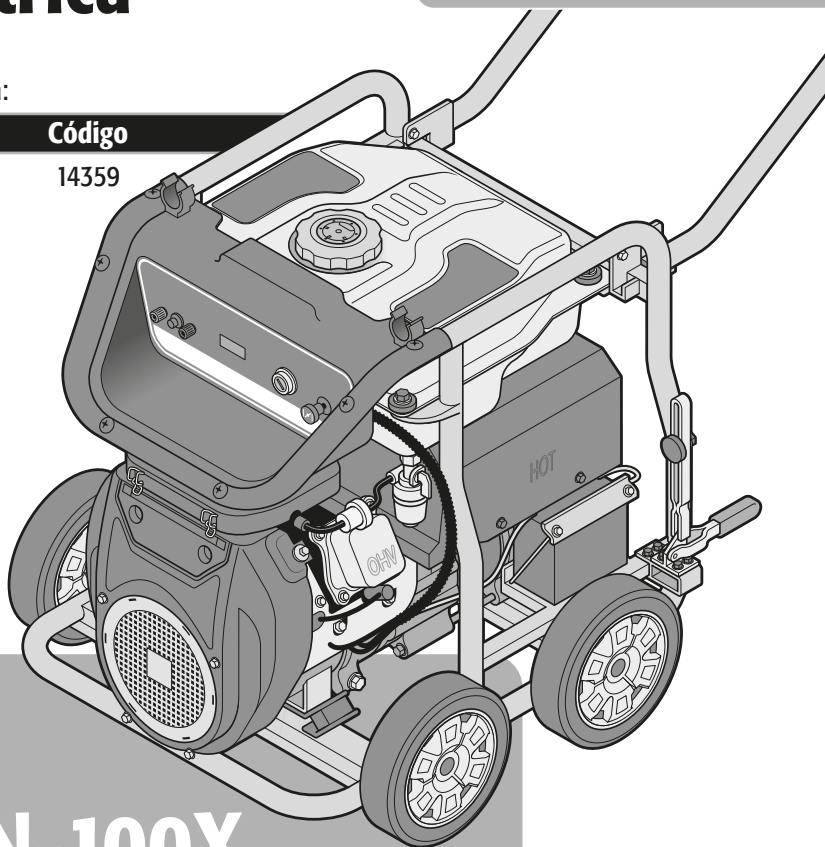

GEN-100X

⚠ ATENCIÓN

Lea este instructivo por completo antes de usar el generador.



Especificaciones técnicas	3
Requerimientos de combustible	3
 Advertencias Generales de Seguridad para uso de herramientas motorizadas	4
 Advertencias de Seguridad para uso de generadores eléctricos	5
Partes	6
Ensamble	7
Combustible y aceite	8
Puesta en marcha	9
Mantenimiento	12
Solución de problemas	15
Centros de Servicio Autorizados	16
Sucursales	18
Póliza de Garantía	18

 ATENCIÓN

Para poder sacar el máximo provecho de la herramienta, alargar su vida útil, hacer válida la garantía en caso de ser necesario y evitar riesgos o lesiones fatales, es fundamental leer y comprender este instructivo por completo antes de usar la herramienta.

Guarde este instructivo para futuras referencias.

Los gráficos de este instructivo son para referencia, pueden variar del aspecto real de la herramienta.

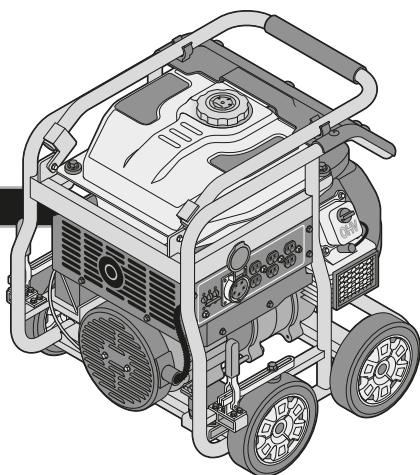
GEN-100X

GEN-100X

Código	•	14359
Descripción	•	Generador de corriente eléctrica
Potencia nominal	•	13422 W (18 Hp)
Cilindrada de motor	•	680 cm ³
No. de cilindros	•	2 cilindros en V
Combustible	•	Gasolina
Tanque de combustible	•	28 L
Consumo de combustible	•	5,6 L/h
Salida	•	3 contactos dobles polarizados de 127 V~ 1 contacto industrial 5P (3P + N + \pm) 127 V~ / 220 V~ (salida trifásica)
Tensión	•	127 V~ / 220 V~ / 12 V.c.c
Frecuencia	•	60 Hz
Potencia máxima de arranque	•	12000 W
Potencia máxima de operación	•	10000 W
Nivel de ruido	•	97 dB a 4 m
Ciclo de trabajo	•	30 min de descanso por tanque consumido de trabajo continuo a potencia nominal.

Requerimientos de combustible

- El generador tiene un motor de 4 tiempos enfriado por aire que utiliza gasolina pura sin plomo.
- Por ningún motivo mezcle aceite con el combustible.



⚠ ADVERTENCIA • Por ningún motivo utilice combustibles mezclados con alcohol etílico (gasohol), etanol o metano, ya que pueden atraer humedad, la cual provoca la separación y la formación de ácidos durante el almacenaje. La acidez puede dañar el sistema de combustible del motor cuando se encuentre almacenado.

- Para no tener problemas con el motor se debe vaciar el sistema de combustible antes de almacenar el generador por periodos de 30 días o más tiempo. Vacíe el tanque de gasolina, arranque el motor y déjelo funcionar hasta que las líneas de combustible y el carburador se vacíen. La siguiente ocasión, use gasolina fresca.
- Nunca use dentro del tanque de gasolina, productos para limpiar motores o carburadores ya que puede ocasionar daño permanente.

Mantenga su área de trabajo limpia, ordenada y bien iluminada.

⚠ ATENCIÓN Áreas desordenadas y oscuras pueden provocar accidentes.



Nunca utilice el equipo en ambientes explosivos, o en presencia de líquidos inflamables.

⚠ PELIGRO Aleje el equipo al menos 9 metros (30 pies) del lugar de recarga de combustible antes de arrancar el motor.



Mantenga a los niños y a otras personas a una distancia segura mientras utiliza el equipo.

⚠ ADVERTENCIA Las distracciones pueden hacerle perder el control y provocar accidentes.



Evite hacer contacto con líneas y circuitos eléctricos.

⚠ PELIGRO Ubique y evite todas las líneas y circuitos eléctricos, especialmente el cableado oculto. Así como cualquier objeto conectado a tierra.



Esté siempre alerta, sea prudente y utilice el sentido común.

⚠ ATENCIÓN No deje que la familiaridad con el uso del equipo lo distraiga mientras lo utiliza. Esto puede provocar accidentes.

No utilice el equipo si está cansado, o bajo la influencia de drogas, alcohol o medicamentos.

⚠ PELIGRO Un momento de distracción mientras utiliza el equipo puede provocar lesiones personales graves.

Utilice el equipo con sus guardas y protectores en su lugar y en buen estado.

⚠ ADVERTENCIA De no hacerlo se expone a lesiones personales graves.

Nunca fuerce el equipo.

⚠ ATENCIÓN Trabajar dentro del rango para el que fue diseñado asegura un mejor trabajo y es más seguro.



Guarde el equipo en un lugar seguro fuera del alcance de los niños.

⚠ ADVERTENCIA Los equipos motorizados son peligrosas en manos inexpertas.



Utilice la indumentaria adecuada.

⚠ ADVERTENCIA La ropa suelta, joyas o cabello largo pueden ser atrapados por las piezas móviles.



Mantenga las manos alejadas de las partes giratorias y/o móviles.

⚠ ADVERTENCIA De no hacerlo se expone a lesiones personales graves.



No utilice el equipo en espacios encerrados.

⚠ PELIGRO Para evitar respirar la acumulación de monóxido de carbono, gas inodoro tóxico y potencialmente mortal.



Utilice equipo adecuado de protección personal.

⚠ ATENCIÓN Usar protección para los ojos, mascarillas antipolvo, zapatos de seguridad antideslizantes, casco, protección para los oídos y guantes de seguridad, reduce considerablemente el riesgo de lesiones.



Apague el equipo antes de hacer ajustes, cambiar sus accesorios o guardarlo.

⚠ ADVERTENCIA Asegúrese de que el interruptor del equipo esté en posición de apagado.

Nunca utilice el equipo si el interruptor no funciona o no está debidamente ensamblado.

⚠ ADVERTENCIA De hacerlo se expone a lesiones personales graves, repárelo inmediatamente en un Centro de Servicio Autorizado  **TRUPER®**.

No sobre extienda su campo de acción.

⚠ ATENCIÓN Un buen apoyo y equilibrio permiten un mejor control del equipo en situaciones inesperadas.

Evite encendidos accidentales.

⚠ ADVERTENCIA Asegúrese de que el motor del equipo esté apagado antes de dejarlo o darle mantenimiento.



Retire cualquier llave de ajuste antes de encender el equipo.

⚠ PELIGRO Herramientas adicionales o llaves colocadas en una pieza giratoria del equipo puede provocar lesiones personales graves.

Déle mantenimiento al equipo y cerciórese que se encuentra en condiciones óptimas antes de utilizarlo.

⚠ ATENCIÓN Revise cuidadosamente sus partes móviles, su alineación y montaje. Hágalo periódicamente. Busque cualquier elemento dañado o pieza que no funcione adecuadamente para su inmediata reparación en un Centro de Servicio Autorizado  **TRUPER®**.



Accesorios.

⚠ ATENCIÓN Utilice sólo los accesorios o refacciones indicados en este instructivo o certificados por  **TRUPER®**.

Nunca deje el equipo en marcha sin supervisión.

⚠ PELIGRO Apague el equipo después de operarlo y antes de colocarlo en un lugar seguro para evitar accidentes graves.

Nunca fume cerca del combustible.

⚠ PELIGRO No fume cerca de la zona en donde se abastezca de combustible, ni al operar el equipo.



Manejo de electricidad



⚠️ ADVERTENCIA • Los generadores eléctricos producen tensiones que pueden ser peligrosas. Si no aísla el generador de otras instalaciones eléctricas las personas que las utilicen pueden sufrir heridas graves e incluso la muerte debido a una descarga eléctrica. 

⚠️ ADVERTENCIA • No maneje el generador o los cables eléctricos mientras esté parado en agua, descalzo o con las manos o los pies mojados. El agua aumenta el riesgo de choque eléctrico.

⚠️ ADVERTENCIA • El generador no debe conectarse a otras fuentes de energía como las del suministro de la compañía eléctrica. Para casos de emergencia en donde sea estrictamente necesario conectarse a éstas fuentes de energía, sólo un electricista calificado deberá hacer la conexión, considerando las diferencias entre el suministro eléctrico y las especificaciones técnicas del generador.

⚠️ ATENCIÓN • La protección contra choques eléctricos depende de que los interruptores de circuito estén homogeneizados especialmente para el generador. Si los interruptores de circuito deben ser reemplazados acuda a un Centro de Servicio Autorizado  para su reemplazo.

⚠️ ATENCIÓN • Las conexiones de corriente alterna dentro del sistema eléctrico, deben ser hechas por un electricista calificado cumpliendo con todas las normas y códigos eléctricos aplicables.

⚠️ ADVERTENCIA • Las conexiones inapropiadas pueden generar una descarga eléctrica hacia las líneas de salida, que puede electrocutar a los usuarios que hagan uso de los circuitos eléctricos e incluso a otras personas que toquen las líneas durante un apagón. Cuando se restaure la electricidad, el generador podría explotar, quemarse o provocar incendios. 



- Aterrice debidamente el generador antes de arrancarlo.
- El generador cuenta con un sistema de carburación automático que le permite operar a alturas superiores a los 2000 m

Antes de operar el generador

⚠️ ADVERTENCIA • Opere el generador ÚNICAMENTE al aire libre. No opere el generador en espacios cerrados. El generador produce monóxido de carbono: gas inodoro altamente tóxico. Respirarlo produce náuseas, desmayos o incluso la muerte.

⚠️ ATENCIÓN • Aprenda a apagar el generador rápidamente, conozca la función de todos los controles.

- Mantenga al menos 61 cm (2 pies) de espacio libre alrededor del generador, para su adecuada ventilación.
- Coloque el generador en una superficie firme y nivelada: evite superficies arenosas o nevadas. Si el generador se vuelca o ladea puede derramarse el combustible, o podría entrar arena, polvo o agua al equipo.



- No conecte ningún aparato al generador apagado. Conecte los aparatos después de haberlo encendido.
- En caso de que exista alguna dificultad, o si usted tuviera alguna pregunta sobre el generador, consulte a un Centro de Servicio Autorizado  TRUPER®.

Durante la operación del generador

⚠️ ATENCIÓN • No toque el escape mientras el generador esté en marcha. La temperatura del silenciador y de las áreas cercanas pueden sobrepasar los 65 °C (150 °F). Para evitar quemaduras deje que el motor se enfríe antes de manipular o guardar el generador.

⚠️ ATENCIÓN • No fuerce el generador. Úselo dentro del rango para el que fue diseñado para asegurar un trabajo eficiente y seguro. No utilice ningún aditivo para incrementar la capacidad del generador.

Manejo de combustible

- Nunca fume cerca del combustible, ni de la zona en donde se abastezca de la gasolina, ni al operar el generador. 
- Para reducir el riesgo de incendio o quemaduras maneje el combustible con cuidado, es muy inflamable. 
- No permita que la gasolina o el aceite tengan contacto con la piel.
- Protéjase los ojos para evitar salpicaduras de la gasolina y el aceite. En caso de contacto accidental lávelos inmediatamente con agua limpia. Si persiste la irritación acuda a un médico. 
- Almacene el combustible en un recipiente diseñado para tal fin.

⚠️ ADVERTENCIA • Antes de reabastecer el generador de combustible apague el motor, colóquelo en suelo despejado y espere a que el motor se enfríe.

⚠️ ATENCIÓN • Limpie todo el combustible que pueda haber caído en el generador antes de operarlo.

⚠️ ATENCIÓN • Revise si hay fugas de combustible, de ser así corrijalas antes de usar el generador, para evitar incendios o lesiones por quemadura.

• Bajo ninguna circunstancia quemar el combustible derramado para eliminarlo.

• Por ningún motivo utilice cualquier otro tipo de combustible que el especificado en el instructivo.

• Tenga siempre extintores de incendio a la mano y manténgase preparado en caso de iniciarse un incendio.

Los generadores eléctricos con motor a gasolina son una fuente de energía eléctrica portátil, para uso recreativo (viajes o campamentos), para emergencia (durante apagones), para uso doméstico o industrial.

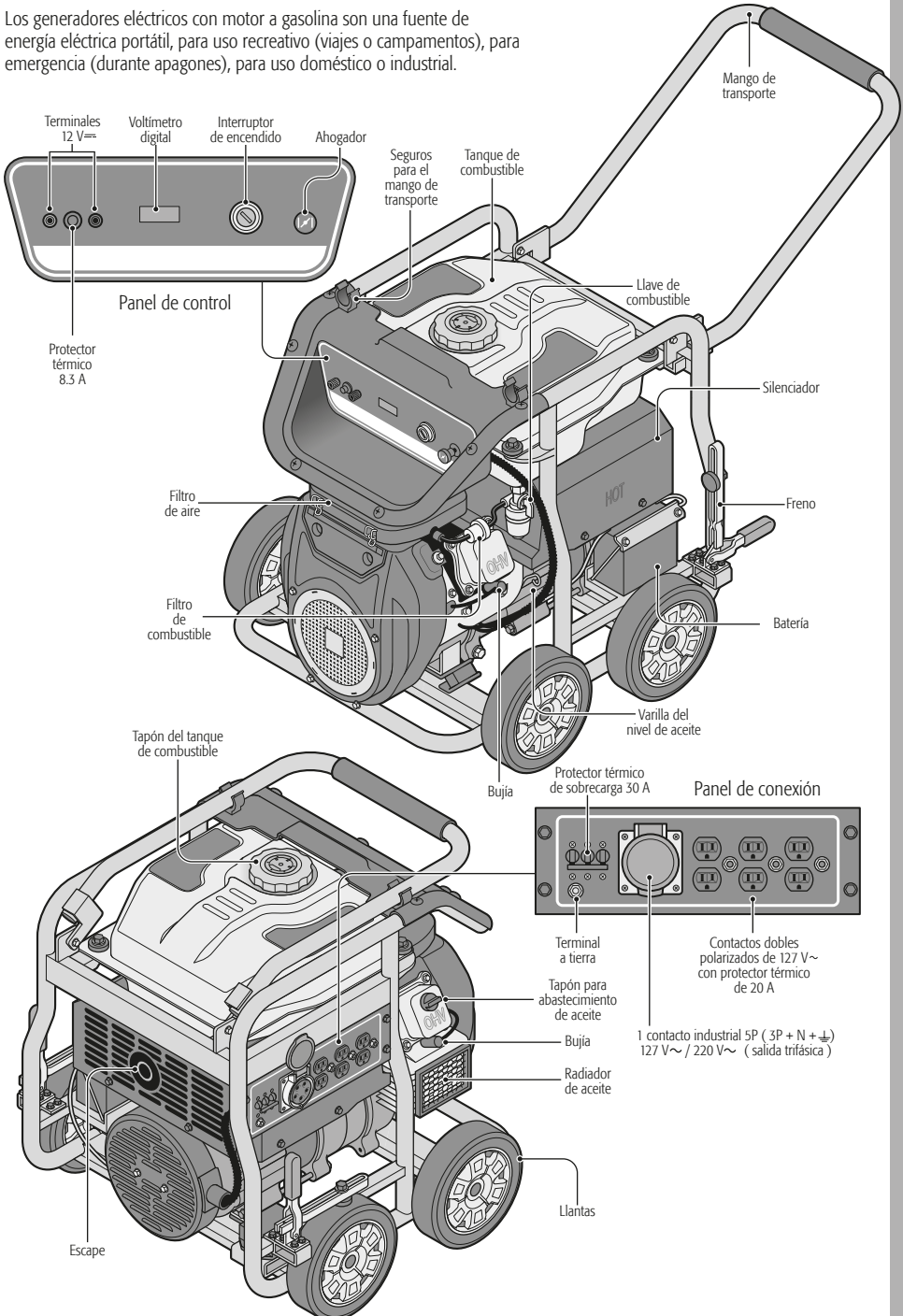

Ruedas

- Instale el juego de ruedas haciendo pasar el eje (A) por cada rueda (B) y su respectivo orificio de montaje (C) en el chasis. Asegure el eje con el pasador (D) y la rondana (I).

Batería

- Conecte el cable negativo (con capuchón negro) a la terminal negativa de la batería (-). Corte el amarre que asegura el extremo suelto del cable para poder conectarlo.
- Conecte el cable positivo (con capuchón rojo) a la terminal positiva de la batería (+).
- Verifique que las conexiones a la batería y al generador sean las correctas, estén bien apretadas y aisladas.
- La batería incluida con el generador tiene carga completa.

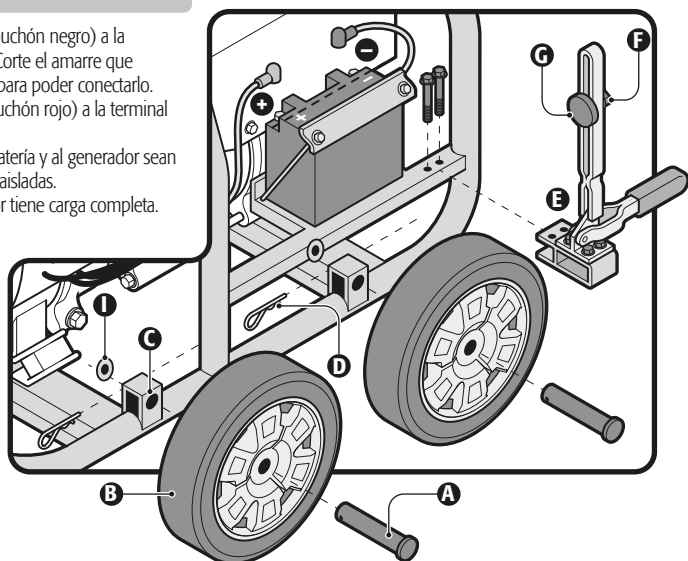
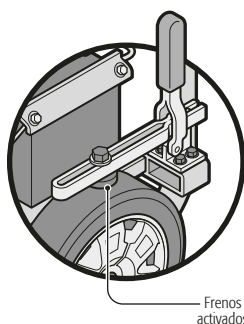

Puesta a tierra

- El generador debe estar conectado a tierra adecuada para prevenir posibles descargas eléctricas en caso de existir una condición de pérdida a tierra en el generador o en los dispositivos eléctricos conectados, especialmente cuando la unidad está equipada con un juego de ruedas. La puesta a tierra correcta también ayuda a disipar la electricidad estática, que a menudo se acumula en los dispositivos que no tienen tierra.
- Conecte la terminal (H) a la fuente de tierra (\perp) para aterrizar el generador.

⚠ ATENCIÓN • No lo conecte a la salida de electricidad comercial.

⚠ ATENCIÓN • No lo conecte a otro Generador.

⚠ ADVERTENCIA • Para evitar el mal uso del equipo eléctrico, el generador debe de estar aterrizado. No nos hacemos responsables de daños al equipo ni de lesiones personales ocasionadas por no instalar esta medida de seguridad antes de operar el generador.

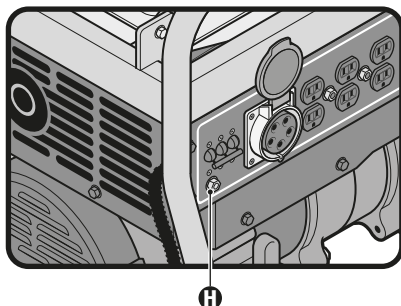

Abastecimiento de aceite

- Coloque el generador en una superficie plana y nivelada.
- Gire y retire el tapón para abastecimiento de aceite (A).
- Utilice aceite para motor de 4 tiempos. Se recomienda aceite SAE 10 W/30 para uso general a cualquier temperatura. Como se indica en la siguiente tabla, otras viscosidades podrán utilizarse cuando la temperatura promedio en su localidad se encuentre dentro del rango indicado.

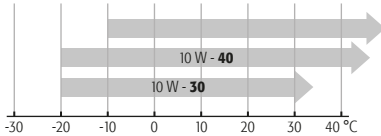

- Retire la varilla de nivel de aceite (B) que se encuentra del otro lado del generador y límpiela con un paño limpio para revisar el nivel de aceite.
- El tanque de aceite tiene una capacidad aproximada de 1,5 L; coloque el aceite de forma gradual y espere un par de minutos a que este se asiente en el motor.
- Inserte la varilla del nivel de aceite en el orificio y revise si el nivel de aceite está en el nivel máximo de aceite.
- En caso que el nivel esté por debajo del nivel mínimo, añada aceite hasta que llegue al nivel máximo de la varilla.
- Coloque la varilla en el orificio y apriétela.

⚠ ATENCIÓN • Es recomendable revisar el nivel de aceite regularmente.

- Una vez que el tanque tenga el nivel correcto de aceite indicado en la varilla, coloque de nuevo el tapón (A) y apriételo para evitar fugas.

⚠ ATENCIÓN • No exceda el nivel máximo de aceite, ya que puede salir mucho humo del silenciador cuando arranque el motor.

⚠ ATENCIÓN • Revise el nivel de aceite antes de cada uso. De ser necesario agregue aceite hasta que el nivel se encuentre entre los límites de la varilla del nivel de aceite.

⚠ ATENCIÓN • Cambie el aceite después de 20 horas de operación. En condiciones de mucho polvo o suciedad puede ser necesario hacer el cambio de aceite más a menudo.

Abastecimiento de combustible

- Coloque el generador en una superficie plana y nivelada.
- Limpie y seque el área alrededor de la tapa del combustible.
- Retire la tapa del combustible (C).
- Con ayuda de un embudo llene el tanque de combustible lentamente hasta la parte baja del cuello del tanque. No llene demasiado para permitir la expansión del combustible y evitar derrames (D).
- Limpie cualquier derrame de combustible.
- Tape el tanque girando la tapa hasta escuchar un clic.
- Limpie todo derrame de combustible antes de encender.

Operación a gran altitud

- A una gran altitud, la mezcla aire-combustible del carburador estándar será rica en combustible. El desempeño disminuirá y el consumo de combustible aumentará.
- El desempeño durante una operación a gran altitud podrá mejorar si se regula el carburador ajustando el perno principal. El generador está ajustado para operar a altitudes superiores a 1 820 metros (6 000 pies) sobre el nivel del mar. Si nota que el generador no opera de manera eficiente, acuda a un Centro de Servicio Autorizado **TRUPER** para que se realicen las modificaciones correspondientes al carburador.

- Aunque el carburador cuente con una inyección adecuada, la potencia del motor disminuirá aproximadamente 3,5% por cada incremento de 305 m (1 000 pies) después de 2 100 m (6 890 pies) sobre el nivel del mar. La disminución de potencia, será mayor si no se realizan modificaciones al carburador.

⚠ ADVERTENCIA • Si el generador es operado a una altitud inadecuada al ajuste del carburador, se podrá obtener un bajo rendimiento, sobrecalentamiento y daños graves al motor provocados por la mezcla excesiva de aire en el combustible.

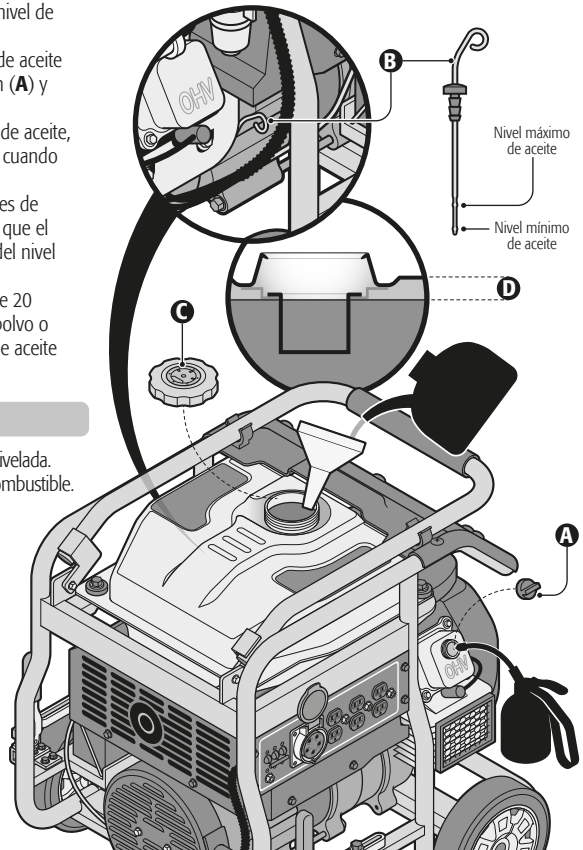

Arranque del motor

- Aterrice el generador, desconecte todos los dispositivos eléctricos del panel de conexión.
- Gire la llave del combustible a la posición ON abierto (A).
- Asegúrese que el protector térmico de sobrecarga (B) esté en posición OFF (Apagado), moviendo la palanca hacia abajo.
- Jale la válvula del ahogador (C) a la posición OFF.
- Inserte la llave en el interruptor (D) y gírelo hasta la posición de **START**.
- Después de que el motor arranque regrese el interruptor a la posición de **ON**.
- Una vez que el motor trabaje de manera estable empuje la válvula del ahogador a la posición **ON**.
- Permita que el motor se caliente y establezca durante unos minutos para poder conectar los dispositivos eléctricos.

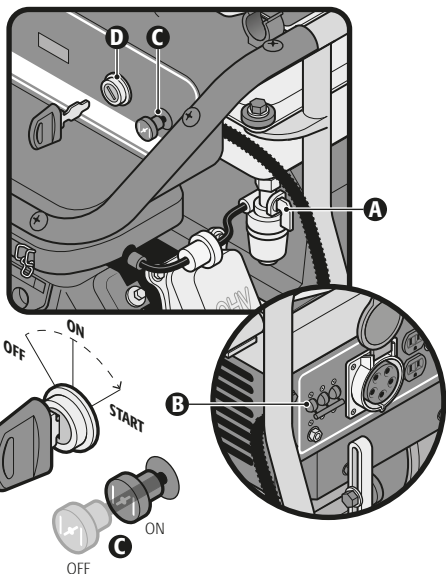

Contactos del panel de conexión

- Si los dispositivos que va a utilizar se alimentan a 127 V~ y presentan una clavija sencilla de 2 terminales, polarizada y/o aterrizada; Utilice los contactos dobles 127 V~.
- Si los dispositivos que va a utilizar se alimentan a 220 V~ debe utilizar el contacto de 5P (3P + N + \perp)*.

* 3P = 3 Fases | N = Neutro | \perp = Tierra

• La clavija de 5 puntas (5P) está incluida con el generador, para realizar la conexión del dispositivo siga los pasos:

1. Afloje los tornillos (E) y retire el bloque conexión (F).
2. Afloje la base de la clavija (G) y pase los cables del dispositivo a través del cuerpo de esta.
3. Realice la conexión necesaria para la correcta operación de su dispositivo como se describe en la siguiente tabla.

Nota: Las terminales de conexión están marcadas en la parte posterior del bloque (H)

4. Sujetar firmemente el cableado con el sistema de anclaje que esta unido al bloque de conexión y ensamble nuevamente cada parte de la clavija.

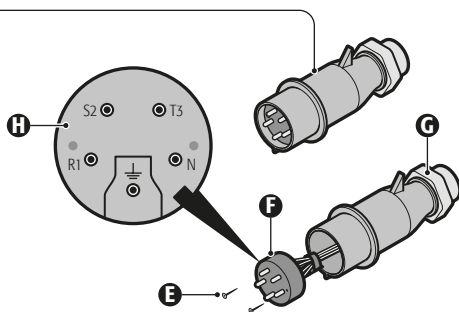

Terminal de clavija	Conexión eléctrica
---------------------	--------------------

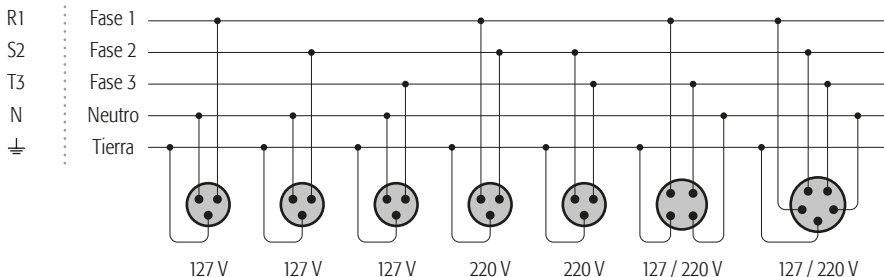

⚠ ATENCIÓN

• La tensión entre 2 fases (cualquier fase) Siempre sera 220 V~

⚠ ATENCIÓN

• La tensión entre 1 fase (Cualquier fase) y Neutro, siempre sera de 127 V~

⚠ ATENCIÓN

• Por seguridad siempre debe conectar la tierra en la terminal.

Cada fase de operación del contacto 5P es compartida con cada uno de los contactos dobles polarizados de 127 V~, por lo tanto la carga total debe ser repartida entre cada fase.

Conexión de dispositivos

- Para activar las salidas de tensión mueva la palanca del protector térmico de sobrecarga (A) hacia arriba.
- Después de haber arrancado el generador conecte los dispositivos que necesite (B) en los contactos del panel de conexión.

⚠ ATENCIÓN Si conecta más de un dispositivo conecte y encienda primero los que utilicen una corriente más alta para su arranque.

⚠ ATENCIÓN Verifique que los dispositivos no excedan la corriente nominal de generador por más de 30 minutos y que nunca excedan la máxima salida de carga.

• Para asegurarse que el generador pueda suministrar suficiente energía para arrancar y hacer funcionar los dispositivos eléctricos que vayan a conectarse siga los siguientes pasos para calcular los watts necesarios y así no sobrepasar la capacidad del generador:

1. Determine los dispositivos eléctricos que se conectarán al mismo tiempo.
2. La cantidad de energía necesaria para hacer funcionar todos los dispositivos es la suma de energía nominal de watts de esos dispositivos. Los valores de las sumas no deben rebasar la capacidad del generador.
3. Durante el encendido los aparatos eléctricos producirán grandes corrientes por lo que los dispositivos se deben encender de uno en uno, estos no deben arrancar al mismo tiempo.

⚠ ATENCIÓN Para saber la salida nominal de los dispositivos consulte la tabla de la derecha como referencia o las especificaciones técnicas de cada uno de sus instructivos.

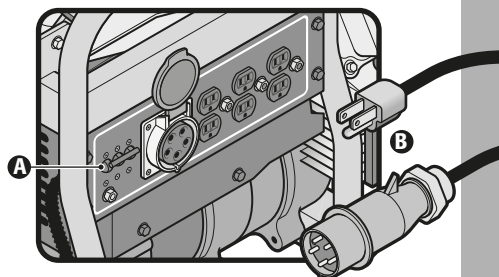

Referencia de watts

	Dispositivo	Potencia nominal (W)
Electro domésticos	Lámpara ahorradora	5 - 50
	Refrigerador	50
	Ventilador	50
	Tablet	120
	Laptop	120
	Lavadora	250
	Computadora	400
Herramientas eléctricas	Estufa eléctrica	1 000
	Aire acondicionado	1 600
	Bomba de agua	800
	Rotomartillo	1 000
	Esmeriladora de 228,6 mm (9")	2 400
	Soldadora inversora	3 600

Voltímetro digital

- El generador cuenta con un voltímetro digital que se encenderá cuando el protector térmico de sobrecarga sea encendido.

• El voltímetro le permite monitorear las siguientes magnitudes:

- | | | |
|--|-------|------------------------|
| 1. Máxima tensión que genera el equipo | U-220 | (Tensión - 220 V~) |
| 2. Frecuencia de operación | F-60 | (Frecuencia - 60 Hz) |
| 3. Tiempo de operación por sesión | 001,0 | 1 hora |
| 4. Tiempo total de operación | 009,8 | 9,8 horas |

• Para poder cambiar entre las magnitudes del voltímetro, presione el botón (C).

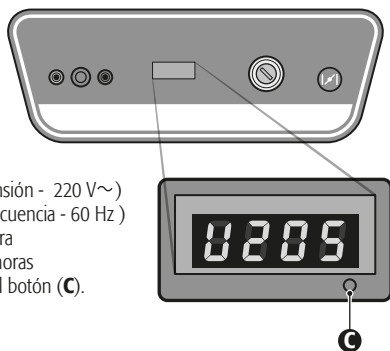

Sobrecarga

⚠ ATENCIÓN Si existe una sobrecarga importante, el protector térmico de sobrecarga se apagará. Es probable que una sobrecarga marginal no apague el protector térmico, pero reducirá la vida útil del generador.

⚠ ATENCIÓN Si se apaga el protector térmico por un circuito sobrecargado, reduzca la carga eléctrica del circuito y espere unos minutos antes de reiniciar el protector térmico.

• Cada contacto doble polarizado de 127 V~ cuenta con un protector térmico de 20 A

Apagado

- Apague el protector térmico de sobrecorriente **(B)** moviendo la palanca hacia abajo.
- Apague y desconecte todos los dispositivos del panel de conexión. **⚠ ADVERTENCIA** NUNCA apague el generador mientras haya dispositivos encendidos conectados al panel de conexión.
- Permita que el generador funcione sin carga por algunos minutos para estabilizar las temperaturas internas del motor y del generador.
- Coloque el interruptor **(D)** en la posición de apagado (OFF).
- Cierre la llave del combustible **(A)**.

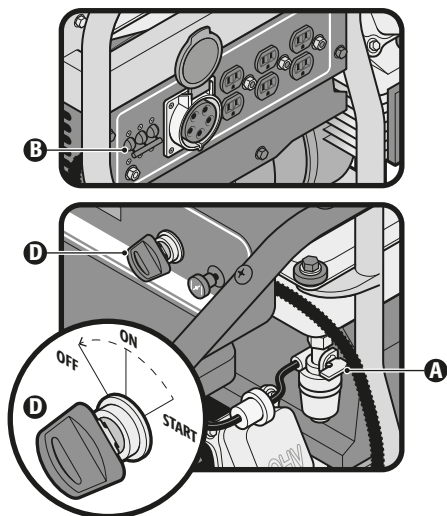

⚠ ATENCIÓN • El mantenimiento regular y cuidadoso es esencial para mantener los niveles de seguridad y el desempeño óptimos del generador.

- Antes de limpiar, reparar, inspeccionar o guardar el generador, apague el motor y espere a que el motor se enfríe por completo.
- Mantenga tuercas, pernos y tornillos ajustados para asegurarse de que el generador se encuentre en una condición de trabajo segura.

- No altere los dispositivos de seguridad. Verifique su correcto funcionamiento regularmente.
- Cualquier parte gastada o dañada debe de ser reemplazada antes de utilizar el generador. No intente reparar las piezas, pues pueden dañar el generador y poner en riesgo su seguridad.
- Cualquier reparación o mantenimiento distintos a los descritos en esta sección, como por ejemplo el ajuste del carburador, debe ser realizado únicamente en un Centro de Servicio Autorizado  **TRUPER**.

Mantenimiento periódico

	Antes de cada uso	Cada 20 h o cada mes	Cada 50 h o 3 meses	Cada 100 h o 6 meses	Cada 300 h o cada año
Inspección general	realizar				
Aceite del motor	revisar	cambiar		cambiar	
Filtro de aire	revisar		limpiar (1)		
Contenedor de sedimentos				limpiar	
Bujía				limpiar / reajustar	cambiar
Despeje de válvulas					revisar / reajustar (2)
Tanque de combustible y colador					limpiar (2)
Línea de combustible		revisar y cambiar de ser necesario cada 3 años (2)			
Tapa del tanque de combustible				limpiar	
Juego de carbones		revisar y cambiar de ser necesario cada 2 años (2)			
Filtro de aceite					cambiar (2)
Filtro de combustible					cambiar

1. En caso de operar el generador en ambientes con mucho polvo realice el mantenimiento con más frecuencia.
2. Acuda a un Centro de Servicio Autorizado  **TRUPER** para este servicio.

Limpieza

- Use un trapo húmedo para limpiar las superficies exteriores del generador.
- Use un compresor de aire 172,3 kPa (25 PSI) para quitar suciedad y residuos.
- Inspeccione todas las ranuras de ventilación y enfriamiento para asegurar que estén limpias y sin obstrucciones.

Filtro de aire

- Revise el filtro de aire para asegurarse de que esté en buenas condiciones. Recuerde que un filtro sucio puede causar dificultades de arranque, pérdida de rendimiento y acortar la vida útil del motor.
- Retire la cubierta del filtro del aire levantando y liberando sus dos seguros (A).
- Desmonte el filtro empujando los topes de la cubierta (B).
- Limpie con aire comprimido a 172,3 kPa (25 PSI) el filtro por ambos lados.
- Si el filtro presenta daño, humedad o está muy sucio deberá cambiarse.
- Coloque nuevamente el filtro asegurándose que las pestañas del filtro (C) ensamblan correctamente con los topes de la cubierta.
- Colocar nuevamente la cubierta ensamblando las pestañas traseras (D) en el cuerpo del motor.
- Finalmente asegure la cubierta del filtro con los seguros (A).

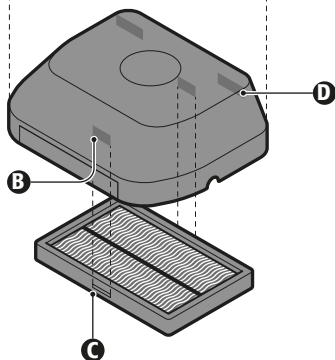
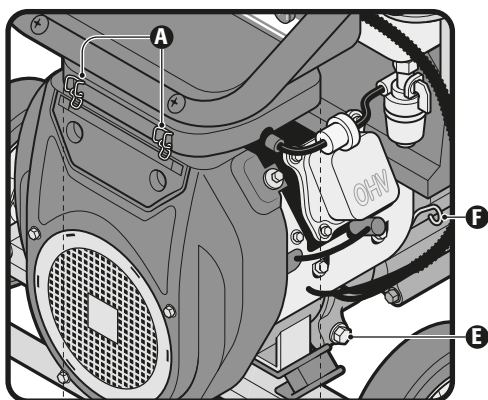

Cambio de aceite

- El tapón de drenaje de aceite se localiza debajo del motor (E).
- Coloque un contenedor adecuado debajo del generador para recibir el aceite, retire el tapón de drenaje y después la varilla del nivel de aceite (F) junto con el tapón para abastecimiento de aceite (G). Una vez que se vacíe el aceite, vuelva a colocar el tapón de drenaje.
- Limpie cualquier derrame o salpicadura.
- Rellene el tanque con aceite SAE-10W/30.
- Revise el nivel de aceite colocando la varilla del nivel de aceite sin apretarla. El nivel de aceite debe estar entre las marcas *mínimo* y *máximo* de la varilla. Asegúrese de que el nivel no exceda la marca de *máximo*. Apriete la varilla y el tapón para abastecimiento de aceite cuando el nivel sea el adecuado.
- Arranque el motor y permita que corra brevemente. Detenga el motor, espere un minuto y revise el nivel de aceite de nuevo. Rellene si es necesario.
- Por ningún motivo tire el aceite al drenaje. Lleve el aceite usado a una unidad de reciclaje.

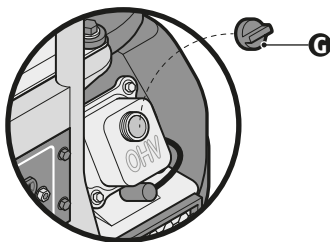

Filtro de combustible

- El filtro del combustible impide que agua o polvo presentes en el tanque de combustible, entren al carburador. Si el motor no se ha encendido después de mucho tiempo, el contenedor de sedimentos deberá limpiarse:
- Con el motor apagado y a temperatura ambiente cierre la llave de combustible (E).
- Retire el contenedor de sedimento (F), limpie su interior junto con el filtro (G).
- Permita que el filtro y contenedor se sequen por completo.
- Verifique que el empaque (H) se encuentre en buenas condiciones y vuelva a colocar el contenedor de sedimentos y el filtro de combustible en su lugar.
- El filtro de combustible externo deberá cambiarse de acuerdo al programa de mantenimiento indicado en la página 12.

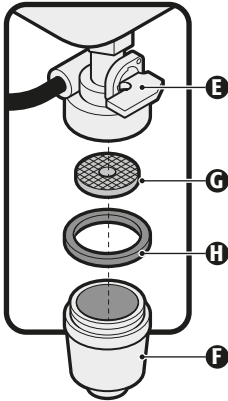

Drenado de combustible

- Coloque debajo del tanque un contenedor adecuado para recibir gasolina y utilice un embudo para evitar que se salpique el combustible.
- Con la llave del combustible cerrada retire y limpie el filtro de combustible.
- Antes de colocar el filtro abra la llave de combustible para drenar todo el contenido del tanque de combustible. Una vez drenado coloque el filtro y el contenedor de sedimentos.
- Arranque el motor como se indica en la página 9 para consumir el combustible restante del sistema.

Bujías



- Antes de extraer las bujías, limpie el área alrededor de la base de la bujía para que no ingresen polvo ni desechos al motor. Retire la tapa de la bujía y después desatornille la bujía con la llave que se incluye con el generador.
- Limpie los depósitos de carbón de los electrodos de la bujía con un limpiador para bujías o un cepillo de alambre.
- Reemplace la bujía por otra igual si está dañada, desgastada o su reutilización es dudosa.
- Mida la abertura que existe entre los dos electrodos con un calibrador de bujías. La distancia entre el electrodo central y el electrodo lateral deberá medir entre 0,7 mm y 0,8 mm
- Revise que la arandela de la bujía está en buenas condiciones, inserte la bujía manualmente para prevenir una posición desajustada.
- Después que se haya colocado la bujía, ajústela con la llave para bujías para comprimir la arandela.

⚠ ATENCIÓN En caso de instalar una bujía nueva, apriete hasta media vuelta después que la bujía esté en su lugar y se pueda comprimir la arandela. Si va a instalar una bujía usada, apriete hasta 1/8 - 1/4 de vuelta después que la bujía esté en su lugar y se pueda comprimir la arandela.

⚠ ADVERTENCIA Las bujías mal instaladas o fuera de rango se pueden sobrecalentar dañando el motor.

Almacenaje y transporte

- Cuando mueva de lugar el generador, apague el interruptor del motor y cierre la llave de combustible, mantenga nivelado el generador para prevenir que se derrame combustible. Se debe arrancar el generador por lo menos cada 2 semanas y dejarlo funcionar por lo menos 20 minutos.
- Cuando almacene el generador por periodos largos:
 1. Drene por completo todo el combustible del generador como se indica en el apartado anterior.
 2. Después arranque el motor hasta que se consuma todo el combustible del interior del motor.
 3. Reemplace el aceite como se indica en la página 13.
- Retire la bujía y vierta una cucharada de aceite SAE-10W/30 en el cilindro. Después coloque la bujía.
- Limpie el generador con un trapo húmedo y cúbralo para evitar la acumulación y entrada de polvo.
- Almacene el generador en un lugar limpio, seco y fuera del alcance de los niños.

Problema	Causa	Solución
El motor no arranca.	<ul style="list-style-type: none"> • La llave de combustible esta en posición "OFF" (apagado). • No hay suficiente combustible. • Cargas conectadas en los contactos c.a. • No hay chispa en la bujía. 	<ul style="list-style-type: none"> • Coloque la llave de combustible en posición "ON" (encendido). • Llene el tanque de combustible. • Desconecte cualquier carga del generador. • Verifique la chispa de la bujía: <ol style="list-style-type: none"> 1. Desconecte el cable de la bujía, limpie el polvo alrededor de la bujía y retírela. 2. Conecte el cable a la bujía. 3. Encienda el interruptor del motor. 4. Ponga en contacto el electrodo central de la bujía con cualquier parte metálica del motor libre de combustible. ⚠ ATENCIÓN Es importante realizar la prueba en áreas ventiladas y sin combustible derramado, de lo contrario podría ocasionar una explosión. 5. Inserte la llave en el interruptor y gírelo unos segundos hasta la posición de "START" para generar una chispa entre el electrodo central de la bujía y la parte metálica. De no haber chispa la bujía debe reemplazarse. 6. En caso de que no se produzca chispa con la bujía nueva acuda a un Centro de Servicio Autorizado  TRUPER.
	<ul style="list-style-type: none"> • La gasolina no está llegando al carburador. 	<p>⚠ ADVERTENCIA • Verifique que no se haya derramado combustible antes de encender el motor, verifique que el área alrededor de la bujía y del generador esté seca. El derrame de combustible o exceso de vapor podrían causar una explosión.</p>
	<ul style="list-style-type: none"> • El nivel de aceite es muy bajo. • No se ha reestablecido el protector térmico. 	<ul style="list-style-type: none"> • Revise el nivel de aceite y añada si hace falta. • En caso de que el motor no arranque acuda a un Centro de Servicio Autorizado  TRUPER para su reparación.
El motor arranca pero se detiene repentinamente.	<ul style="list-style-type: none"> • El nivel de aceite es muy bajo. 	<ul style="list-style-type: none"> • Revise el nivel de aceite y añada si hace falta.
El generador no presenta tensión en las salidas.	<ul style="list-style-type: none"> • No se ha reestablecido el protector térmico. • Algunos de los equipos eléctricos no se encuentra trabajando. (Ejemplo: una lámpara no enciende). 	<ul style="list-style-type: none"> • Acuda a un Centro de Servicio Autorizado  TRUPER para su reparación. • Revise el estado de los dispositivos antes de conectarlos repare cualquier dispositivo dañado antes de usarlo con el generador. • Verifique que el protector térmico de sobrecarga se encuentre en la posición de encendido " ON ".

Si los problemas persisten a pesar de realizar las acciones correctivas recomendadas, contacte a un Centro de Servicio Autorizado  **TRUPER**.

En caso de tener algún problema para contactar un Centro de Servicio consulte nuestra página www.truper.com donde obtendrá un listado actualizado, o llame al teléfono: 01 (800) 690-6990 ó 01 (800) 018-7873 donde le informarán cuál es el Centro de Servicio Autorizado  más cercano.

AGUASCALIENTES 671615 **SUPER TOOLS**
ZARAGOZA No. 1205, COL. EL SOL, AGUASCALIENTES,
AGS. TEL.: 01 (449) 996-5978

BAJA CALIFORNIA SUR 670796 **CONTRURENTAS**
PROL. I. ZARAGOZA Y MÁRQUEZ DE LEÓN,
COL. 5 DE FEBRERO, SAN JOSÉ DEL CABO, BCS
TEL.: 01 (624) 142-4595

CHIHUAHUA 670052 **PROVIND**
AV. COLEGIO MILITAR No. 4307 A, COL. NOMBRE DE
DIOS C.P. 31100, CHIHUAHUA, CHIH. TEL.: 01 (614)
424-4000

671530 **FERRETERÍA AMAYA S.A. DE C.V.**
AV. ORTIZ MENA No. 81, COL. CENTRO C.P. 33800
PARRAL, CHIH. TEL.: 01 (627) 522-2600

COAHUILA 670712 **INDUSTRIAL FERRETERA DE MONCLOVA,
S.A. DE C.V.** BLVD. HAROLD R. PAPE No. 1000, COL.
CENTRO C.P. 25700 MONCLOVA, COAH.
TEL.: 01 (866) 632-0174 FAX: 01 (866) 633-0719

COLIMA 671742 **SURTIDORA DE FERRETERÍA** AV. ANTONIO
LEAÑO ÁLVAREZ No. 527 COL. PONCIANO ARRIAGA.
TECOMÁN, TEL.: 01 (313) 324-2000 y 7666 FAX: 325-2700

CHIAPAS 671770 **TORNILLOS Y HERRAMIENTAS PINEDA 17**
PONIENTE No. 20-A, COL. CENTRO TAPACHULA, CHIAPAS
TEL.: 01 (962) 626-2807

671709 **FERRETERA MANDIOLA, S.A. DE C.V.** 5a
NORTE PONIENTE No. 1615-B, COL. MOCTEZUMA,
C.P. 29000, TUXTLA GUTIÉRREZ, TEL.: 01 (961) 602-1544

671747 **CENTRO DE SERVICIO DEL SURESTE**
LIBRAMIENTO SUR ORIENTE S/N km 6.5
COL. TRABAJADORES, TUXTLA GUTIÉRREZ, CHIAPAS
TEL.: 01 (961) 225-2350

670515 **FERRETERÍA CASUA**
RAMÓN CORONA No. 72, COL. BARRIO SANTA LUCÍA C.P.
29250, SAN CRISTOBAL DE LAS CASAS, CHIS.
TEL.: 01 (967) 678-6283

671601 **MATERIALES DE CONSTRUCCIÓN DE LOS
ALTOS, S.A. DE C.V.** FRANCISCO I. MADERO No.5, COL.
CENTRO, C.P. 29200, SAN CRISTOBAL DE LAS CASAS,
CHIS.

671730 **MATERIALES Y ACEROS BALAM S.A.**
PERIFERICO NORTE-PONIENTE No. 50 COL. BISMAR, SN.
CRISTOBAL DE LAS CASAS TEL.: 01 (967) 678-6162 y 7422

670781 **PREFABRICADOS DE PALENQUE, S.A. DE C.V.**
km 1 CARRETERA PALENQUE - PAKAL-NÁ S/N ENTRADA
LIENZO CHARRO C.P. 22960, PALENQUE, CHIS. TEL.: 01
(916) 345-1523 | 345-1533

CIUDAD DE MÉXICO 671829 **EL FUERTE DE LAS HERRAMIENTAS S.A. DE
C.V.** PONIENTE 140 No.618 LOCAL B, COL. INDUSTRIAL
VALLEJO, AZCAPOTZALCO, C.P. 02300 TELS.: 01 (55)
5587-7959 y 7731

670995 **EL MONSTRUO DE CORREGIDORA S.A. DE
C.V.** CORREGIDORA No.22, COL. CENTRO C.P. 06060
CIUDAD DE MÉXICO TEL.: 01 (55) 5522-4861 | 71 y
01 (55) 5522-5031, FAX: 01 (55) 5522-5021

671370 **ADMINISTRADORA FERRETERA, S.A. DE C.V.**
CORREGIDORA No. 76-A, COL. CENTRO C.P. 06060
CIUDAD DE MÉXICO TEL.: 01 (55) 5522-9976 FAX: 01 (55)
5522-9966

671131 CERRADA PINO SUAREZ No. 24, COL. ZONA
ESCOLAR C.P. 07230, GUSTAVO A. MADERO, CIUDAD DE
MÉXICO TEL.: 01 (55) 2207-0882

671137 **INGENIERÍA SUMINISTROS Y SERVICIOS
INDUSTRIALES** CALZADA DE GUADALUPE No.525-A,
COL. ESTRELLA, C.P. 07810, GUSTAVO A. MADERO,
CIUDAD DE MÉXICO TEL. Y FAX: 01 (55) 5577-9331 |
5781-7079

DURANGO 670350 **TORNILLOS ÁGUILA, S.A. DE C.V.**
MASURIO No. 200 ESQUINA GALIO, COL. LUIS
ECHEVERRÍA C.P. 34250, DURANGO, DGO.
TEL.: 01 (618) 817-1946 | 818-2655

671671
ENRIQUE CARROLA ANTUNA No. 406 COL. CIÉNEGA,
DURANGO, DGO. TEL.: 01 (618) 825-2710

ESTADO DE MÉXICO 671600 **ABC DE MATERIALES, S.A. DE C.V.**
VENUSTIANO CARRANZA No. 104 COL. LOS ÁNGELES
TOTOLINGO, ACOLMAN, EDO. DE MÉXICO
TEL.: 01 (55) 2958-8504

671723 **FERRETERA TECAMAC S.A. DE C.V.**
CARR. MEXICO-PACHUCA km 375 TECAMAC, EDO. DE
MEXICO. TEL.: 5934-6396 Y 5934-6271

671765 **TLPALERIA CRUZ**
AV. CUAUHTEMOC No. 3 COL. BO. SAN JOSÉ,
TEQUIXQUIAC, TEL.: 591-91-203-44

671025 **SERVICIO Y VENTA DE HERRAMIENTAS VG**
AV. DE LOS MAESTROS No. 14, COL. LEANDRO VALLE
C.P.54040, TLANEPANTLA DE BAZ, EDO. DE MÉXICO. TEL.:
01 (55) 2628-3120 Y FAX: 01 (55) 5398-2104

670050 **ABRASIVOS Y SOLDADURAS ESPECIALES DE
TOLUCA** ISABEL LA CATÓLICA SUR No. 101 ESQ. MIGUEL
HIDALGO COL. STA. CLARA C.P. 50090, TOLUCA, EDO. DE
MEXICO, TEL.: 01 (722) 773-1117 | 773-1116 | 214-9458,
FAX: 01 (722) 215-2145

670514
AV. TEXCOCO No. 354, COL. METROPOLITANA 2A
SECCIÓN C.P. 57740, CD. NEZAHUALCOYOTL, EDO. DE
MEXICO, TEL.: 01 (55) 5792-4458

GUANAJUATO 670150 **COMPAÑÍA FERRETERA NUEVO MUNDO
S.A. DE C.V.** AV. MEXICO - JAPÓN No. 225, CD.
INDUSTRIAL C.P. 38010, CELAYA, GTO. TEL. Y FAX: 01 (461)
617-7578 | 617-7579 | 617-7580 | 617-7588

670261 **PROVEEDORES DE HERRAMIENTAS**
SINALOA No. 39 COL. MIGUEL HIDALGO
IRAPUATO, GTO. TELS.: 01 (462) 626-3813, 124-8806 FAX:
01 (462) 623-0523

671492 **HERRAMIENTAS Y SERVICIOS DE LEÓN S. DE
R.L. DE C.V.** LÓPEZ MATEOS ORIENTE No. 230, COL.
CENTRO C.P. 37000 LEÓN, GTO. TEL./FAX 01 (477) 714-6514

671290 **EL GRINGO** LIBRAMIENTO SUR No. 609, COL.
DEL SOL C.P. 37900 SAN LUIS DE LA PAZ, GTO. TEL. Y
FAX: 01 (468) 688-4886

GUERRERO 670926 **DISTRIBUIDORA RAGASA, S.A. DE C.V.**
AV. LÁZARO CÁRDENAS No. 908, COL. CENTRO C.P.
40660 CD. ALTAMIRANO, GRO. TEL.: 01 (767) 672-0843

671657
LAS PALMERAS No. 48 COL. CENTRO, COYUCA DE
BENÍTEZ, GRO. TEL.: 01 (781) 452-0815

671677
MARIANO ABASOLO S/N COL. OMETEPEC CENTRO,
OMETEPEC, GRO. TEL.: 01 (741) 412-1339

HIDALGO 670915 **MUNDO TOOL MÉXICO, S.A. DE C.V.** ALLENDE
No. 320, COL. CENTRO C.P. 42000, PACHUCA, HGO. TEL.
Y FAX: 01 (771) 715-0048

670640 **SAN ANTONIO MATERIALES PARA
CONSTRUCCIÓN** CARR. MEXICO-PACHUCA km 81.5
COL. SAN ANTONIO EL DESMONTE, TEL.: 01 (771) 711-
0732

670655 **FERREPRECIOS, S.A. DE C.V.** LIBERTAD
ORIENTE No. 304 LOCAL 30, INTERIOR DE PASAJE
ROBLEDO, COL. CENTRO, TULANCINGO, TEL. 01 (775)
753-6615 y 16

JALISCO 670855 **MAGNOCENTRO FERRETERO, S.A. DE C.V.**
AV. LA PAZ No.1180, COL. CENTRO, GUADALAJARA, JAL.
TEL.: 01(33) 3658-1867 y 59
FAX: 01(33) 3658-1870

670770 **ACEROS Y MATERIALES DIAZ S.A. DE C.V.** AV.
FRANCISCO ZARCO No. 755, COL. FLORIDA C.P. 47800,
OCOTLAN, JAL. TEL.: 01(592) 922-4740 | 922-0177

MICHOACÁN 671737 **EQUIPOS Y HERRAMIENTAS PROFESIONALES** JOSÉ MANUEL DE HERRERA No. 149, COL. CENTRO,
APATZINGÁN, TEL. 01(453) 534-2204

671766 **SERVICIOS Y HERRAMIENTAS DEL SUR**
AV. 22 DE OCTUBRE No. 303 COL. MIGUEL HIDALGO,
APATZINGÁN, TEL. 01(453) 534-2033

671830 **MOTOSIERRAS Y SERVICIOS DE MORELIA**
MORELOS NORTE No. 821 COL. CENTRO, MORELIA, C.P.
58000 TEL.: 01(443) 317-9482

670336 **FERRERMAQUINARIA INDUSTRIAL S.A. DE C.V.**
AV. LÁZARO CÁRDENAS No. 241, COL. CENTRO C.P.
60950, CD. LÁZARO CÁRDENAS, MICH.
TEL.: 01(753) 532-0738 | 532-4396 | 532-2541 FAX:
01(753) 532-3366

670872 **MATERIALES GARCÍA Y BARRAGÁN S.A. DE C.V.**
IGNACIO ZARAGOZA No. 187 B, COL. CENTRO,
C.P. 61650, TACÁMBARO, MICH. TEL.: 01(459) 596-0190,
FAX: 01(459) 596-0700

671130 **HERRAMIENTAS Y SERVICIOS FORESTALES DE ZAMORA**
AV. JUÁREZ No. 213 OTE. ENTRE 5 DE
MAYO Y AQUILES SERDAN, COL. CENTRO C.P. 59600,
ZAMORA, MICH. TEL.: 01(351) 517-8420

670805 **LA NUEVA FERRETERÍA TRUPER**
GENERAL PUEBLITA No. 356, COL. CENTRO C.P. 58600,
ZACAPU, MICH. TEL.: 01(436) 363-3351

671115 **HERRAMIENTAS Y SERVICIOS INDUSTRIALES DE ZITACUARO**
NETZAHUALCOYOTL NORTE No. 6,
MOCTEZUMA C.P. 61505, ZITACUARO, MICH.
TEL.: 01(715) 151-3228

671664
AVENIDA FRANCISCO VILLA No. 31 COL. MORELOS,
URUAPAN, MICH. TEL.: 01(452) 528-9536

MORELOS 671877 **FERRETERIA DURAMAX** km 100 CARR.
MEXICO-ACAPULCO, COL. ALPUYECA, C.P. 62797
TEL.: 01(777) 678-9069 TEL. / FAX: 01(777) 678-7956

OAXACA 671625 **MARTÍNEZ BARRANCO, S.A. DE C.V.** AV. LA
PAZ No. 721 COL. CALIFORNIA, OAXACA TEL.: 01(951)
133-1521

671712 **MUNDO MAKITA** SÍMBOLOS PATRIOS No. 101,
COL. ELISEO JIMÉNEZ RUÍZ, OAXACA, OAX

671782 **MIFERRE**
CARR. COSTERA DEL PACÍFICO No. 300, COL. LOS
MANGALES, PUERTO ESCONDIDO TEL.: 01(954) 582-4218

671794 **AGROBOMBAS ROSARIOS S.A.** AV.
INDEPENDENCIA No. 1325 COL. LA PIRAGUA, TUXTEPEC
C.P. 68300 TEL.: 01(287) 875-1365

PUEBLA 671420 **DISTRIBUIDORA DE HERRAMIENTAS MANUALES ZAVALA, S.A. DE C.V.**
RIVERA ATOYAC No. 325, COL. SANTA CRUZ BUENA VISTA,
C.P. 72810, SAN ANDRÉS CHOLULA, PUE. TEL. / FAX:
01(222) 249-8592

671211 **SERVITEC**
AV. DE LA JUVENTUD No. 1103 ESQ. 7 SUR, COL. NICÓLAS
BRAVO C.P. 75790, TEHUACÁN, PUE. TEL. / FAX: 01(238)
371-7200

671822 **TIENDA FIX TEHUACÁN**
AV. SEGUNDA DE MORELOS No. 303, COL. CENTRO,
TEHUACÁN, TEL.: 01(238) 384-8640

QUERÉTARO 670402 **MOTORES Y HERRAMIENTAS ELÉCTRICAS**
AV. 6 No. 1004-B ESQ. CALLE 19, COL. LOMAS DE CASA
BLANCA C.P. 76080, QUERÉTARO, QRO.
TEL. Y FAX: 01(442) 167-4753

671265 **FERRETERA PRADO HERRAMIENTAS S.A. DE C.V.**
AV. UNIVERSIDAD No. 325-A, COL. GRANJAS
MANTHI C.P. 76808, SAN JUAN DEL RÍO, QRO.
TEL. / FAX: 01(427) 268-4544

QUINTANA ROO 670046 **CENTRO FERRETERO DE CANCÚN**
AV. COMACALCO No. 12, COL. SUPERMANZANA 59 C.P.
77515, CANCÚN, Q. ROO.
TEL.: 01(998) 886-8777 | 887-6616

671011
ÁLVARO OBREGÓN No. 281-283 COL. CENTRO,
CHETUMAL, QUINTANA ROO TEL.: 01(983) 833-2358

671732 **MULTISIERRAS TALICUMI** AVENIDA MIGUEL
HIDALGO No.221 COL. VENUSTIANO CARRANZA,
CHETUMAL.

SAN LUIS POTOSÍ 671636 **95/24 MÉXICO, S.A. DE C.V.** SUC. SLP
AV. UNIVERSIDAD No. 1850 COL. EL PASEO, SAN LUIS
POTOSÍ C.P. 78320 TEL. / FAX: 01(444) 822-4341

SINALOA 671642
JACARANDAS S/N COL. DEL BOSQUE, GUASAVE, SIN.
TEL.: 01(687) 871-2656

SONORA 671045 **FERRETERÍA LA ÚNICA**
LÁZARO MERCADO No. 1234 COL. MUNICIPIO LIBRE C.P.
85080 CD. OBREGÓN, SON. TEL. / FAX: 01(644) 412-9856

TABASCO 671610 **GRUPO VAQUEIRO FERRETERO, S.A. DE C.V.**
PERIFÉRICO CARLOS PELLICER CÁMARA No. 2810 COL.
MIGUEL HIDALGO, VILLAHERMOSA, C.P. 86250 TEL. /
FAX: 01(993) 116-1901 y 41 EXT. 106

671432 **MERCADO DE LA SOLDADURA DEL SURESTE, S.A. DE C.V.**
BLVD. ADOLFO RUÍZ CORTÍNEZ 2001-B,
COL. ATASTA, VILLAHERMOSA, C.P. 86100 TEL.: 01(935)
161-4820 | 161-4479

TAMAULIPAS 671480 **CONSTRURAMA GÁLVEZ**
REVOLUCIÓN No. 1002, COL. BUENA VISTA C.P. 88120
NVO. LAREDO, TAM. TEL. / FAX: 01(867) 710-3100

671755 **FERRETERÍA ZANELLA**
AV. TAMAULIPAS No. 713 COL. REVOLUCIÓN VERDE,
AMPICO, TEL.: 01(835) 306-6537

TLAXCALA 671684 **SERVICIO JUNIOR**
CALLE 2 DE ABRIL PONIENTE No. 506, COL. CENTRO,
APIZACO, TEL. 01(241) 112-0996

VERACRUZ 671435 **METALURVE, S.A. DE C.V.** CALLE 18 No. 2117,
FRACC. LOMAS C.P. 94570 CÓRDOBA, VER. TEL.: 01(271)
714-8584

671635 **LA CASA DISTR. TRUPER**
SUC. AV. YUCATÁN No. 137-A, COL. YUCATÁN C.P. 93600
MARTÍNEZ DE LA TORRE, VER. TEL.: 01(232) 373-5420

671478 **TALLER ELÉCTRICO MATHÉY**
ATENAS No. 71, COL. NUEVA MINA C.P. 96760
MINATITLAN, VER. TEL. / FAX: 01(922) 223-5601

671605
HUMBOLT SUR No. 49, COL. CENTRO C.P. 91270 PEROTE,
VER. TEL.: 01(282) 832-0327 | 825-6408

670397 **LA CASA DISTRIBUIDORA TRUPER** CALLE
URUGUAY No. 713, COL. 27 DE SEPTIEMBRE C.P. 93320,
POZA RICA, VER. TEL. / FAX: 01(782) 823-8100 | 826-8484

671535 **DISTRIBUIDORA SANVER S.A. DE C.V.**
CARRETERA NAL. TUXPAN-TAMPICO km 64, COL. LA
MORITA, TANTOYUCA, C.P. 92101 TEL.: 01(789) 893-5030

671451 **MAYORISTAS JAGUAR S.A. DE C.V.** AV.
IGNACIO ALLENDE No. 2377 COL. CENTRO, VERACRUZ,
TEL.: 01(229) 931-1891

671781 **MATERIALES Y ACEROS TUCÁN S.A. DE C.V.**
PROL. AV. MIGUEL ALEMÁN No. 3800 COL. ARTÍCULO
123, VERACRUZ, TEL.: 01(229) 923-0070

671452 **COMERCIALIZADORA FERRESMAR** CAYETANO
RIVERA No. 47 COL. DEL MAESTRO, VERACRUZ, TEL.
01(229) 922-7948
TEL. / FAX: 01(229) 927-1771

SUCURSAL CENTRO FORÁNEO

AV. PARQUE INDUSTRIAL No. 1-A, JILOTEPEC,
ESTADO DE MÉXICO, C.P. 54240
CONMUTADOR: 01 (761) 782-9101 EXT. 5728 y 5102

SUCURSAL CENTRO

CALLE D No. 31-A, COL. MODELO DE
ECHEGARAY, NAUCALPAN, EDO. DE MÉXICO,
C.P. 55350 TEL.: 01 (55) 5371-3500

SUCURSAL CHIHUAHUA

AV. SILVESTRE TERRAZAS No. 128-11 PARQUE
INDUSTRIAL BAFAR, CARRETERA MÉXICO
CUAUHTEMOC, CHIHUAHUA, CHIH.
TEL.: 01 (614) 43 40 052

SUCURSAL CULIACÁN

LIBRAMIENTO BENITO JUÁREZ No. 5599 B4,
EJIDO DE LAS FLORES (LA COSTERITA),
CULIACÁN, SINALOA, C.P. 80296
CONMUTADOR: 01 (667) 760-5747

SUCURSAL GUADALAJARA

ADOLF BERNARD HORN No. 6800,
TLAJOMULCO DE ZUÑIGA, JALISCO, C.P. 45655
CONMUTADOR: 01 (33) 3606-5290

SUCURSAL LAGUNA

CALLE METAL MECÁNICA No. 280, PARQUE
INDUSTRIAL ORIENTE, TORREÓN, COAHUILA,
C.P. 27278 CONMUTADOR: 01 (871) 209-6823

SUCURSAL MÉRIDA

CALLE 33 No. 600 y 602 LOCALIDAD ITZINCAB Y
MULSAV, MUNICIPIO UMAN, MÉRIDA, YUCATÁN,
C.P. 97390 CONMUTADOR: 01 (999) 912-2451

SUCURSAL MONTERREY

AV. STIVA No. 275, PARQUE INDUSTRIAL STIVA
BARRAGÁN, SAN NICÓLAS DE LOS GARZAS,
MONTERREY, NUEVO LEÓN, C.P. 66420
TELS.: 01 (81) 8352-8791 y 8790

SUCURSAL PUEBLA

AV. PERIFÉRICO No. 2-A, SAN LORENZO
ALMECATLA, COL. CUAUTLALCINGO, PUEBLA,
PUEBLA, C.P. 72710
CONMUTADOR: 01 (222) 2-82-82-82

SUCURSAL TIJUANA

BLVD. INSURGENTES No. 6101 ENTRE BLVD.
MANUEL CLOUTIER Y PASEO GUAYCURA, FRACC.
GUAYCURA, DELEGACIÓN CERRO COLORADO,
(ANTES LA PRESA), TIJUANA, B.C. C.P. 22216,
CONMUTADOR: 01 (664) 969-5100

SUCURSAL VILLAHERMOSA

CALLE HELIO LOTES 1, 2 Y 3 MZNA. No. 1, COL.
INDUSTRIAL, 2A ETAPA, VILLAHERMOSA, TAB.
C.P. 86010 CONMUTADOR : 01 (993) 353-7244

Modelo	Código	Marca
GEN-100X	14359	 TRUPER®

Póliza de Garantía

Este producto, sus piezas y componentes están garantizados por un año a partir de la fecha de entrega del producto, contra cualquier defecto de material y/o mano de obra empleados en su fabricación, así como de su funcionamiento, sin costo para el consumidor, excepto cuando: 1) el producto se hubiese utilizado en condiciones distintas a las normales; 2) el producto no hubiese sido operado de acuerdo a su instructivo o 3) el producto hubiese sido alterado o reparado por personal no certificado por  para tal fin.

Esta Póliza de Garantía podrá hacerse válida en el establecimiento comercial en donde adquirió el producto o bien en los Centros de Servicio Autorizados  enlistados en este instructivo.

Para hacer válida esta Póliza de Garantía, deberá presentar el producto y la Póliza de Garantía vigente debidamente sellada por el establecimiento comercial donde fue adquirido el producto o el comprobante de venta.

La mano de obra, refacciones y/o componentes utilizados para la reparación o el reemplazo del producto no tendrán ningún costo adicional para el consumidor, siempre y cuando el periodo de la garantía estipulado en la presente póliza no se haya terminado.

 cubrirá los gastos de transportación del producto para cumplir con la garantía en caso de que el domicilio del consumidor se encuentre fuera de la red de Centros de Servicio Autorizados  enlistados en este Instructivo, en www.truper.com o en los teléfonos proporcionados: 01800-690-6990 ó 01800-018-7875.

1 AÑO

En caso de tener problemas para hacer válida esta Póliza de Garantía repórtelo a los teléfonos mencionados en el párrafo anterior. Para adquirir partes, componentes, consumibles y accesorios del producto asista a cualquiera de los Centros de Servicio Autorizados  enlistados en este Instructivo.

Sello del establecimiento comercial:

Fecha de entrega:

Importado por: **TRUPER, S.A. de C.V.**

Parque Industrial No. 1, Jilotepec, C.P. 54240, Estado de México, México.
Tel.: 01 (761) 782 9100, Fax: 01 (761) 782 9170, R.F.C.: THE-791105-HP2

www.truper.com

Manual

Power Generator

16 Hp
Maximum Power at start up

13.4 Hp
Maximum Working Power

Applies for:

Model	Code
-------	------

GEN-100X	14359
----------	-------

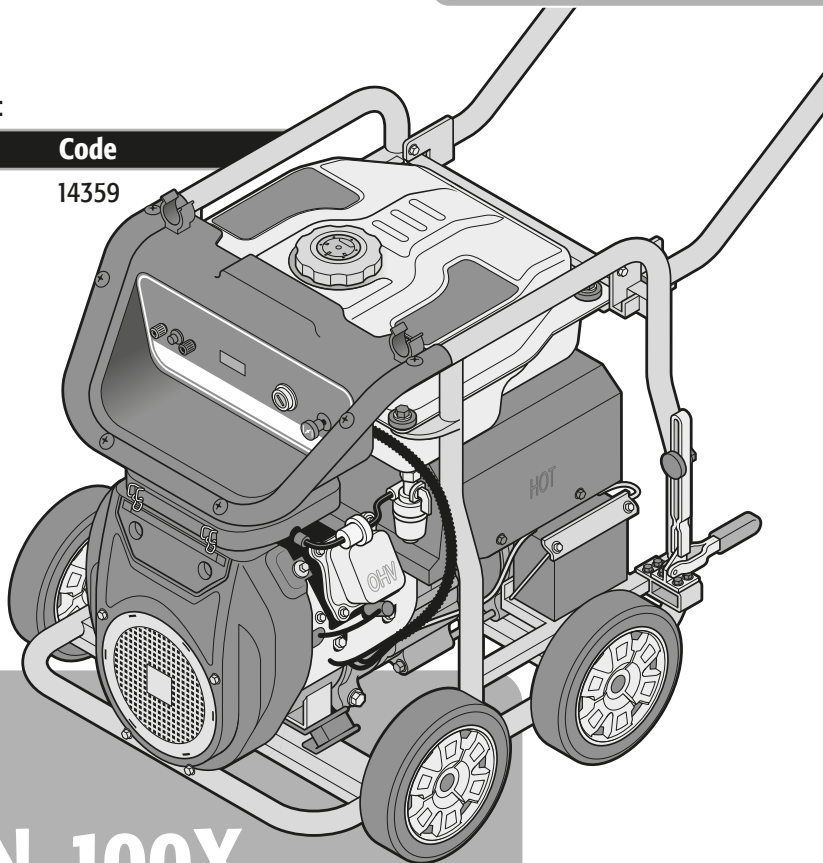

GEN-100X



Read this manual thoroughly
before using the tool.



Technical Data	3
Fuel Requirements	3
 General Safety Warnings for Motor Powered Tools	4
 General Safety Standards for Power Generators	5
Parts	6
Assembly	7
Fuel and Oil	8
Start-Up	9
Maintenance	12
Troubleshooting	15
Authorized Service Centers	16
Branches	18
Warranty Policy	18

 WARNING

To gain the best performance of the tool, prolong the duty life, make the Warranty valid if necessary, and to avoid hazards of fatal injuries please read and understand this Manual before using the tool.

Keep this manual for future references.

The illustrations in this manual are for reference only. They might be different from the real tool.

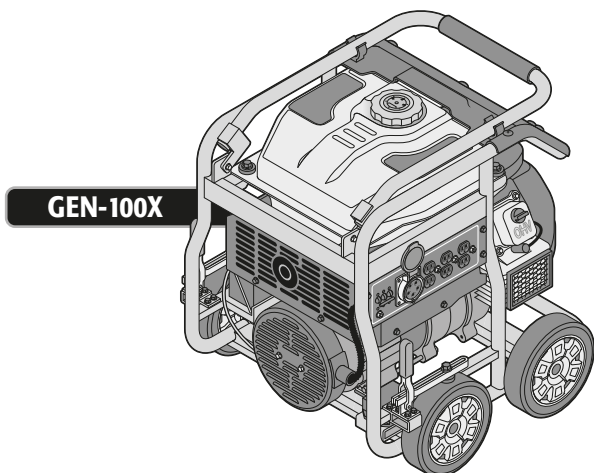

GEN-100X

Code •	14359
Description •	Power generator
Rated Power •	18 Hp
Motor •	680 cc
Cylinders •	2 Cylinders in "V"
Fuel •	Gasoline
Fuel Tank •	7.3 Gallons
Fuel Consumption •	1.47 Gallons/h
Output •	3 127 V~ polarized double sockets 1 5P (3P + N + \perp) industrial contact 127 V~ / 220 V~ (3-phase output)
Voltage •	127 V~ / 220 V~ / 12 V.c.c
Frequency •	60 Hz
Maximum Starting Power •	16 Hp
Maximum Operating Power •	13.4 Hp
Noise Level •	97 dB at 13 ft
Work Cycle •	30 min rest per tank consumed during continuous work with rated power

Fuel Requirements

- The generator is built with an air-cooled 4-stroke motor that runs with pure unleaded gasoline.
- For no reason at all mix oil with fuel.



⚠ WARNING • For no reason at all use fuels mixed with ethyl alcohol (gasohol), ethanol or methanol. These substances could attract humidity thus causing separation and acid build up while in storage. Acidity can damage the motor fuel system when is stored.

- To prevent problems with the motor drain the fuel system before storing the generator 30 days or longer. Drain the gasoline tank, start the motor and leave it idling until the fuel and carburetor lines are empty. Next time, use fresh gasoline.
- Never use motor cleansing products inside the gasoline tank. It causes permanent damage.

Keep your work area clean, tidy and well lit.

CAUTION Cluttered and dark areas may cause accidents.



Never use the tool in explosive areas or in the presence of flammable liquids.

DANGER Before starting the motor keep the tool at least 9 meters (30 feet) away from the fill up area.



Keep children and passersby at a safe distance while operating the tool.

WARNING Distractions could cause losing control and cause accidents.



Avoid contact with power lines and circuits.

DANGER Find and avoid power lines and circuits, especially hidden wiring as well as any grounded object.



Stay alert, use care and common sense.

CAUTION Familiarity with the tool operation could lead to distractions. It could cause accidents.

Refrain from using the tool if tired or under the influence of drugs, alcohol or medication.

DANGER Being momentarily distracted while using the tool could cause severe personal injury.

Operate the tool with guards and protection devices in place and in good working condition.

WARNING Failure to comply with this warning is a hazard of severe personal injury.

Do not force the tool.

CAUTION Working within the tool's working design assures a better and safer job.



Keep the tool in a safe place and out of the reach of children.

WARNING Motor powered tools are dangerous to inexperienced people.



Wear proper clothes.

WARNING Loose clothes, jewelry or long hair could get caught in the mobile parts.



Keep hands away from rotating and/or mobile parts.

WARNING Failure to comply with this warning is a hazard of severe personal injury.



Do not operate the tool in enclosed areas.

DANGER Avoid breathing accumulated carbon monoxide, a potentially deadly odorless toxic gas.



Wear adequate protective safety accessories.

CAUTION Wear eye protection, dust mask, non-skid safety shoes, helmet and ear plugs. These safety gears reduce the risk of injury.



Turn off the tool before adjusting, changing accessories or storing.

WARNING Double check the tool switch is in the off position.

Refrain from operating the tool if the switch is not working or is not properly assembled.

WARNING Failure to comply with this warning is a hazard of personal injury. Immediately send it to a **TRUPER** Authorized Service Center.

Do not overreach.

CAUTION Good balance and support lead to better controlling the tool in unexpected situations.

Avoid the tool to unintentionally start.

WARNING Double-check the tool motor is off before maintenance or putting it away.



Remove brackets before turning on the tool.

DANGER Additional tools or vices installed in a rotating part could cause severe personal injury.

Service the tool and double-check it is in good working conditions before operating.

CAUTION Carefully check mobile parts, alignment and assembly. Do it periodically. Look for any damaged element or part not working properly. Repair immediately in a **TRUPER** Authorized Service Center.



Accessories.

CAUTION Use only accessories or spare parts indicated in this Manual or certified by **TRUPER**.

Never leave a running tool unattended.

DANGER Turn off and disconnect the tool after using. Set it in a safe position to avoid severe injury.

Never smoke in the proximity of fuel.

DANGER Do not smoke in the proximity of the fuelling area or when using the tool.



Power Management



⚠ WARNING • Power generators produce dangerous voltage. Failure to insulate the generator from other power installations will hurt or kill third parties using power devices due to an electric shock. 

⚠ WARNING • Do not handle the generator or power cables while standing on water, barefoot or with wet hands and / or feet. Water increases the risk of electric shock.

⚠ WARNING • The generator shall not be connected to other power sources like those from the utility services. In an emergency and when is strictly necessary to connect to these power sources only a qualified electrician may assemble the connection considering the differences between the power supply and the generator technical specifications.

⚠ CAUTION • Protection against electric shock depends on the circuit breakers homogenization. When circuit breakers need to be replaced go to a  **TRUPER** Authorized Service Center to carry out the replacement.

⚠ CAUTION • The alternate current connections within the electric system shall be carried out by a qualified electrician complying with all the power codes and standards applicable.

⚠ WARNING • Unprofessional connections generate power discharges into the output lines. It can electrocute users or the power circuits and people touching the lines during a blackout. When electricity is restored the generator could explode, catch o cause fire.  



- Ground the generator properly before starting it.
- The generator is built with automatic carburation system that makes it suitable to operate in height above 6 562 ft

While Operating the Generator

⚠ CAUTION • Do not touch the exhaust while the generator is running. The exhaust temperature and surrounding areas could gp over 150 °F. Prevent burns. Let the engine cool down before manipulating or storing.

⚠ CAUTION • To assure an efficient and safe performance, do not force the generator. Use it within the levels it was meant for. Do not use any accessory to increase the generator capacity.

Fuel Handling

- Never smoke near fuel or the fueling area or when operating the generator! 
- To reduce the risk of fire or burns handle fuel with care. It is extremely flammable. 
- Gasoline or fuel shall never make contact with your skin.
- Protect eyes to prevent them from fuel and oil spills. In the event of accidental contact rinse immediately with clear water. If irritation persists, consult your doctor. 
- Store fuel in a dedicated container.

⚠ WARNING • Before filling up the generator turn off the engine, place it onto clear ground and wait until the engine cools down.

⚠ CAUTION • Wipe all the spilled fuel from the generator before operating.

- ⚠ CAUTION** • Check for fuel leaks and fix them before using the generator. Prevent fires and burns.
- Under no circumstance burn spilled fuel to eliminate it.
 - Never use fuel different from the one specified in the Manual.
 - Have fire extinguishers on hand. Be prepared in the event a fire starts.

Before Operating the Generator

⚠ WARNING • Operate the generator ONLY outdoors! Do not operate the generator in closed spaces. The generator produces carbon monoxide, a highly toxic odorless gas. Breathing the vapors cause nausea, make people faint and even death.

⚠ CAUTION • Learn how to quickly turn off the generator. Learn the function of all the controls.

- Keep at least 2 feet free space around the generator to assure is properly ventilated.
- Set the generator onto a firm and leveled surface. Avoid sandy or snowed surfaces. If the generator tilts over fuel could spill out or sand, dust or water could enter into the machine.
- Do not connect any devices when the generator is off. Connect all the power devices after the generator is on.
- In the event there are questions or issues with the generator please go to a  **TRUPER** Authorized Service Center.

Gasoline driven power generators and a portable energy source. Use the generator for recreational purposes (trips, camping), during emergency (blackout), and for domestic and industrial purposes.

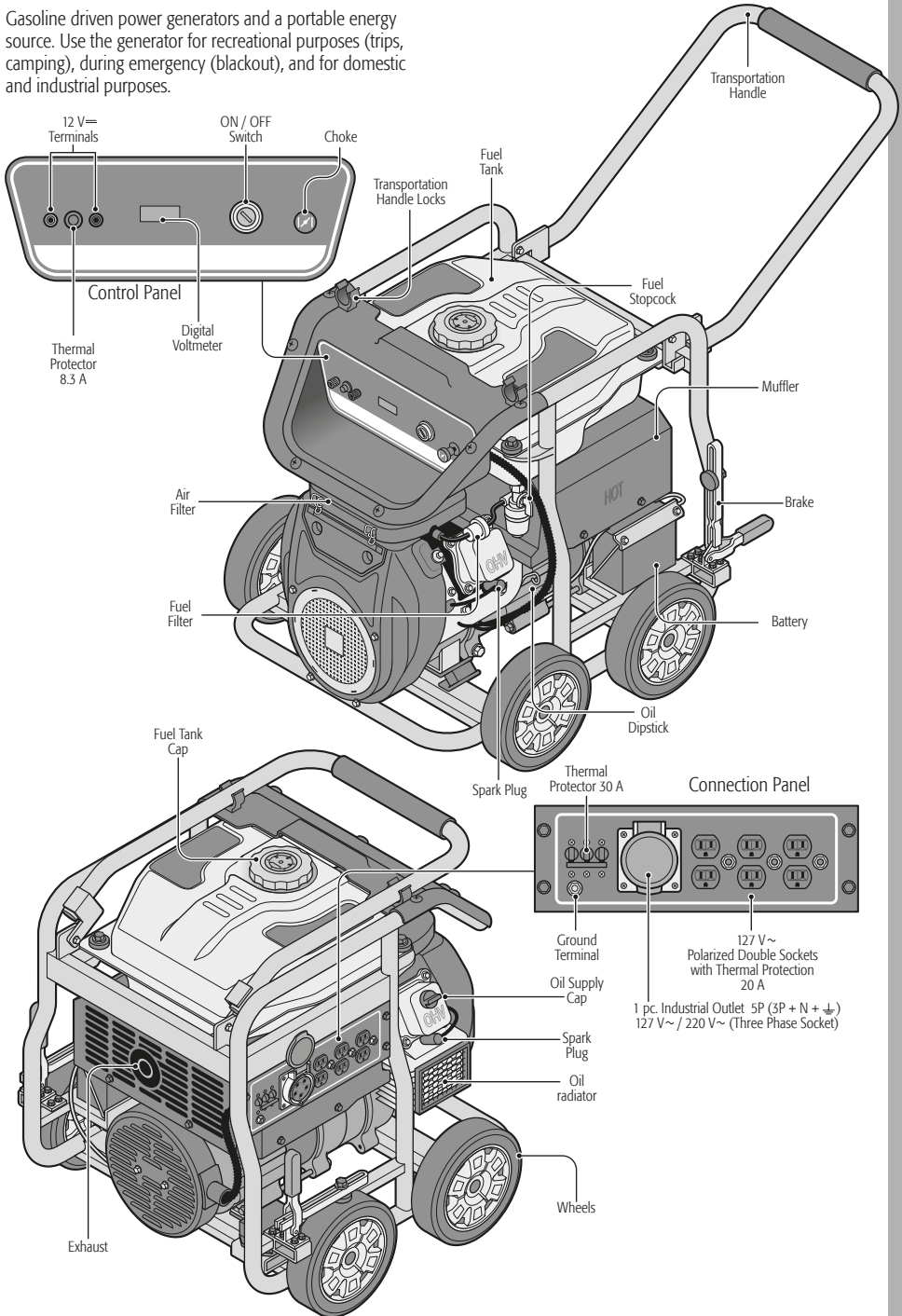

Wheels

- Fix the wheel set passing axis (A) through each wheel (B) and their respective mounting orifice (C) in the chassis. Secure the axis with the pin (D) and the washer (I).

Battery

- Connect the negative cable (with the black hood) to the battery negative terminal (-). Cut the binding securing the cable loose end to be able to connect it.
- Connect the positive cable (with the red hood) to the battery positive terminal (+).
- Verify the battery and generator connections are right, tightened and insulated.
- The included battery is fully loaded.

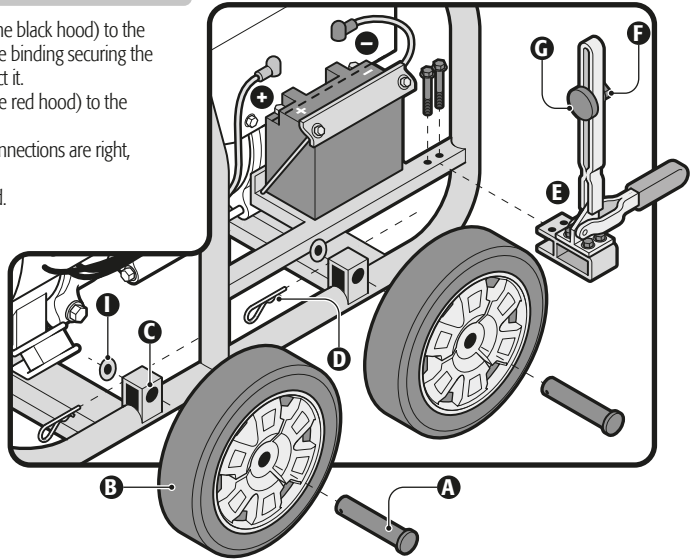
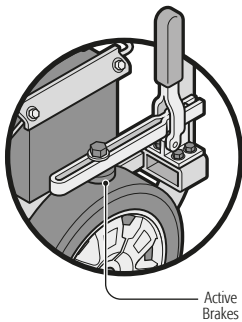

Grounding

- Ground the generator correctly specially if the unit is fit with wheels to prevent possible power discharge due to ground fault in the generator or in the connected devices. Correct grounding also helps to dissipate static electricity usually accumulated in non-grounded devices.
- Connect terminal (H) to the ground source (\perp).

⚠ CAUTION • Do not connect into the commercial power source.

⚠ CAUTION • Do not connect the generator into a second generator.

⚠ WARNING • To prevent misuse of the power devices the generator shall be grounded. We are not liable of damage to the devices or personal injuries due to failure to install this security measure before operating the generator.

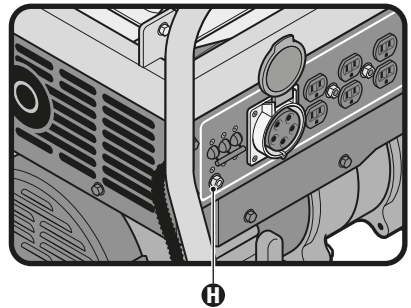

Oil Supply

- Set the generator onto a flat and leveled surface.
- Turn and pull the oil supply cap (A).
- Use 4-stroke engine oil. Using SAE 10W/30 for general use under any temperature. Other viscosities can be used when the average temperature in your locality is within the range indicated in the following table.

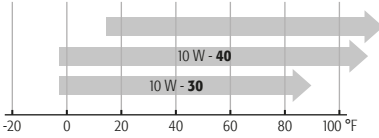

- To check the oil level remove the oil dipstick (B) in the generator and clean with a clean cloth.
- The oil tank has an approximate capacity of 0.39 gallons. Pour oil gradually and wait a couple of minutes so the oil can settle into the engine.
- Insert the oil dipstick into the orifice. See if it shows the maximum oil level.
- If the level is below the minimum, add oil until it reaches the maximum level on the dipstick.
- Set the dipstick back into the orifice and tighten.

⚠ CAUTION • Checking oil level regularly is recommended.

• When the oil tank is filled to the right level indicated in the dipstick, set back the cap (A) and tighten to prevent oil leaks.

⚠ CAUTION • Do not exceed the maximum oil level. The muffler may expel too much smoke when the engine starts.

⚠ CAUTION • Check oil level before each use. If necessary, add oil up to the limits in the dipstick.

⚠ CAUTION • Replace oil after each 20-hours operation. It may be necessary to change oil more frequently when dust or dirt are present.

Operating at High Altitude

- The air-fuel mix in a standard carburetor is rich in fuel at high altitudes. Performance will be low and fuel consumption will be high.
- Performance while operating at high altitudes could improve if the carburetor is regulated adjusting the main bolt. The generator is set to operate in altitudes 6000 ft above sea level. If the generator is not working efficiently go to a  **TRUPER** Authorized Service Center to carry out the required modification to the carburetor.
- Although the carburetor has the adequate injection, the engine potency will decrease approximately 3,5 % per each 1 000 ft increment above sea level. Potency will decrease if no modifications are carried out to the carburetor.

⚠ WARNING • If the generator is operated in an altitude inadequate to the carburetor setting it could perform poorly, overheat and the engine will be severely damaged due to the excessive air mix in the fuel.

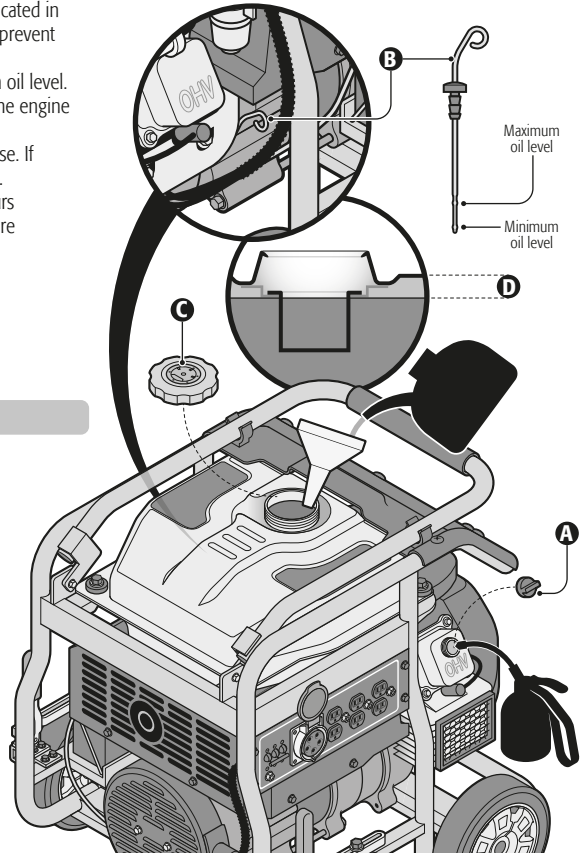

Fuel Supply

- Set the generator onto a flat and leveled surface.
- Clean and dry the area around the fuel cap.
- Remove the fuel cap (C).
- Using a funnel slowly fill up the fuel tank up to the lower part of the tank's neck. Do not fill in excess to allow fuel expansion and prevent spills (D).
- Wipe clean any fuel spilled.
- Cover the cap turning the cap until hearing a click.
- Clean any fuel spills before starting the engine.

Start Up

Motor Start Up

- Ground the generator. Disconnect all the power devices from the connection panel.
- Turn the fuel stopcock into the **ON** position (A).
- Double check the overload thermal protector (B) is in the **OFF** position. Move the lever down.
- Pull the choke valve (C) into the **OFF** position.
- Insert the key into the switch (D) and turn it into the **START** position.
- After the engine starts turn the switch back into the **ON** position.
- When the engine runs in a stable manner push the choke valve to the **ON** position.
- Let the engine get hot and stabilize a couple of minutes to start connecting power devices.

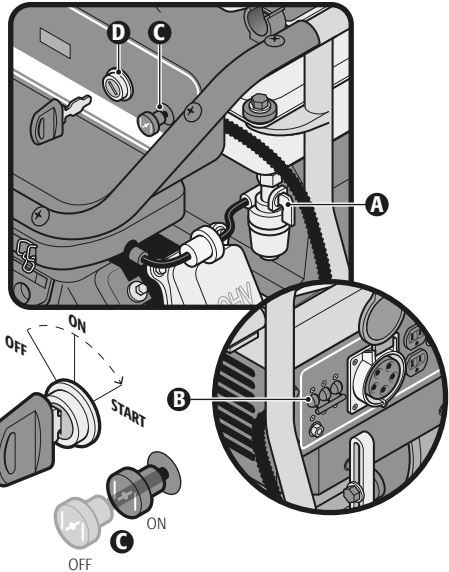

Sockets in the Connection Panel

- If the devices you are using are powered with 127 V~ and have a two terminal single plugs and / or are grounded, use the 127 V~ double sockets.
- If the devices you are using are powered with 220 V~ use the 5P (3P + N + \perp)* socket.

* 3 P = 3 phase | N = Neutral | \perp = Ground

The 5 prong plug (5P) is included with the generator.

To connect the devices, follow these steps:

1. Loosen the screws (E) and remove the connection block (F).
2. Loosen the base of the plug (G) and run the wires of the device through the plug body.
3. Make the required connection for the proper operation of your device as described in the following table.
Note: The connection terminals are marked on the back of the block (H)
4. Secure the wiring with the anchoring system that is attached to the block connection and assembly again each part of the plug.

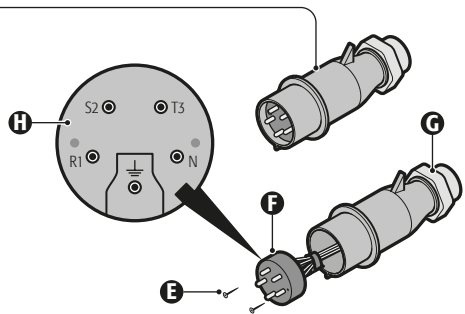

Plug Terminal	Electric Connection
---------------	---------------------

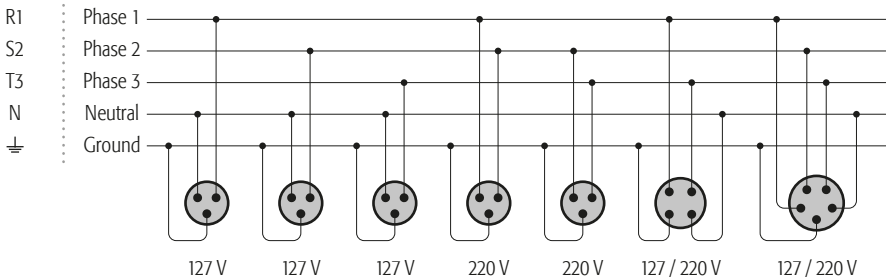

- CAUTION** • Voltage between 2 phases (any phase) will always be 220 V~
- CAUTION** • Voltage between 1 phase (any phase) and Neutral will always be 127 V~
- CAUTION** • For security reasons always connect the ground in the terminal.

Each phase of the 5P operation is shared with each of the 127 V~ polarized double sockets. Therefore, the total load shall be shared between each phase.

Devices Connection

- To activate the power output move the overload thermal protector lever **(A)** upwards.
- After the generator is started connect the devices needed **(B)** into the connection panel.

⚠ CAUTION When connecting more than one device, connect and start those using a higher current first.

⚠ CAUTION Double check the devices do not exceed the generator rated power longer than 30 minutes and to never exceed the maximum load output.

- To assure the generator can supply enough energy and run the power devices to be connected please follow the next steps to estimate the necessary watts and not exceed the generator capacity:

1. Choose the power devices to be connected simultaneously.

2. The amount of energy necessary to run all the devices is the sum of the watts rated power of those devices. The values of the addition shall not go over the generator capacity.

3. While starting, the power devices will produce large amounts of current. The devices shall start one by one. They shall not start simultaneously.

⚠ CAUTION To learn the rated power output, consult the table in the right side of the page as a reference or the technical specifications of each of the devices' instructions.

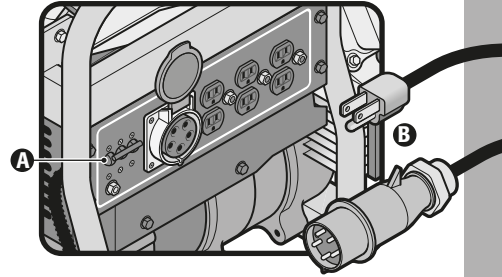

Reference in watts

	Device	Rated Power (W)
Appliances	Light Saving Lamp	5 - 50
	Refrigerator	50
	Fan	50
	Tablet	120
	Laptop	120
	Washing Machine	250
	Computer	400
Power Tools	Electric Range	1 000
	Air conditioner	1 600
	Water Pump	800
	Drill Hammer	1 000
	9" Grinder	2 400
	Reverse Welder	3 600

Digital Voltmeter

- The generator is built with a digital voltmeter that will turn on when the overload thermal protector is turned On.

• The voltmeter is used to monitor the following magnitudes:

- | | |
|---|-------|
| 1. Maximum voltage generated by the device | U-220 |
| 2. Frequency of operation | F-60 |
| 3. Time of operation per session | 001,0 |
| 4. Total operation time | 009,8 |

- To change between voltmeter magnitudes, press button **(C)**.

(Voltage - 220 V~)
 (Frequency - 60 Hz)
 1 hour
 9,8 hours

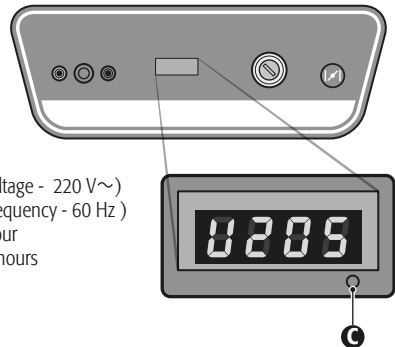

Overload

⚠ CAUTION If an important overload is present, the overload thermal protector will shut down. It is a possibility that a marginal overload will not shut down the thermal protector but will shorten the generator useful life.

⚠ CAUTION If the thermal protector shuts down due to an overloaded circuit, reduce the circuit electric load and wait a couple of minutes before re-starting the thermal protector.

- Each 127 V~ double - polarized socket is built with a 20 A thermal protector.

Apagado

- To turn off the overload thermal protector **(B)** move the lever downwards.
- Turn off and disconnect all the devices from the connection panel.
- **⚠ WARNING** NEVER turn off the generator while having devices still turned on to the connection panel.
- Leave the generator run unloaded a couple of minutes to stabilize the internal temperatures in the engine and generator.
- Set switch **(D)** into the OFF position.
- Close the fuel stopcock **(A)**.

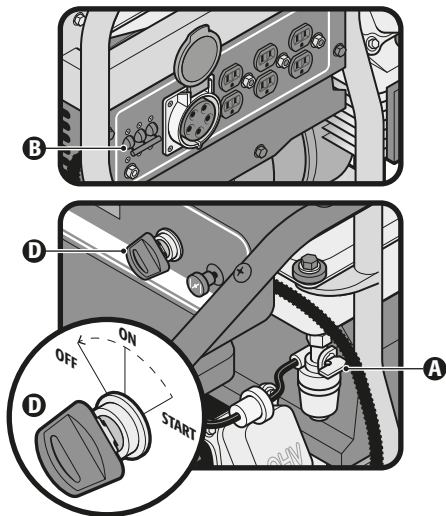

CAUTION • Regular and careful maintenance is essential to maintain the generator optimal safety and performance levels.

- Before cleaning, repairing, inspecting or storing the generator turn off the engine and wait it completely cools down.
- Keep nuts, bolts and screws adjusted to assure the generator is in a safe working condition.

- Do not modify the security devices. Regularly verify they work right.

- Any worn or damaged part shall be replaced before using the generator. Do not try to repair the damaged parts. Can damage the generator and be a risk to your safety.

- Any repairs or maintenance jobs different to those described in this section, for example, adjusting the carburetor shall only be carried out in a  **TRUPER** Authorized Service center.

Periodic Maintenance

	Before each use	Every 20 h or each month	Every 50 h or 3 months	Every 100 h or 6 months	Every 300 h or each year
General inspection	Carry out				
Motor Oil	Check	Replace		Replace	
Air Filter	Check		Clean (1)		
Sediment container				Clean	
Spark Plug				Clean / Readjust	Replace
Valves clearing					Check / Readjusted (2)
Fuel Tank and Strainer					Clean (2)
Fuel Line		Check and replace if necessary every 3 years (2)			
Fuel Tank Cap				Clean	
Carbons Set		Check and replace if necessary every 2 years (2)			
Oil Filter					Replace (2)
Fuel Filter					Replace

1. When operating the generator in dusty environments carry out maintenance more frequently.

2. Go to a  **TRUPER** Authorized Service Center to carry out this service.

Cleaning

- Use a damp cloth to clean the generator's outer surfaces.
- Use an air compressor (25 PSI) to remove dirt and residues.
- Inspect all the ventilation and cooling slots to assure they are clean and with no obstructions.

Air Filter

- Check air filter to assure is in good repair. Remember, a dirty air filter can make starting difficult, loosing performance and shorten the engine's useful life.
- Remove the filter cover. Lift and release its two locks (A).
- Disassemble the filter pushing the cover stoppers (B).
- Clean both sides of the filter with 25 PSI compressed air.
- If the filter has damage, humidity or is very dirty should be replaced.
- Set back the filter assuring the filter tabs (C) assemble correctly with the cover stoppers.
- Replace the cover by assembling the rear tabs (D) on the motor body.
- Lastly secure the filter cover with the locks (A).

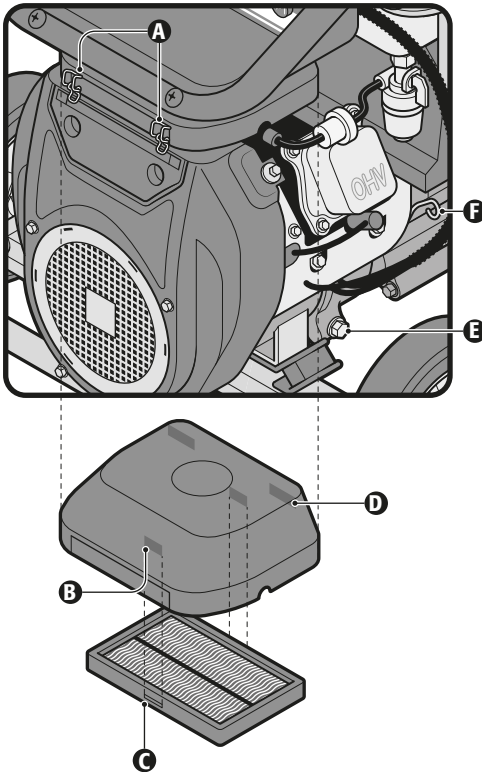

Oil Change

- The oil drain cap can be found under the engine (E).
- Place a dedicated container under the generator to collect the oil. Remove the drain cap and then the oil dipstick (F) altogether with the fuel supply cap (G). When oil container is drained, set the drain cap back.
- Clean any oil leaks or spills.
- Fill the tank with SAE-10W/30 oil.
- Check the oil level by placing the oil level dipstick without tightening it. Oil level shall be between the *minimum* and *maximum* marks in the dipstick. Double check the level is not exceeding the *maximum* mark. Tighten the oil supply dipstick and cap when the oil level is the right one.
- Start the engine and leave it running briefly. Stop the engine, wait one minute and check oil level again. Refill if necessary.
- Never, ever dispose of use oil in the gutter. Take used oil to a recycling unit.

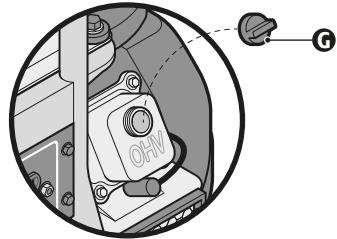

Fuel Filter

- The fuel filter prevents water and dust present in the fuel tank entering into the carburetor. If the engine has not been started a long time, the sediment container shall need to be cleaned:
- Shut off engine in ambient temperature and close the fuel stopcock (E).
- Remove the sediment container (F). Clean the inside altogether with the filter (G).
- Let filter and container dry completely.
- Verify the washer (H) is in good condition and set back in place the sediment container and fuel filter.
- The external fuel filter should be replaced according to the maintenance program indicated on page 12.

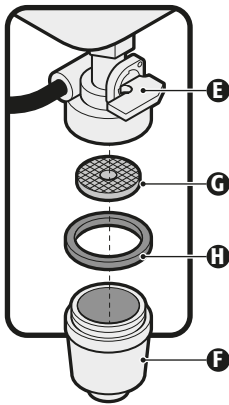

Spark Plugs

- Before removing the spark plugs, clean the area around the spark plug base to prevent dust and debris entering the engine. Remove the spark plug cap. Unscrew the spark plug with the wrench included with the generator.
- Clean carbon deposits from the spark plug electrodes with spark plug cleanser or a wire brush.
- Replace spark plug with a similar one if worn, damaged or reusing it is not reliable.
- Measure the gap between the two electrodes using a spark plug gauge. The distance between the center and side electrodes shall measure between 0.02" and 0.03"
- Double check the spark plug washer is in good condition. Insert the spark plug manually to prevent misalignment.
- After setting the spark plug adjust with a spark plug wrench to press the washer.

⚠ CAUTION If installing a new spark plug tighten up to half a turn after the spark plug is in place and the washer can be compressed. If setting a used spark plug tighten up to 1/8 – 1/4 turn after the spark plug is in place and the washer can be compressed.

⚠ WARNING Badly installed spark plugs or out of range can overheat and damage the engine.

Fuel Drain

- Set under the tank a dedicated container to receive gasoline. Use a funnel to prevent fuel spills.
- Close the fuel stopcock.
- Before setting the filter back open the fuel stopcock to drain the fuel tank empty. Once is drained set back the filter and sediment container.
- Start the engine as indicated in page 9 to burn all remaining fuel in the system.

Storing and Transportation

- When moving the generator, turn off the motor switch and close the fuel stopcock. Keep the generator leveled to prevent fuel from spilling. Start the generator at least every 2 weeks. Leave it running at least 20 minutes.
- When storing the generator for long periods of time:
 1. Drain completely all the fuel from the generator as indicated in the previous item. Then, start the motor until all fuel inside the motor is burnt.
 2. Replace oil as indicated in page 13.
 3. Remove the spark plug and pour a spoonful of SAE - 10W /30 oil into the cylinder. Then set the spark plug.
- Clean the generator with a damp cloth and cover to prevent dust entering and accumulating inside.
- Store the generator in a clean, dry place out of the reach of children.

Problem	Cause	Solution
The engine does not start.	<ul style="list-style-type: none"> • The fuel stopcock is off. • Not enough fuel. • Loads connected to the a.c. contacts. • There is no spark in the spark plug. • Gasoline is not reaching the carburetor. • Oil level is too low. • Thermal protection has not been reset. 	<ul style="list-style-type: none"> • Turn on the fuel stopcock. • Fill up fuel tank. • Disconnect any load from the generator. • Verify the spark plug spark: <ol style="list-style-type: none"> 1. Disconnect the spark plug cable. Clean dust around spark plug and remove it. 2. Connect the cable to the spark plug. 3. Turn on the engine switch. 4. Make contact with the spark plug central electrode with any fuel - free metal part in the motor. ⚠ CAUTION Is important to make the tests in ventilated areas and with no spilled fuel. Otherwise an explosion can happen. 5. Insert the key into the switch and pull a few seconds until the "START" position to generate a spark between the spark plug central electrode and the metal part. If there is no spark replace the spark plug. 6. If there is no spark with a new spark plug go to a TRUPER Authorized Service Center. • ⚠ WARNING • Make sure that no fuel has been spilled before starting the engine, check that the area around the spark plug and the generator is dry. The spill of fuel or excess of steam could cause an explosion. • Check oil level and add if necessary. • If the engine cannot be started go to a TRUPER Authorized Service Center to repair.
Motor starts but it stops suddenly.	<ul style="list-style-type: none"> • Oil level is too low. 	<ul style="list-style-type: none"> • Check oil level and add if necessary.
The generator is not showing voltage in the output.	<ul style="list-style-type: none"> • Thermal protector has not been reset. • Some of the power devices are not working (For example, a lamp is not working). 	<ul style="list-style-type: none"> • Go to a TRUPER Authorized Service Center to repair. • Check the status of the devices before connecting them and repair any damaged device before using it with the generator . • Check that the thermal overload protector is in the "ON" position.

If the problems persist despite carrying out the recommended corrective actions, contact a **TRUPER** Authorized Service Center

In the event of any problem contacting a Service Center, please see our webpage www.truper.com to get an updated list, or call our toll-free numbers 01(800) 690-6990 or 01 (800) 018-7873 to get information about the nearest  **TRUPER®** Authorized Service Center.

AGUASCALIENTES 671615 **SUPER TOOLS**
ZARAGOZA No. 1205, COL. EL SOL, AGUASCALIENTES,
AGS. TEL.: 01(449) 996-5978

BAJA CALIFORNIA SUR 670796 **CONTRURENTAS**
PROL. I. ZARAGOZA Y MARQUEZ DE LEÓN,
COL. 5 DE FEBRERO, SAN JOSÉ DEL CABO, BCS
TEL.: 01(624) 142-4595

CHIHUAHUA 670032 **PROVIND**
AV. COLEGIO MILITAR No. 4307 A, COL. NOMBRE DE
DIOS C.P. 31100, CHIHUAHUA, CHIH. TEL.: 01(614)
424-4000

671530 **FERRETERÍA AMAYA S.A. DE C.V.**
AV. ORTIZ MENA No. 81, COL. CENTRO C.P. 33800
PARRAL, CHIH. TEL.: 01(627) 522-2600

COAHUILA 670712 **INDUSTRIAL FERRETERA DE MONCLOVA,
S.A. DE C.V.** BLVD. HAROLD R. PAPE No. 1000, COL.
CENTRO C.P. 25700 MONCLOVA, COAH.
TEL.: 01(866) 632-0174 FAX: 01(866) 633-0719

COLIMA 671742 **SURTIDORA DE FERRETERÍA** AV. ANTONIO
LEAÑO ALVAREZ No. 527 COL. PONCIANO ARRAGA.
TECOMÁN, TEL.: 01(313) 524-2000 y 7666 FAX: 325-2700

CHIAPAS 671770 **TORNILLOS Y HERRAMIENTAS PINEDA 17**
PONIENTE No. 20-A, COL. CENTRO TAPACHULA, CHIAPAS
TEL.: 01(962) 626-2807

671709 **FERRETERA MANDIOLA, S.A. DE C.V.** 5a
NORTE PONIENTE No. 1615-B, COL. MOCTEZUMA,
C.P. 29000, TUXTLA GUTIÉRREZ, TEL.: 01(961) 602-1544

671747 **CENTRO DE SERVICIO DEL SURESTE**
LIBRAMIENTO SUR ORIENTE S/N km 6.5
COL. TRABAJADORES, TUXTLA GUTIÉRREZ, CHIAPAS
TEL.: 01(961) 223-2350

670515 **FERRETERÍA CASUA**
RAMÓN CORONA No. 72, COL. BARRIO SANTA LUCÍA C.P.
29250, SAN CRISTOBAL DE LAS CASAS, CHIS.
TEL.: 01(967) 678-6283

671601 **MATERIALES DE CONSTRUCCIÓN DE LOS
ALTOS, S.A. DE C.V.** FRANCISCO I. MADERO No.5, COL.
CENTRO, C.P. 29200, SAN CRISTOBAL DE LAS CASAS,
CHIS.

671730 **MATERIALES Y ACEROS BALAM S.A.**
PERIFERICO NORTE-PONIENTE No. 50 COL. BISMAR, SN.
CRISTOBAL DE LAS CASAS TEL.: 01 (967) 678-6162 y 7422

670781 **PREFABRICADOS DE PALENQUE, S.A. DE C.V.**
km 1 CARRETERA PALENQUE - PAKAL-NÁ S/N ENTRADA
LIENZO CHARRO C.P. 22960, PALENQUE, CHIS. TEL.: 01
(916) 345-1523 | 345-1533

MEXICO CITY 671829 **EL FUERTE DE LAS HERRAMIENTAS S.A. DE
C.V.** PONIENTE 140 No.618 LOCAL B, COL. INDUSTRIAL
VALLEJO, AZCAPOTZALCO, C.P. 02300 TELS.: 01(55)
5587-7959 y 7731

670995 **EL MONSTRUO DE CORREGIDORA S.A. DE
C.V.** CORREGIDORA No.22, COL. CENTRO C.P. 06060
CIUDAD DE MEXICO TEL.: 01(55) 5522-4861 | 71 y
01(55) 5522-5031, FAX: 01(55) 5522-5021

671370 **ADMINISTRADORA FERRETERA, S.A. DE C.V.**
CORREGIDORA No. 76-A, COL. CENTRO C.P. 06060
CIUDAD DE MEXICO TEL.: 01 (55) 5522-9976 FAX: 01(55)
5522-9966

671131 CERRADA PINO SUAREZ No. 24, COL. ZONA
ESCOLAR C.P. 07230, GUSTAVO A. MADERO, CIUDAD DE
MEXICO TEL.: 01(55) 2207-0882

671137 **INGENIERÍA SUMINISTROS Y SERVICIOS
INDUSTRIALES** CALZADA DE GUADALUPE No.525-A,
COL. ESTRELLA, C.P. 07810, GUSTAVO A. MADERO,
CIUDAD DE MEXICO TEL. Y FAX: 01(55) 5577-9331 |
5781-7079

DURANGO 670350 **TORNILLOS ÁGUILA, S.A. DE C.V.**
MASURIO No. 200 ESQUINA GALIO, COL. LUIS
ECHEVERRÍA C.P. 34250, DURANGO, DGO.
TEL.: 01(618) 817-1946 | 818-2655

671671
ENRIQUE CARROLA ANTUNA No. 406 COL. CIÉNEGA,
DURANGO, DGO. TEL.: 01(618) 825-2710

ESTADO DE MEXICO 671600 **ABC DE MATERIALES, S.A. DE C.V.**
VENUSTIANO CARRANZA No. 104 COL. LOS ÁNGELES
TOTOLINGO, ACOLMAN, EDO. DE MEXICO
TEL.: 01(55) 2958-8504

671723 **FERRETERA TECAMAC S.A. DE C.V.**
CARR. MEXICO-PACHUCA km 375 TECAMAC, EDO. DE
MEXICO. TEL.: 5934-6396 Y 5934-6271

671765 **TLAPALERA CRUZ**
AV. CUAUHTEMOC No. 3 COL. BO. SAN JOSÉ,
TEQUIXQUIAC, TEL.: 591-91-203-44

671025 **SERVICIO Y VENTA DE HERRAMIENTAS VG**
AV. DE LOS MAESTROS No. 14, COL. LEANDRO VALLE
C.P.54040, TLANEPANTLA DE BAZ, EDO. DE MEXICO.
01(55) 2628-3120 Y FAX: 01(55) 5398-2104

670050 **ABRASIVOS Y SOLDADURAS ESPECIALES DE
TOLUCA** ISABEL LA CATOLICA SUR No. 101 ESQ. MIGUEL
HIDALGO COL. STA. CLARA C.P. 50090, TOLUCA, EDO. DE
MEXICO, TEL.: 01(722) 773-1117 | 773-1116 | 214-9458,
FAX: 01(722) 215-2145

670514
AV. TEXCOCO No. 354, COL. METROPOLITANA 2A
SECCIÓN C.P. 57740, CD. NEZAHUALCOYOTL, EDO. DE
MEXICO, TEL.: 01(55) 5792-4458

GUANAJUATO 670150 **COMPAÑÍA FERRETERA NUEVO MUNDO
S.A. DE C.V.** AV. MEXICO - JAPÓN No. 225, CD.
INDUSTRIAL C.P. 38010, CELAYA, GTO. TEL. Y FAX: 01(461)
617-7578 | 617-7579 | 617-7580 | 617-7588

670261 **PROVEEDORES DE HERRAMIENTAS**
SINALOA No. 39 COL. MIGUEL HIDALGO
IRAPUATO, GTO. TELS.: 01(462) 626-3813, 124-8806 FAX:
01(462) 623-0523

671492 **HERRAMIENTAS Y SERVICIOS DE LEÓN S. DE
R.L. DE C.V.** LÓPEZ MATEOS ORIENTE No. 230, COL.
CENTRO CP. 37000 LEÓN, GTO. TEL./FAX 01(477) 714-6514

671290 **EL GRINGO** LIBRAMIENTO SUR No. 609, COL.
DEL SOL C.P. 37900 SAN LUIS DE LA PAZ, GTO. TEL. Y
FAX: 01(468) 688-4886

GUERRERO 670926 **DISTRIBUIDORA RAGASA, S.A. DE C.V.**
AV. LÁZARO CÁRDENAS No. 908, COL. CENTRO C.P.
40660 CD. ALTAMIRANO, GRO. TEL.: 01(767) 672-0843

671637
LAS PALMERAS No. 48 COL. CENTRO, COYUCA DE
BENITEZ, GRO. TEL.: 01(781) 452-0815

671677
MARIANO ABASOLO S/N COL. OMETEPEC CENTRO,
OMETEPEC, GRO.TEL.: 01(741) 412-1339

HIDALGO 670915 **MUNDO TOOL MÉXICO, S.A. DE C.V.** ALLENDE
No. 320, COL. CENTRO C.P. 42000, PACHUCA, HGO. TEL.
Y FAX: 01(771) 715-0048

670640 **SAN ANTONIO MATERIALES PARA
CONSTRUCCIÓN** CARR. MEXICO-PACHUCA km 81.5
COL. SAN ANTONIO EL DESMONTE, TEL.: 01(771) 711-
0732

670655 **FERREPRECIOS, S.A. DE C.V.** LIBERTAD
ORIENTE No. 304 LOCAL 30, INTERIOR DE PASAJE
ROBLEDO, COL. CENTRO, TULANCINGO, TEL. 01(775)
753-6615 y 16

JALISCO 670855 **MAGNOCENTRO FERRETERO, S.A. DE C.V.**
AV. LA PAZ No.1180, COL. CENTRO, GUADALAJARA, JAL.
TEL.: 01(33) 3658-1867 y 59
FAX: 01(33) 3658-1870

670770 **ACEROS Y MATERIALES DIAZ S.A. DE C.V. AV.**
FRANCISCO ZARCO No. 755, COL. FLORIDA C.P. 47800,
OCOTLAN, JAL. TEL.: 01(592) 922-4740 | 922-0177

MICHOACÁN 671737 **EQUIPOS Y HERRAMIENTAS PROFESIONALES**
JOSÉ MANUEL DE HERRERA No. 149, COL. CENTRO,
APATZINGÁN, TEL. 01(453) 534-2204

671766 **SERVICIOS Y HERRAMIENTAS DEL SUR**
AV. 22 DE OCTUBRE No. 303 COL. MIGUEL HIDALGO,
APATZINGÁN, TEL. 01(453) 534-2033

671830 **MOTOSIERRAS Y SERVICIOS DE MORELIA**
MORELOS NORTE No. 821 COL. CENTRO, MORELIA, C.P.
58000 TEL.: 01(443) 317-9482

670336 **FERREMAQUINARIA INDUSTRIAL S.A. DE**
C.V. AV. LÁZARO CÁRDENAS No. 241, COL. CENTRO C.P.
60950, CD. LÁZARO CÁRDENAS, MICH.
TEL.: 01(753) 532-0738 | 532-4396 | 532-2541 FAX:
01(753) 532-3366

670872 **MATERIALES GARCÍA Y BARRAGÁN S.A. DE**
C.V. IGNACIO ZARAGOZA No. 187 B, COL. CENTRO,
C.P. 61650, TACÁMBARO, MICH. TEL.: 01(459) 596-0190,
FAX: 01(459) 596-0700

671130 **HERRAMIENTAS Y SERVICIOS FORESTALES**
DE ZAMORA AV. JUÁREZ No. 213 OTE. ENTRE 5 DE
MAYO Y AQUILES SERDAN, COL. CENTRO C.P. 59600,
ZAMORA, MICH. TEL.: 01(351) 517-8420

670805 **LA NUEVA FERRETERÍA TRUPER**
GENERAL PUEBLITA No. 356, COL. CENTRO C.P. 58600,
ZACAPU, MICH. TEL.: 01(436) 363-3351

671115 **HERRAMIENTAS Y SERVICIOS INDUSTRIALES**
DE ZITACUARO NETZAHUALCOYOTL NORTE No. 6, COL.
MÓCTEZUMA C.P. 61505, ZITACUARO, MICH.
TEL.: 01(715) 151-3228

671664
AVENIDA FRANCISCO VILLA No. 31 COL. MORELOS,
URUAPAN, MICH. TEL.: 01(452) 528-9536

MORELOS 671877 **FERREMATERIALES DURAMAX** km 100 CARR.
MEXICO-ACAPULCO, COL. ALPUYECA, C.P. 62797
TEL.: 01(777) 678-9069 TEL. / FAX: 01(777) 678-7956

OAXACA 671625 **MARTÍNEZ BARRANCO, S.A. DE C.V.** AV. LA
PAZ No. 721 COL. CALIFORNIA, OAXACA TEL.: 01(951)
133-1521

671712 **MUNDO MAKITA** SÍMBOLOS PATRIOS No. 101,
COL. ELISEO JIMÉNEZ RUÍZ, OAXACA, OAX

671782 **MIFERRE**
CARR. COSTERA DEL PACÍFICO No. 300, COL. LOS
MANGALES, PUERTO ESCONDIDO TEL.: 01(954) 582-4218

671794 **AGROBOMBAS ROSARIOS S.A.** AV.
INDEPENDENCIA No. 1323 COL. LA PIRAGUA, TUXTEPEC
C.P. 68300 TEL.: 01(287) 875-1363

PUEBLA 671420 **DISTRIBUIDORA DE HERRAMIENTAS**
MANUALES ZAVALA, S.A. DE C.V.
RIVERA ATOYAC No. 325, COL. SANTA CRUZ BUENA VISTA,
C.P. 72810, SAN ANDRÉS CHOLULA, PUE. TEL. / FAX:
01(222) 249-8592

671211 **SERVITEC**
AV. DE LA JUVENTUD No. 1103 ESQ. 7 SUR, COL. NICÓLAS
BRAVO C.P. 75790, TEHUACAN, PUE. TEL. / FAX: 01(238)
371-7200

671822 **TIENDA FIX TEHUACAN**
AV. SEGUNDA DE MORELOS No. 303, COL. CENTRO,
TEHUACÁN, TEL.: 01(238) 384-8640

QUERÉTARO 670402 **MOTORES Y HERRAMIENTAS ELÉCTRICAS**
AV. 6 No. 1004-B ESQ. CALLE 19, COL. LOMAS DE CASA
BLANCA C.P. 76080, QUERÉTARO, QRO.
TEL. Y FAX : 01(442) 167-4733

671265 **FERRETERA PRADO HERRAMIENTAS S.A. DE**
C.V. AV. UNIVERSIDAD No. 325-A, COL. GRANJAS
MANTHI C.P. 76800, SAN JUAN DEL RIO, QRO.
TEL. / FAX : 01(427) 268-4544

QUINTANA
ROO 670046 **CENTRO FERRETERO DE CANCÚN**
AV. COMACALCO No. 12, COL. SUPERMANZANA 59 C.P.
77515, CANCÚN, Q. ROO.
TEL.: 01(998) 886-8777 | 887-6616

671011
ÁLVARO OBREGÓN No. 281-283 COL. CENTRO,
CHETUMAL, QUINTANA ROO TEL.: 01(983) 833-2358

671732 **MULTISIERRAS TALICUMI** AVENIDA MIGUEL
HIDALGO No.221 COL. VENUSTIANO CARRANZA,
CHETUMAL.

SAN LUIS
POTOSÍ 671636 **95/24 MÉXICO, S.A. DE C.V.** SUC. SLP
AV. UNIVERSIDAD No. 1850 COL. EL PASEO, SAN LUIS
POTOSÍ C.P. 78320 TEL. / FAX: 01(444) 822-4341

SINALOA 671642
JACARANDAS S/N COL. DEL BOSQUE, GUASAVE, SIN.
TEL.: 01(687) 871-2636

SONORA 671045 **FERRETERÍA LA ÚNICA**
LÁZARO MERCADO No. 1234 COL. MUNICIPIO LIBRE C.P.
85080 CD. OBREGÓN, SON. TEL. / FAX: 01(644) 412-9836

TABASCO 671610 **GRUPO VAQUEIRO FERRETERO, S.A. DE C.V.**
PERIFÉRICO CARLOS PELLICER CÁMARA No. 2810 COL.
MIGUEL HIDALGO, VILLAHERMOSA, C.P. 86250 TEL. /
FAX: 01(993) 116-1901 y 41 EXT. 106

671432 **MERCADO DE LA SOLDADURA DEL SURESTE,**
S.A. DE C.V. BLVD. ADOLFO RUÍZ CORTÍNEZ 2001-B,
COL. ATISA, VILLAHERMOSA, C.P. 86100 TEL.: 01(933)
161-4820 | 161-4479

TAMAULIPAS 671480 **CONSTRURAMA GÁLVEZ**
REVOLUCIÓN No. 1002, COL. BUENA VISTA C.P. 88120
NVO. LAREDO, TAM. TEL. / FAX: 01(867) 710-3100

671755 **FERRETERÍA ZANELLA**
AV. TAMAULIPAS No. 713 COL. REVOLUCIÓN VERDE,
TAMPICO, TEL.: 01(833) 306-6537

TLAXCALA 671684 **SERVICIO JUNIOR**
CALLE 2 DE ABRIL PONIENTE No. 506, COL. CENTRO,
APIZACO, TEL. 01(241) 112-0996

VERACRUZ 671435 **METALURVE, S.A. DE C.V.** CALLE 18 No. 2117,
FRACC. LOMAS C.P. 94570 CORDOBA, VER. TEL.: 01(271)
714-8584

671635 **LA CASA DISTR. TRUPER**
SUC. AV. YUCATÁN No. 137-A, COL. YUCATÁN C.P. 93600
MARTÍNEZ DE LA TORRE, VER. TEL.: 01(232) 373-5420

671478 **TALLER ELÉCTRICO MATHEY**
ATENAS No. 71, COL. NUEVA MINA C.P. 96760
MINATITLAN, VER. TEL. / FAX : 01(922) 223-5601

671605
HUMBOLT SUR No. 49, COL. CENTRO C.P. 91270 PEROTE,
VER. TEL.: 01(282) 832-0327 | 825-6408

670397 **LA CASA DISTRIBUIDORA TRUPER** CALLE
URUGUAY No. 713, COL. 27 DE SEPTIEMBRE C.P. 93320,
POZA RICA, VER. TEL. / FAX: 01(782) 823-8100 | 826-8484

671535 **DISTRIBUIDORA SANVER S.A. DE C.V.**
CARRITERA NAL. TUXPAN-TAMPICO km 64, COL. LA
MORITA, TANTOYUCA, C.P. 92101 TEL.: 01(789) 893-3030

671451 **MAYORISTAS JAGUAR S.A. DE C.V.** AV.
IGNACIO ALLENDE No. 2377 COL. CENTRO, VERACRUZ,
TEL.: 01(229) 931-1891

671781 **MATERIALES Y ACEROS TUCÁN S.A. DE C.V.**
PROL. AV. MIGUEL ALEMÁN No. 3800 COL. ARTÍCULO
123, VERACRUZ, TEL.: 01(229) 923-0070

671452 **COMERCIALIZADORA FERRESMAR** CAYETANO
RIVERA No. 47 COL. DEL MAESTRO, VERACRUZ, TEL.
01(229) 922-7948
TEL. / FAX: 01(229) 927-1771

SUCURSAL CENTRO FORÁNEO

AV. PARQUE INDUSTRIAL No. 1-A, JILOTEPEC,
ESTADO DE MÉXICO, C.P. 54240
CONMUTADOR: 01 (761) 782-9101 EXT. 5728 y 5102

SUCURSAL CENTRO

CALLE D No. 31-A, COL. MODELO DE
ECHEGARAY, NAUCALPAN, EDO. DE MÉXICO,
C.P. 53530 TEL.: 01 (55) 5371-3500

SUCURSAL CHIHUAHUA

AV. SILVESTRE TERRAZAS No. 128-11 PARQUE
INDUSTRIAL BAFAR, CARRETERA MÉXICO
CUAUHTEMOC, CHIHUAHUA, CHIH.
TEL.: 01 (614) 43 40 052

SUCURSAL CULIACAN

LIBRAMIENTO BENITO JUÁREZ No. 5599 B4,
EJIDO DE LAS FLORES (LA COSTERITA),
CULIACAN, SINALOA, C.P. 80296
CONMUTADOR: 01 (667) 760-5747

SUCURSAL GUADALAJARA

ADOLF BERNARD HORN No. 6800,
TLAJOMULCO DE ZUÑIGA, JALISCO, C.P. 45655
CONMUTADOR: 01 (33) 3606-5290

SUCURSAL LAGUNA

CALLE METAL MECÁNICA No. 280, PARQUE
INDUSTRIAL ORIENTE, TORREÓN, COAHUILA,
C.P. 27278 CONMUTADOR: 01 (871) 209-6823

SUCURSAL MÉRIDA

CALLE 33 No. 600 y 602 LOCALIDAD ITZINCAB Y
MULSA, MUNICIPIO UMAN, MÉRIDA, YUCATÁN,
C.P. 97390 CONMUTADOR: 01 (999) 912-2451

SUCURSAL MONTERREY

AV. STIVA No. 275, PARQUE INDUSTRIAL STIVA
BARRAGÁN, SAN NICÓLAS DE LOS GARZAS,
MONTERREY, NUEVO LEÓN, C.P. 66420
TELS.: 01 (81) 8352-8791 y 8790

SUCURSAL PUEBLA

AV. PERIFÉRICO No. 2-A, SAN LORENZO
ALMECATLA, COL. CUAUTLALCINGO, PUEBLA,
PUEBLA, C.P. 72710
CONMUTADOR: 01 (222) 2-82-82-82

SUCURSAL TIJUANA

BLVD. INSURGENTES No. 6101 ENTRE BLVD.
MANUEL CLOUTIER Y PASEO GUAYCURA, FRACC.
GUAYCURA, DELEGACIÓN CERRO COLORADO,
(ANTES LA PRESA), TIJUANA, B.C. C.P. 22216,
CONMUTADOR: 01 (664) 969-5100

SUCURSAL VILLAHERMOSA

CALLE HELIO LOTES 1, 2 Y 3 MZNA. No. 1, COL.
INDUSTRIAL, 2A ETAPA, VILLAHERMOSA, TAB.
C.P. 86010 CONMUTADOR : 01 (993) 353-7244

Model	Code	Brand
GEN-100X	14359	 TRUPER®

Warranty policy

This product, its parts and components have a one year cover against any defects in material and/or workmanship as well as its function, without expense for the customer. This warranty excludes the following: 1) when product is used under different from normal conditions; 2) usage in breach of the operating manual furnished or; 3) when this product has been altered or repaired by personnel not certified by  **TRUPER®**.

This warranty shall be effective with the supplier selling the product, or at  **TRUPER®** Authorized Service Centers listed in this manual.

This warranty shall be effective when presenting the product and the valid Warranty policy duly stamped by the supplier or the proof of purchase.

To comply with this warranty, Truper will cover transportation expenses in case consumer's address is out of range from  **TRUPER®** Authorized Service Centers listed herein or at the website www.truper.com or at our toll-free numbers: 01 (800) 690-6990 or 01 (800) 018-7873.

In the event of any problem regarding the validity of this warranty please call toll-free numbers mentioned above.

Parts, components, consumables and accessories when applicable may be acquired at  **TRUPER®** Authorized Service Centers listed herein.

Stamp of the business:

Date of purchase:



1
YEAR

Imported by: **TRUPER, S.A. de C.V.**

Parque Industrial No.1, Jilotepec, C.P. 54240, Estado de México, México
TEL. 01 (761) 782 91 00, FAX 01 (761) 782 91 70, (TIN) R.F.C.: THE-791105-HP2

www.truper.com