

Modelos: GEN-15X  
GEN-25X

Códigos: 15341  
15342

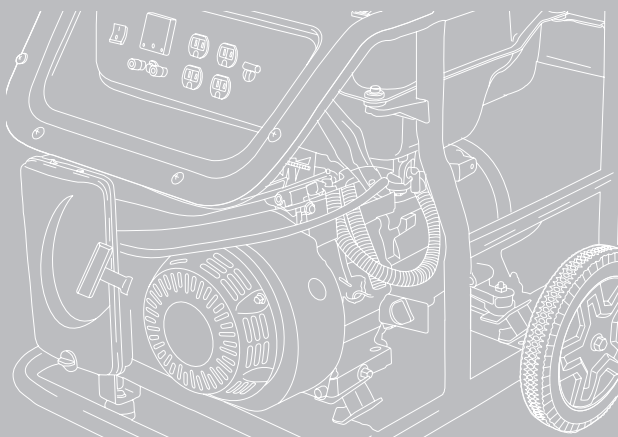

Instructivo

## Generador de corriente eléctrica

GEN-15X

4 101 W

**5,5 Hp**

Potencia nominal del motor  
Power

GEN-25X

4 847 W

**6,5 Hp**

Potencia nominal del motor  
Power

**Nota importante:**  
este producto no debe  
quedar expuesto a  
goteo o salpicaduras  
por líquidos.



## Antes de usar esta herramienta, debe leer el instructivo

**⚠️ ADVERTENCIA** Lea y siga todas las instrucciones de seguridad y operación para reducir riesgos de daños personales y daños al equipo.

### CONSERVE ESTE INSTRUCTIVO

Usted necesitará el instructivo para checar las reglas de seguridad y precaución, instrucciones de ensamble, procedimientos de mantenimiento y operación, lista y diagrama de partes.

Mantenga su factura junto con este instructivo. Escriba el número de factura en la parte interna de la cubierta frontal. Guarde el instructivo y la factura en un lugar seco y seguro para futuras referencias.

### CARACTERÍSTICAS TÉCNICAS:

#### GEN-15X

<b>Potencia nominal del motor:</b>	4 101 W (5,5 Hp)
<b>Tipo de motor:</b>	a 4 tiempos
<b>Cilindrada del motor:</b>	163 cm <sup>3</sup>
<b>Tipo de carburante:</b>	Gasolina
<b>Nivel sonoro:</b>	94 dB a 4 m
<b>Tanque de gasolina:</b>	18 Litros
<b>Salida:</b>	2 contactos dobles polarizados de 120 V~
<b>Tensión</b>	120 V~ / 60 Hz
<b>Potencia máxima al arranque:</b>	1 800 W
<b>Potencia máxima de operación:</b>	1 500 W
<b>Ciclo de trabajo:</b>	Trabajo continuo a potencia nominal / 30 min de descanso por tanque consumido

#### GEN-25X

<b>Potencia nominal del motor:</b>	4 847 W (6,5 Hp)
<b>Tipo de motor:</b>	a 4 tiempos
<b>Cilindrada del motor:</b>	196 cm <sup>3</sup>
<b>Tipo de carburante:</b>	Gasolina
<b>Nivel sonoro:</b>	94 dB a 4 m
<b>Tanque de gasolina:</b>	18 Litros
<b>Salida:</b>	2 contactos dobles polarizados de 120 V~
<b>Tensión</b>	120 V~ / 60 Hz
<b>Potencia máxima al arranque:</b>	4 000 W
<b>Potencia máxima de operación:</b>	2 500 W
<b>Ciclo de trabajo:</b>	Trabajo continuo a potencia nominal / 30 min de descanso por tanque consumido

Éste generador tiene las siguientes características: Alta energía, buen desempeño de su protección al arranque, alta eficiencia, operación confiable, bajo consumo, baja contaminación ambiental, bajo nivel de ruido, portabilidad, vida útil alta y mantenimiento sencillo.

1. Mantenga el área de trabajo en orden. Las áreas y bancos desordenados propician accidentes.



2. Observe las condiciones del área de trabajo. No utilice máquinas o herramientas eléctricas en áreas mojadas o húmedas. No exponga su herramienta a la lluvia. Mantenga el área de trabajo bien iluminada. No utilice herramientas eléctricas en presencia de gases o líquidos inflamables.



3. Prevéngase contra los choques eléctricos. Prevenga el contacto del cuerpo con superficies conectadas a tierra tales como tuberías, radiadores y refrigeradores.

4. Manténgase a los niños alejados. Los niños nunca deben estar cerca del área de trabajo. No permita que ellos sostengan máquinas, herramientas o cables de extensión. No permita que otras personas toquen la herramienta, manténgalas alejadas de su campo de trabajo.

5. Mantenga guardado el equipo mientras no esté en uso. Cuando no esté en uso, la herramienta debe guardarse en un lugar seco y libre de polvo. Siempre guarde su herramienta bajo llave para que no esté al alcance de los niños.

6. No fuerce la herramienta. Esta hará mejor su trabajo y será más segura dentro del rango para la cual fue diseñada. No utilice aditamentos inapropiados para intentar exceder la capacidad de la herramienta.

7. Utilice la herramienta eléctrica adecuada. No utilice herramientas demasiado débiles para ejecutar trabajos pesados. No utilice herramientas eléctricas para trabajos pesados para los cuales no ha sido diseñada.

8. Utilice la indumentaria apropiada. No utilice ropa suelta, guantes, corbatas o joyería que pueda ser atrapada en las partes móviles. No utilice calzado resbaloso. Utilice algún protector de cabello para retener el cabello largo.



9. Utilice protección para ojos. Siempre utilice accesorios de seguridad aprobados por la Norma Oficial Mexicana (NOM), como es el caso de goggles, caretas y mascarillas contra polvo, cuando trabaje con materiales que despidan partes metálicas, virutas o polvos químicos.

10. No extienda su radio de acción. Evite toda postura que cause cansancio. Cuide de que su posición sea segura y de que conserve el equilibrio.

11. Mantenga las herramientas en las mejores condiciones. Mantenga las herramientas limpias para tener la mejor ejecución y seguridad. Siga las instrucciones para la lubricación y cambio de accesorios. Verifique los cables de la herramienta periódicamente y si se encuentran dañados, llévelos a reparar a un Centro de Servicio Autorizado Truper®. Los mangos o manijas deben siempre permanecer limpios, secos y libres de aceite y grasas.

12. Manténgase alerta. Fíjese en lo que está haciendo, utilice su sentido común. No opere ninguna herramienta cuando esté cansado.

13. Verifique las partes dañadas. Antes de continuar utilizando la máquina, los protectores u otras partes móviles que pudieran estar dañadas deben ser cuidadosamente revisadas, para asegurarse que operan apropiadamente y trabajarán como debe ser. Revise también la alineación de las partes móviles, si están atascadas, o si hay alguna probable ruptura

de las partes, verifique también el montaje, así como cualquier otra condición que pueda afectar la operación de la herramienta. Todos los componentes deben estar montados adecuadamente y cumplir los requisitos para garantizar el correcto funcionamiento del aparato. Un protector u otra parte que estén dañadas deberán ser apropiadamente reparadas o cambiadas. Todo interruptor de mando deteriorado, deberá ser reemplazado por un Centro de Servicio Autorizado Truper®. No utilice ninguna herramienta eléctrica en la cual el interruptor no tenga contacto.

14. Reemplazo de las piezas y accesorios. Cuando necesite reemplazar las piezas, utilice solamente refacciones originales Truper®, destinados para usarse con esta herramienta.

15. ¡¡ ATENCIÓN !! Para su seguridad personal utilice únicamente los accesorios o aparatos adicionales indicados en las instrucciones de manejo o recomendados por el fabricante de la herramienta. La utilización de accesorios diferentes a los indicados en las instrucciones de manejo, puede acarrear riesgo personal.



16. Protección para oídos. Utilice protectores auriculares, cuando ejecute servicios que hagan ruidos superiores a 85 dB

17. El escape del motor de este producto contiene elementos químicos reconocidos por producir cáncer, defectos de nacimiento u otros daños de tipo reproductivo.



18. El generador al funcionar produce monóxido de carbono tóxico, un gas inodoro y venenoso. El respirar el monóxido de carbono, producirá náusea, desmayo o la muerte.

- Opere el generador SOLAMENTE al aire libre.
- Mantenga al menos 61 cm (2 pies) de espacio libres alrededor del generador, para la adecuada ventilación.
- No opere el generador dentro de un edificio o lugar cerrado, incluyendo el compartimiento del generador en un vehículo recreativo o RV.

19. Los generadores producen tensiones que pueden ser peligrosas. Si no aísla el generador de las instalaciones eléctricas las personas que la utilicen pueden sufrir heridas graves e incluso la muerte debido a la falta de aterrizaje.

- No use un generador con cables eléctricos que estén malgastados, rotos, pelados o dañados de cualquier forma.
- No opere el generador bajo la lluvia.
- No maneje el generador o cables eléctricos mientras esté parado en agua, descalzo o cuando las manos y los pies estén mojados.
- No permita que personas descalzadas o niños operen o den servicio al generador.



20. Los motores al funcionar producen calor. La temperatura del silenciador y de las áreas cercanas pueden alcanzar o pasar los 65 °C (150 °F) Quemaduras severas pueden ocurrir al hacer contacto.

**Coloque el generador en una superficie firme y nivelada: evite superficies arenosas o nevadas. Se puede derramar el combustible si el generador se vuelca o leadea. Incluso si el generador se vuelca o se hunde en una superficie suave, podría introducirse arena, polvo o agua a la máquina.**

Aprenda a apagar el generador rápidamente, conozca la función de todos los controles. Nunca permita que nadie opere el generador sin las instrucciones adecuadas.

El escape puede calentarse mucho durante la operación y permanece caliente tiempo después de haber apagado el motor. Tenga cuidado, no toque el escape si está caliente. Deje que el motor se enfríe antes de guardar la máquina en un lugar cerrado.

Verifique que no haya combustible derramado o fugas.

**El generador puede generar energía y salida específica y funcionar con confianza dentro de las siguientes condiciones:**

ALTITUD	TEMPERATURA AMBIENTE	HUMEDAD RELATIVA
< 1500 m	5 °C - 40 °C	90%

## Seguridad eléctrica

- El equipo eléctrico (incluidas las líneas y conexiones de clavija) no debe tener defectos.
- El generador no debe conectarse a otras fuentes de energía tales como las del suministro de la compañía eléctrica. Durante casos especiales en caso de emergencia en donde se intenta conectarse a los sistemas eléctricos existentes, esta operación sólo deberá hacerla un electricista calificado el cual va a considerar las diferencias entre el equipo de la red pública de suministro eléctrico y la operación de un generador.
- La protección contra choque eléctrico depende de los interruptores de circuito homogeneizado especialmente con el generador. Si los interruptores de circuito deben ser reemplazados deberá hacerse con un interruptor de circuito que tenga la misma clase y características de desempeño.
- Debido a la alta tensión eléctrica debe utilizarse solamente cable flexible recubierto con hule (en acuerdo con IEC 245-4) o su equivalente.
- El generador no necesita estar conectado a tierra.
- Las conexiones de corriente alterna dentro de un sistema eléctrico, deberá instalarlas un eléctrico calificado y deberán cumplir con todas las leyes aplicables y códigos eléctricos. Conexiones inapropiadas pueden generar una retroalimentación de corriente eléctrica desde el generador hacia las líneas de utilidad.
- Dicha retroalimentación puede electrocutar a los usuarios que hagan uso de los circuitos eléctricos e incluso a otras personas que toquen las líneas durante un apagón. Cuando se restaure la electricidad, el generador podría explotar, quemarse o provocar incendios dentro del sistema eléctrico del establecimiento.

En caso de que exista alguna dificultad, o si usted tuviera alguna pregunta sobre el generador, consulte con un Centro de Servicio Autorizado Truper®.

# Lista y diagrama de partes

1. Manija de la piola para arranque manual
2. Filtro de aire
3. Mango
4. Tapa del tanque de combustible
5. Tanque de combustible
6. Llave del combustible
7. Varilla del aceite
8. Palanca del ahogador
9. Silenciador
10. Bujía
11. Interruptor de encendido
12. Contactos dobles polarizados de 120 V~
13. Protector térmico de sobrecarga
14. Terminal a tierra
15. Voltímetro
16. Ménsula
17. Armazón
18. Carburador
19. Bornes de 12 V=
20. Tapón para drenado de aceite

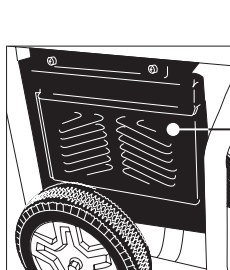
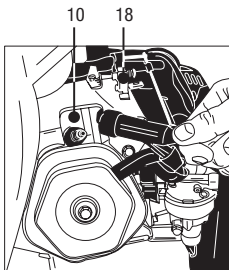
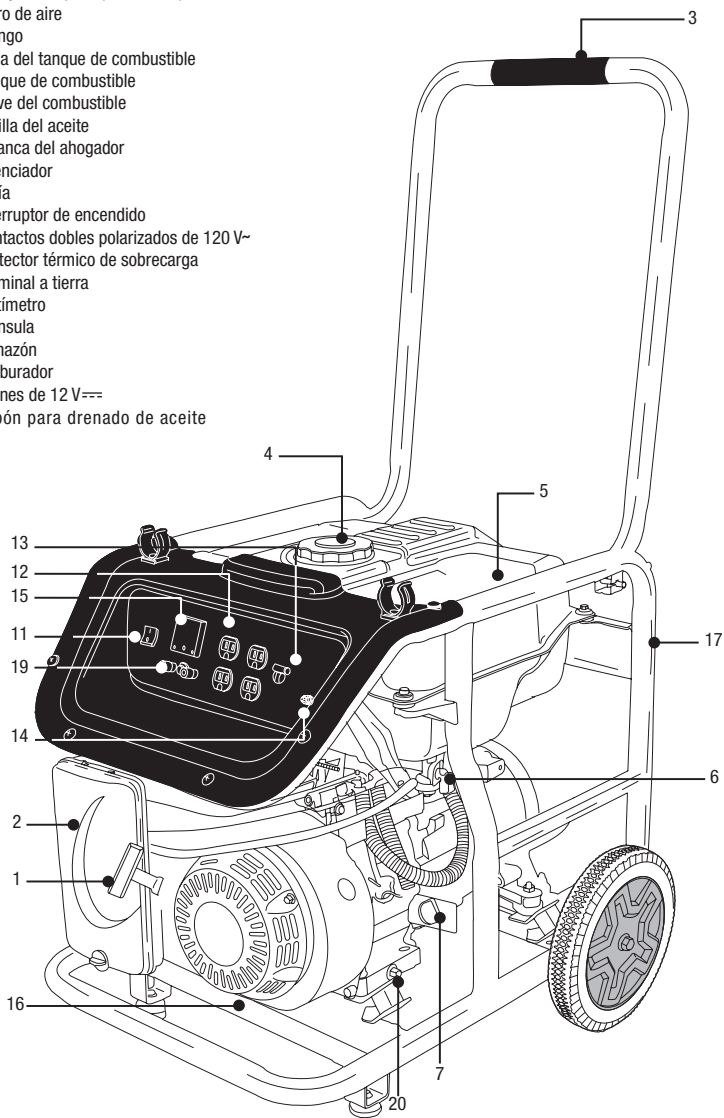

## Accesorios Incluidos

Llantas:	2 piezas
Patas de Apoyo:	2 piezas
Bolsa de tornillería:	1 pieza
Bolsa de herramienta:	1 desarmador
	1 llave para bujía
	2 llaves españolas
Embudo:	1 pieza
Manguera:	1 pieza

Estos son generadores a gasolina de un cilindro, de doble golpe enfriados por aire. Es fuente de energía eléctrica portátil, para uso recreativo, emergencia o uso doméstico (fuente de luz para acampar y viaje).

**⚠ ADVERTENCIA** Los accesorios recomendados para usarse con su herramienta están especificados en este instructivo. El uso de cualquier otro accesorio puede representar riesgo de lesión personal. Utilice únicamente los accesorios designados para cada propósito.

## Montaje de llantas

1. Arme la llanta con el tornillo de montaje e instale en la ménsula con su tuerca.
2. Monte las patas de apoyo en el otro extremo.

**Fig. 1**

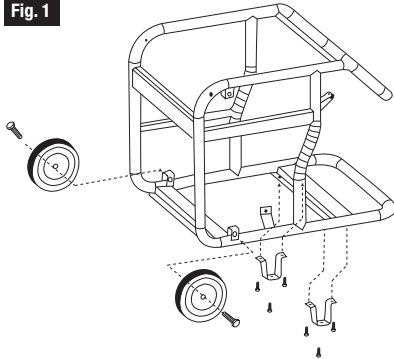

## Revisión previa a la operación

**⚠ ADVERTENCIA** Asegúrese que el generador debe estar colocado en una superficie plana y nivelada con el motor apagado antes de inspeccionarlo.

## Nivel de aceite de motor

**⚠ ADVERTENCIA** El aceite de motor es un factor importante que podría afectar el funcionamiento y la vida de la unidad. No se recomienda usar aceites no-detergentes y de motor de dos tiempos.

Utilice un aceite para motor de 4 tiempos. Se recomienda SAE 10 W/30 para uso general a cualquier temperatura. Tal como se muestra en la tabla, otras viscosidades podrán utilizarse cuando la temperatura promedio en su localidad se encuentre dentro del rango indicado.

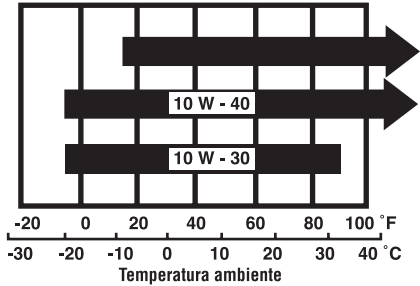

1. Desatornille la varilla del aceite del motor y límpiela con un paño limpio. (Figura 2)

**Fig. 2**

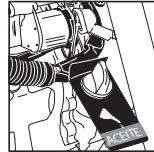

2. Inserte la varilla del aceite en el orificio de llenado y revise si el nivel de aceite está en la marca superior de la varilla.
3. En caso que el nivel de aceite esté por debajo de la marca inferior de la varilla, coloque aceite hasta la marca superior de la varilla.
4. Coloque la varilla en el orificio de llenado y apriétela.

**AVISO** Es recomendable revisar el nivel de aceite regularmente.

## Nivel de combustible

Verifique que el tanque del combustible se encuentre lleno. Revise el medidor de combustible y llene el tanque si el nivel de combustible es bajo.

1. Abra la tapa del tanque de combustible. (Figura 3)

**Fig. 3**

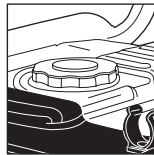

2. Llene de combustible hasta la posición de hombros del filtro.
3. Ajuste el tapón del tanque de combustible y apriete.



**El combustible es altamente inflamable y venenoso**

- Apague siempre el motor cuando lo llene de combustible y en un área con ventilación adecuada.
- Nunca llene de combustible cuando fume o cerca de una flama abierta, ni tampoco cerca del lugar donde se almacene la gasolina.

- Tenga cuidado de no salpicar combustible sobre el motor o el mofle cuando esté llenando de combustible el generador.
- En caso de tragar alguna cantidad de combustible, de inhalar los vapores o de que entre combustible en sus ojos vea de inmediato al médico.

Cualquier cantidad de combustible que caiga en su piel o su ropa debe lavarse con agua y jabón y debe cambiarse la ropa.

No llene el tanque de combustible más de lo debido (no deberá haber combustible en el cuello del tanque). Después de llenar el tanque, verifique que la tapa está cerrada correctamente. (Figura 4)

Fig. 4

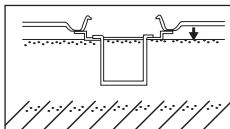

Recomendamos que utilice combustible sin plomo, ya que por un lado, éste produce menos residuos en la bujía y en el motor, y por el otro, alarga la vida de las piezas de la unidad.

Nunca utilice gasolina contaminada o descompuesta ni mezclas de gasolina con aceite. Evite que entre polvo, residuos o agua en el tanque de combustible. El uso de gasolinas con bajo octanaje, podría provocar "zumbidos" o "detonaciones" (ruido de golpeteo metálico), que en caso de agravarse, podría causar daños al motor.

**▲ ADVERTENCIA** Si existen "detonaciones" o "zumbidos" cuando se opera a una velocidad estable de motor bajo una carga normal, cambie la marca de gasolina. Si persiste el zumbido o detonación, consulte un Centro de Servicio Autorizado Truper®. En caso de no seguir estas instrucciones, se considerará como uso incorrecto del generador y no se cubrirá en la garantía.

En algunas ocasiones, usted notará ligeras detonaciones mientras está operando su generador a carga pesada. Esto no es motivo de alarma, significa que el motor está funcionando correctamente.

Capacidad del tanque de combustible: 18 L

**▲ ADVERTENCIA**

- Evite derramar combustible cuando llene el tanque. Combustible derramado o exceso de vapor podrían causar una explosión. Limpie el área si se derramó combustible, verifique que el lugar esté seco antes de encender el motor.
- Mantenga fuera del alcance de los niños.
- Antes de comprar combustible en una gasolinera desconocida, intente comprobar si el combustible contiene alcohol, si es así, confirme el tipo y porcentaje del alcohol que se utilizó. Si usted nota cualquier signo de operación indeseable mientras utilice gasolina que contenga alcohol, o alguna que usted crea que contiene alcohol, cámbiela por otra que no contenga alcohol.

## Puesta a tierra del generador

- NO lo conecte a una salida de electricidad comercial.
- NO lo conecte a otro generador.

Fig. 5

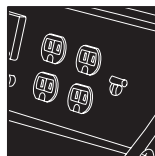

## El filtro de aire

Revise que los cartuchos del filtro de aire se encuentren limpios y en buenas condiciones. Limpie o reemplace los cartuchos en caso de ser necesario.

**▲ ADVERTENCIA** Nunca encienda el motor sin que el filtro de aire esté listo. El motor se desgastará más rápido.

Fig. 6

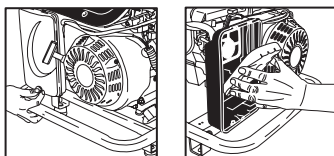

Para prolongar la vida útil del generador, cuando lo use por primera vez, trabajélo por 10 horas al 25% - 50% de su carga nominal. Después de cambiar el aceite del motor, use el generador como lo indica éste instructivo.

## Arranque del motor

**Antes de arrancar el generador no le conecte ningún aparato eléctrico.**

1. Gire la llave del combustible a la posición de ON (abierto).

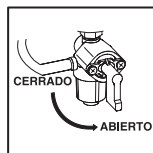

2. Ponga la palanca del ahogador en la posición de OFF (cerrado).

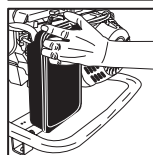

3. Coloque el interruptor de encendido en posición de ON (encendido).

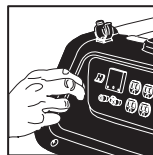



4. Jale de la manija de la piola para arranque manual ligeramente hasta que se atore, luego jale rápidamente y con fuerza.

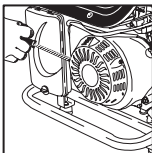

5. Ponga la palanca del ahogador en ON (abierto).

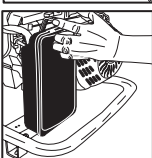







**ADVERTENCIA** Después de encendida, no permita que la manija de la piola para arranque manual regrese bruscamente a su lugar, regrésela hasta su posición original suavemente.

## Uso del generador



Para prevenir choques eléctricos ocasionados por dispositivos defectuosos, el generador deberá estar aterrizado. Conecte cables resistentes entre la salida de tierra y la fuente de tierra. Para evitar el mal uso del equipo eléctrico, el Generador deberá estar aterrizado. No nos hacemos responsables de daños al equipo ni de lesiones personales ocasionadas por no instalar esta medida de seguridad antes de operarlo.

- Las conexiones de corriente alterna dentro de un sistema eléctrico, deberá instalarlas un eléctrico calificado y deberán cumplir con todas las leyes aplicables y códigos eléctricos. Conexiones inapropiadas pueden generar una retroalimentación de corriente eléctrica desde el generador hacia las líneas de utilidad.
- Dicha retroalimentación puede electrocutar a los usuarios que hagan uso de los circuitos eléctricos e incluso a otras personas que toquen las líneas durante un apagón. Cuando se restaure la electricidad, el generador podría explotar, quemarse o provocar incendios dentro del sistema eléctrico del establecimiento.
- La carga total de los equipos eléctricos no deberá exceder la potencia nominal del generador.
- Cuando el generador es encendido, los equipos eléctricos, especialmente las unidades conductoras, producirán grandes corrientes de encendido. La siguiente tabla le sirve de referencia cuando usted conecte equipos a su generador.

GEN-25X 2,500 W		GEN-15X 1,500 W	
	200 W		200 W
	800 W		400 W
	1,500 W		800 W

- Cuando se conecten al Generador más de dos cargas, conecte las cargas a partir de las de arranque de corriente alta a las de arranque de corriente baja.

**AVISO** Cuando el Generador esté conectado al suministro doméstico de energía eléctrica, éste previamente debió ser verificado por personal técnico eléctrico calificado.

## Salida de c.a.

1. Arranque el generador a gasolina. (Figura 7)

Fig. 7

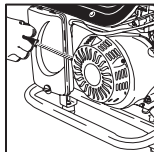

2. Conecte el dispositivo. (Figura 8)

- Verifique que los dispositivos no excedan la capacidad de carga nominal de generador por más de 30 minutos y que nunca excedan la máxima capacidad de carga.
- Si existe una sobrecarga importante, el protector térmico de carga se apagará. Es probable que una sobrecarga marginal no apague el protector térmico de carga, pero si reducirá el periodo de vida del generador.
- Si se apaga el protector térmico de carga por un circuito sobrecargado, reduzca la carga eléctrica del circuito y espere unos minutos antes de reiniciar el protector térmico de carga.

# Operación

- Verifique que todos los dispositivos funcionan correctamente antes de conectarlos al generador. Si un dispositivo comienza a operar de manera anormal, torpe o se detiene sin razón alguna, apague inmediatamente el protector térmico de sobrecarga y el interruptor del motor. Después desconecte el dispositivo y revise las posibles causas del mal funcionamiento.
- Después de que las cargas fueron conectadas al Generador, inspeccione que las conexiones se hayan hecho correctamente, de lo contrario, error en las conexiones provocará daños en el Generador, incluso puede producir fuego.

Fig. 8



3. Coloque el interruptor térmico de sobrecarga en posición apagado (OFF) (Figura 9)

**AVISO** La sobrecarga en la corriente hará que el interruptor se apague de forma automática. Reduzca la carga y permita que el Generador se detenga por algunos minutos, después encienda de nuevo el Generador.

Fig. 9

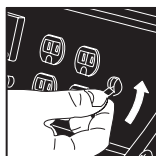

3. Apague el interruptor del motor, oprima el botón del interruptor a la posición "OFF" (apagado).

4. Retire cualquier carga.

**AVISO** Si el Generador necesita ser apagado urgentemente, usted puede colocar el interruptor del motor en la posición de "OFF" (apagado) directamente.



## Operación a gran altitud

A una gran altitud, la mezcla aire-combustible del carburador estándar será rica en combustible. El desempeño disminuirá y el consumo de combustible aumentará.

El desempeño durante una operación a gran altitud, podrá mejorar si se regula el carburador y si se ajusta el perno principal. Su generador está ajustado para operar a altitudes superiores a 1 820 metros (6 000 pies) sobre el nivel del mar, si nota que su generador no opera de manera eficiente permita que un Centro de Servicio Autorizado Truper realice las modificaciones correspondientes al carburador.

Aunque usted cuente con una inyección de carburador adecuada, la potencia del motor disminuirá aprox. 3,5% por cada incremento de 305 m (1 000 pies) sobre 2 100 m (6 890 pies) sobre el nivel del mar. El cambio de la potencia de acuerdo a la altitud, será más elevado si no se realiza ninguna modificación al carburador.

**ADVERTENCIA** Si el generador esta operando a una altitud inadecuada a la cual se ajuste el carburador, esto podría ocasionar un bajo rendimiento, sobrecalentamiento y daños graves al motor provocados por una mezcla excesiva de aire y combustible, revise de acuerdo a la tabla que se muestra más adelante.

## Apagado del motor

1. Coloque el interruptor térmico de sobrecarga en posición apagado (OFF)

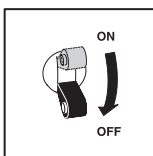

2. Cierre la llave del combustible.

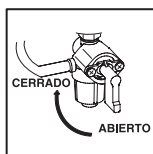

Es necesario que se lleve a cabo un mantenimiento y ajuste regular para lograr condiciones adecuadas de funcionamiento en el generador. Realice el servicio y revisión de acuerdo a la tabla que se muestra más adelante.

**AVISO** Apague el motor antes de llevar a cabo cualquier tipo de mantenimiento. Antes de empezar el trabajo de mantenimiento se debe asegurar que no se va a arrancar intempestivamente.

**ADVERTENCIA** Utilice sólo piezas originales Truper® para mantenimiento o reparación. Si se utilizan piezas que no sean originales, esto podría causar daños en el generador.

## Agenda de mantenimiento

Se recomienda dar mantenimiento al generador cada mes o por horas de operación, cualquiera que sea primero especificados en la Tabla de mantenimiento periódico.

**TABLA DE MANTENIMIENTO PERIÓDICO**

PIEZA		Antes de cada uso	Primer mes ó 20 h de uso	Cada 3 meses ó 50 h de uso	Cada 6 meses ó 100 h de uso	Cada año ó 300 h de uso
Aceite del motor	Revisión de nivel	*				
	Cambio		*			
Filtro del aire	Revisión	*				
	Limpieza			* (1)		
Contenedor sedimentos	Limpieza				*	
Bujía	Limpieza - Reajuste				*	
Despeje válvula	Revisión - Reajuste		* (2)			* (2)
Tanque de combustible y colador	Limpieza					* (2)
Línea combustible	Revisión (de ser necesario, cambiar)			Cada 3 años (2)		
Tapa del tanque de combustible	Limpieza				*	

**NOTA:**

1. Se necesitará más servicio cuando la unidad se use en áreas con presencia de polvo.
2. Un Centro de Servicio Autorizado Truper® deberá dar la revisión adecuada a estos artículos.

## Cambio de aceite

Drene el aceite mientras el motor sigue caliente para asegurar un drenado completo y rápido.

1. Destornille y retire la varilla del aceite del motor.

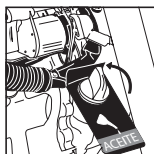

2. Con movimiento contrario al sentido de las manecillas del reloj, desatornille el tapón del drenaje del aceite y drene el aceite del motor.

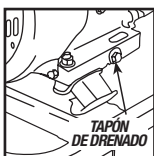

3. Al terminar de drenar el aceite coloque el tapón de drenado.

4. Coloque aceite para motor (SAE-10W30) hasta el nivel superior de la varilla.



5. Coloque la varilla en el orificio de llenado y apriétela.

Seleccione el aceite para motor con la viscosidad adecuada a la temperatura promedio de la región en donde se encuentre.

**ADVERTENCIA** El aceite usado del motor es causa de cáncer de piel si se mantiene en constante contacto con la piel por periodos prolongados de tiempo. A pesar de que esto es casi imposible que ocurra, si usted utiliza el aceite en proporciones mínimas diarias, se recomienda lavar sus manos con jabón y agua después de haber trabajado con aceite.

**AVISO** Favor de desechar el aceite de manera que no dañe el medio ambiente. Sugerimos que lo vacíe en un contenedor sellado y lo lleve a su gasolinera local. No lo tire a la basura ni lo derrame sobre el suelo.

## Filtro de aire

Si el filtro de aire se encuentra sucio, esto impedirá el libre paso del aire al carburador. Para evitar fallas en el carburador, limpie regularmente el filtro de aire. (Figura10)

1. Retire la cubierta del filtro de aire. Quite el tornillo y retire la cubierta del filtro de aire.

2. Lave el cartucho con una solución de detergente doméstico y agua caliente, enjuague, o limpie con solventes con bajo punto de ignición o no inflamables. Deje secar por completo el cartucho.

3. Remoje el cartucho en un aceite de motor limpio SAE-20.
4. Exprima el filtro hasta eliminar el exceso de aceite. El motor podría desprender humo durante el arranque si se deja mucho aceite en el cartucho.
5. Instale el cartucho en el contenedor del filtro de aire y regrese la cubierta a su lugar.

**Fig. 10**

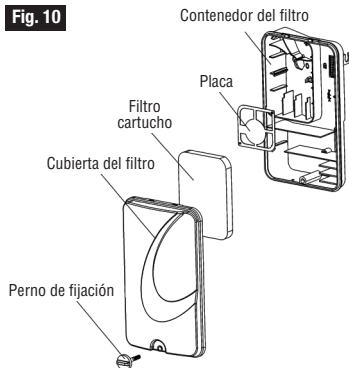

**⚠ ADVERTENCIA** Nunca utilice gasolina para limpiar el filtro de aire. Esto podría ocasionar una explosión o incendio. Nunca encienda el generador sin filtro de aire. El motor se desgastará más rápido.

## Filtro del combustible en la llave de paso

El filtro del combustible impide que el agua o polvo que posiblemente se encuentre en el tanque de combustible, entre al carburador. Si el motor no se ha encendido después de mucho tiempo, el contenedor de sedimentos deberá encontrarse limpio. (Figura 11)

1. Detenga el motor.
2. Gire la manija de paso de combustible a la posición de OFF (Cerrado).
3. Retire el filtro.
4. Remueva el sedimento. Limpie muy bien el contenedor y el filtro de combustible. Séquelo.
5. Verifique que el empaque se encuentre en su lugar, vuelva a colocar el contenedor de sedimentos y el filtro de combustible.

**⚠ ADVERTENCIA** Después de instalar el contenedor de sedimentos, revise que no exista goteo o derrame de combustible. Antes de encender el motor, verifique que el área se encuentre seca.

**Fig. 11**



## Bujía

Para asegurar un correcto funcionamiento del motor, la bujía deberá encontrarse despejada y libre de residuos.

**⚠ ADVERTENCIA** Cada vez que el motor está trabajando, el escape se calienta considerablemente. Cuidado, no toque el escape.

1. Retire la tapa de la bujía.
2. Limpie cualquier residuo que se encuentre cerca de la base de la bujía.
3. Desatornille la bujía con la llave para bujías.
4. Revise de manera visual la bujía. Cambie la bujía si el aislante se encuentra roto o astillado. Limpie la bujía con una carda si todavía puede utilizarse.

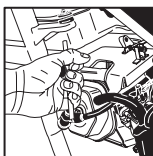
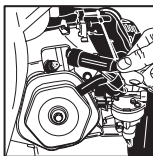

5. Mida la abertura que existe entre los dos electrodos con un calibre de bujías. La distancia entre el electrodo central y el electrodo lateral deberá medir entre 0,7 mm y 0,8 mm

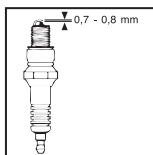

6. Revise que la arandela de la bujía está en buenas condiciones, coloque la bujía manualmente para prevenir una posición desajustada.

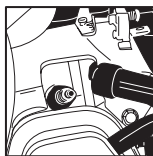

7. Después que se haya colocado la bujía, ajústela con la llave para bujías para comprimir la arandela.

**⚠ AVISO** Si va a instalar una nueva bujía, apriete hasta media vuelta después que la bujía esté en su lugar y se pueda comprimir la arandela. Si va a instalar una bujía usada, apriete hasta 1/8 - 1/4 de vuelta después que la bujía esté en su lugar y se pueda comprimir la arandela.

**⚠ ADVERTENCIA** La bujía deberá estar ajustada correctamente. Si no se ajusta correctamente la bujía, ésta podría sobrecalentarse y podría dañar el motor. Nunca utilice bujías que se caracterizan por un rango inapropiado de calor. Utilice sólo bujías adecuadas o equivalentes.

## Transporte / Almacenamiento

**⚠ ADVERTENCIA** Cuando se transporte el generador, apague el interruptor del motor y la válvula de combustible, mantenga el nivel del motor para prevenir que se derrame combustible. El vapor que produce el combustible o el derrame de éste podrían ocasionar una explosión.

Antes de guardar la unidad durante un período largo:

1. Verifique que el área donde se va a almacenar la unidad se encuentre limpia y seca.
2. Abra la llave del combustible y drene:
  - a) Con la válvula de combustible cerrada, remueva y vacíe el contenedor de sedimentos.
  - b) Abra la válvula de combustible y drene la gasolina que se encuentra en el tanque a un contenedor adecuado.
  - c) Retire el contenedor de sedimentos y ajuste correctamente.
  - d) Drene el carburador aflojando el perno de drenado. Drene la gasolina en un contenedor adecuado.

**⚠ ADVERTENCIA** La gasolina es un producto extremadamente inflamable e incluso explosivo bajo ciertas circunstancias. No fume o permita la existencia de flamas o chispas en el área.

3. Desatornille el tapón del aceite del motor y drene el aceite.
4. Atornille otra vez el tornillo del drenado y llene de aceite para motor hasta el límite superior de la varilla del aceite del motor.
5. Retire la bujía y vacíe una cucharada de aceite limpio de motor en el cilindro. Arranque el motor con la manija de piola para arranque manual y espere algunas revoluciones para que se distribuya el aceite, después vuelva a instalar la bujía.
6. Jale suavemente la manija de piola para arranque manual hasta que sienta el tope. En este momento, es posible que la posición ya esté llegando a su fase de compresión y tanto las válvulas de escape como de absorción se encuentran cerradas. Si usted guarda el motor en esta posición, evitará corrosión interna.
7. Cubra el motor para evitar que se introduzca polvo.

## Solución de problemas

PROBLEMA	POSIBLE CAUSA	SOLUCION
El motor no enciende	<ol style="list-style-type: none"> <li>1. No ha encendido el interruptor.</li> <li>2. No hay suficiente combustible.</li> <li>3. Cargas conectadas en los contactos c.a.</li> <li>4. No hay chispa en la bujía.</li> <li>5. La gasolina no está llegando al carburador.</li> <li>6. Nivel bajo de aceite</li> </ol>	<ol style="list-style-type: none"> <li>1. Verifique que el interruptor esté en posición "ON"</li> <li>2. Cargue combustible al tanque del generador.</li> <li>3. Desconecte cualquier carga del generador.</li> <li>4a. Desconecte el cable de la bujía. Limpie el polvo que se encuentra alrededor de la base de la bujía, después remueva la bujía.</li> <li>4b. Conecte el cable a la bujía.</li> <li>4c. Coloque el interruptor del motor en posición encendido (ON).</li> <li>4d. Aterrice el electrodo lateral de la bujía sobre cualquier parte metálica del motor y tire de la manija de encendido para verificar la chispa en la bujía.</li> <li><b>⚠ ADVERTENCIA</b> Verifique que no se haya derramado combustible cerca de la bujía, esto podría ocasionar una explosión. Realice esta prueba en un área correctamente ventilada.</li> <li>4e. Si no hay chispa, cambie la bujía.</li> <li>4f. Si la nueva bujía no funciona lleve el generador al CSAT* más cercano.</li> <li>5. Para verificar coloque un contenedor adecuado bajo el tubo de drenaje, abra la llave de combustible y desajuste el perno de drenado. La gasolina deberá fluir libremente. Si no existe problema alguno, trate de arrancar el motor de acuerdo a las instrucciones.</li> <li><b>⚠ ADVERTENCIA</b> Verifique que no se haya derramado combustible antes de encender el motor, verifique que el área alrededor de la bujía y del generador esté seca. El derrame de combustible o exceso de vapor podrían causar una explosión.</li> <li>6. Revise el nivel de aceite y coloque si hace falta. Si el motor no arranca llévelo al CSAT* más cercano.</li> </ol>
El motor arranca pero se detiene inesperadamente.	Nivel bajo de aceite.	Revise el nivel de aceite del motor y vuelva a encender el motor.
No hay salida de energía eléctrica en los contactos de c.a.	No se ha reestablecido el protector térmico de sobrecarga.	Restablezca el protector térmico de sobrecarga.
Se activa el protector térmico de sobrecarga al conectar el equipo eléctrico.	<ol style="list-style-type: none"> <li>1. Alguno de los equipos conectados al generador se encuentra dañado.</li> <li>2. Se está excediendo la capacidad del generador.</li> </ol>	<ol style="list-style-type: none"> <li>1. Revise que los equipos funcionen correctamente antes de conectarlos.</li> <li>2. Verifique la capacidad de los equipos conectados y de ser necesario reduzca la carga, espere unos minutos antes de restablecer el protector de sobrecarga, si el problema persiste lleve el generador al CSAT* más cercano.</li> </ol>

\*CSAT: Centro de Servicio Autorizado Truper





# Póliza de Garantía

**Modelos:** GEN-15X  
GEN-25X

**Códigos:** 15341  
15342

Este producto, sus piezas y componentes están garantizados por un año a partir de la fecha de entrega del producto, contra cualquier defecto de material y/o mano de obra empleados en su fabricación, así como de su funcionamiento, sin costo para el consumidor, excepto cuando: 1) el producto se hubiese utilizado en condiciones distintas a las normales; 2) el producto no hubiese sido operado de acuerdo a su instructivo o 3) el producto hubiese sido alterado o reparado por personal no certificado por **Truper®** para tal fin.

Esta Póliza de Garantía podrá hacerse válida en el establecimiento comercial en donde adquirió el producto o bien en los Centros de Servicio Autorizados **Truper®** enlistados en este instructivo.

Para hacer válida esta Póliza de Garantía, deberá presentar el producto y la Póliza de Garantía vigente debidamente sellada por el establecimiento comercial donde fue adquirido el producto o el comprobante de venta.

La mano de obra, refacciones y/o componentes utilizados para la reparación o el reemplazo del producto no tendrán ningún costo adicional para el consumidor, siempre y cuando el periodo de la garantía estipulado en la presente póliza no se haya terminado.

**Truper®** cubrirá los gastos de transportación del producto para cumplir con la garantía en caso de que el domicilio del consumidor se encuentre fuera de la red de Centros de Servicio Autorizados enlistados en este Instructivo, en **www.truper.com** o en los teléfonos proporcionados: **01800-690-6990** ó **01800-018-7873**.

En caso de tener problemas para hacer válida esta Póliza de Garantía repórtelo a los teléfonos mencionados en el párrafo anterior. Para adquirir partes, componentes, consumibles y accesorios del producto asista a cualquiera de los Centros de Servicio Autorizados **Truper®** enlistados en este Instructivo.



**Sello del establecimiento comercial  
fecha de entrega**

Importado por: **TRUPER, S.A. de C.V.** Parque Industrial No. 1, Jilotepec, C.P. 54240, Estado de México, México, Tel.: 01(761) 782 91 00, Fax: 01(761) 782 91 70, R.F.C.: THE-791105-HP2. **www.truper.com** 03-2018



Estado	Ciudad	Centro de Servicio	San Luis de la Paz	San Luis Potosí	San Luis Potosí	67106 9524 MÉXICO, S.A. DE C.V. SUC. SUC. AV. UNIVERSIDAD # 1650 COL. EL PASO, SAN LUIS POTOSÍ C.P. 26200 TEL. Y FAX 01 (444) 9-22-43-41
Aguascalientes	Aguascalientes	67185 ZARAGOZA NO. 7005, COL. EL SOL, AGUASCALIENTES, AGS. TEL. 01(449) 9-96-59-78	67129 EL GORRIÓN, 609 COL. DEL SOL, C.P. 37000 SAN LUIS DE LA PAZ, DGO. TEL. Y FAX: 01(46) 48-49-48-48	67184 AGUASCALIENTES S.M. COL. DEL BOSQUE, GUASCAN, S.M. TEL. 01 (867) 9-71-28-36	67106 9524 MÉXICO, S.A. DE C.V. SUC. SUC. AV. UNIVERSIDAD # 1650 COL. EL PASO, SAN LUIS POTOSÍ C.P. 26200 TEL. Y FAX 01 (444) 9-22-43-41	
Baja California Sur	San José de Cabo	67096 CONTIENETES PROJ. 1 ZARAGOZA Y MEXIQUEZ DE LEÓN, COL. S. DE FERRER, SAN JOSÉ DEL CABO, BCS. TEL. 01 (624) 142-4695	67099 DISTRIBUCION BAGASA S.A. DE C.V. AV. ALAZARON CARDENAS # 908, COL. CENTRO CO. ATLAMITLAN, GRO. TEL. 01 (767) 6-25-06-43	67185 AGUASCALIENTES S.M. COL. DEL BOSQUE, GUASCAN, S.M. TEL. 01 (867) 9-71-28-36	67106 9524 MÉXICO, S.A. DE C.V. SUC. SUC. AV. UNIVERSIDAD # 1650 COL. EL PASO, SAN LUIS POTOSÍ C.P. 26200 TEL. Y FAX 01 (444) 9-22-43-41	
Chihuahua	Chihuahua	67003 PROMIO AV. COLONIA MILITAR # 4307 A COL. NOMBRE DE DOYCA C.P. 31100, CHIHUAHUA, CHH. TEL. 01(614) 4-24-40-00	67187 LAS PALMERAS # 48 COL. CENTRO CIVICO FERRETERO, GRO. TEL. 01 (781) 4-52-08-15	67185 AGUASCALIENTES S.M. COL. DEL BOSQUE, GUASCAN, S.M. TEL. 01 (867) 9-71-28-36	67106 9524 MÉXICO, S.A. DE C.V. SUC. SUC. AV. UNIVERSIDAD # 1650 COL. EL PASO, SAN LUIS POTOSÍ C.P. 26200 TEL. Y FAX 01 (444) 9-22-43-41	
Chihuahua	Chihuahua	67032 PROMIO AV. COLONIA MILITAR # 4307 A COL. NOMBRE DE DOYCA C.P. 31100, CHIHUAHUA, CHH. TEL. 01(614) 4-24-40-00	67187 LAS PALMERAS # 48 COL. CENTRO CIVICO FERRETERO, GRO. TEL. 01 (781) 4-52-08-15	67185 AGUASCALIENTES S.M. COL. DEL BOSQUE, GUASCAN, S.M. TEL. 01 (867) 9-71-28-36	67106 9524 MÉXICO, S.A. DE C.V. SUC. SUC. AV. UNIVERSIDAD # 1650 COL. EL PASO, SAN LUIS POTOSÍ C.P. 26200 TEL. Y FAX 01 (444) 9-22-43-41	
Chiapas	Palmita	67130 FERRETERIA AMAMA S.A. DE C.V. AV. 9700 MEDIA # 81, COL. CENTRO, C.P. 33800, PANAMA, CHM. TEL. 01 (827) 5-22-06-40	67187 LAS PALMERAS # 48 COL. CENTRO CIVICO FERRETERO, GRO. TEL. 01 (781) 4-52-08-15	67185 AGUASCALIENTES S.M. COL. DEL BOSQUE, GUASCAN, S.M. TEL. 01 (867) 9-71-28-36	67106 9524 MÉXICO, S.A. DE C.V. SUC. SUC. AV. UNIVERSIDAD # 1650 COL. EL PASO, SAN LUIS POTOSÍ C.P. 26200 TEL. Y FAX 01 (444) 9-22-43-41	
Coahuila	Merced	67072 INDUSTRIAL FERRETERIA DE MONTEALBA S.A. DE C.V. BUENOS AIRES #100 COL. CENTRO, C.P. 25700 MONTEALBA, COAH. TEL. 01 (899) 6-30-01-14 FAX 01 (899) 6-30-07-19	67187 LAS PALMERAS # 48 COL. CENTRO CIVICO FERRETERO, GRO. TEL. 01 (781) 4-52-08-15	67185 AGUASCALIENTES S.M. COL. DEL BOSQUE, GUASCAN, S.M. TEL. 01 (867) 9-71-28-36	67106 9524 MÉXICO, S.A. DE C.V. SUC. SUC. AV. UNIVERSIDAD # 1650 COL. EL PASO, SAN LUIS POTOSÍ C.P. 26200 TEL. Y FAX 01 (444) 9-22-43-41	
Colima	Tecoman	67142 SUTODORA DE FERRETERIA AV. ANTONIO LEROU AUREZ # 527 COL. PONDAJO AUREZ, COL. TEL. 01 (313) 324-2000 Y 7666 FAX 325-2700	67187 LAS PALMERAS # 48 COL. CENTRO CIVICO FERRETERO, GRO. TEL. 01 (781) 4-52-08-15	67185 AGUASCALIENTES S.M. COL. DEL BOSQUE, GUASCAN, S.M. TEL. 01 (867) 9-71-28-36	67106 9524 MÉXICO, S.A. DE C.V. SUC. SUC. AV. UNIVERSIDAD # 1650 COL. EL PASO, SAN LUIS POTOSÍ C.P. 26200 TEL. Y FAX 01 (444) 9-22-43-41	
Chiapas	Tapachula	67170 TORNILLOS Y HERRAMIENTAS PANAMA CARLOS TEL. 01 (962) 626-2807	67187 LAS PALMERAS # 48 COL. CENTRO CIVICO FERRETERO, GRO. TEL. 01 (781) 4-52-08-15	67185 AGUASCALIENTES S.M. COL. DEL BOSQUE, GUASCAN, S.M. TEL. 01 (867) 9-71-28-36	67106 9524 MÉXICO, S.A. DE C.V. SUC. SUC. AV. UNIVERSIDAD # 1650 COL. EL PASO, SAN LUIS POTOSÍ C.P. 26200 TEL. Y FAX 01 (444) 9-22-43-41	
Tamaulipas	Tampacán	67109 FERRETERIA MANOJOLA S.A. DE C.V. AV. ANTONIO LEROU AUREZ # 527 COL. PONDAJO AUREZ, COL. TEL. 01 (313) 324-2000 Y 7666 FAX 325-2700	67187 LAS PALMERAS # 48 COL. CENTRO CIVICO FERRETERO, GRO. TEL. 01 (781) 4-52-08-15	67185 AGUASCALIENTES S.M. COL. DEL BOSQUE, GUASCAN, S.M. TEL. 01 (867) 9-71-28-36	67106 9524 MÉXICO, S.A. DE C.V. SUC. SUC. AV. UNIVERSIDAD # 1650 COL. EL PASO, SAN LUIS POTOSÍ C.P. 26200 TEL. Y FAX 01 (444) 9-22-43-41	
San Onofre de las Casas	San Onofre de las Casas	67147 CENTRO DE SERVICIO DEL ASBESTE LIBRAMIENTO SUR ORIENTE S.M. 6.5 COL. TRAJAMORADOS, TOLUCA GUATEMEX, GTM. TEL. 01(802) 222-2250	67187 LAS PALMERAS # 48 COL. CENTRO CIVICO FERRETERO, GRO. TEL. 01 (781) 4-52-08-15	67185 AGUASCALIENTES S.M. COL. DEL BOSQUE, GUASCAN, S.M. TEL. 01 (867) 9-71-28-36	67106 9524 MÉXICO, S.A. DE C.V. SUC. SUC. AV. UNIVERSIDAD # 1650 COL. EL PASO, SAN LUIS POTOSÍ C.P. 26200 TEL. Y FAX 01 (444) 9-22-43-41	
San Onofre de las Casas	San Onofre de las Casas	67085 FERRETERIA CASIA RAMON CORONA # 72 COL. BARRIO SANTA LUCIA C.P. 29000 SAN CRISTOBAL DE LAS CASAS, OYS. TEL. 01 (987) 6-78-42-83	67187 LAS PALMERAS # 48 COL. CENTRO CIVICO FERRETERO, GRO. TEL. 01 (781) 4-52-08-15	67185 AGUASCALIENTES S.M. COL. DEL BOSQUE, GUASCAN, S.M. TEL. 01 (867) 9-71-28-36	67106 9524 MÉXICO, S.A. DE C.V. SUC. SUC. AV. UNIVERSIDAD # 1650 COL. EL PASO, SAN LUIS POTOSÍ C.P. 26200 TEL. Y FAX 01 (444) 9-22-43-41	
San Onofre de las Casas	San Onofre de las Casas	67101 MATERIALES DE CONSTRUCCION DE LOS ALTO, S.A. DE C.V. FRANCISCO J. ANDRÉS #45, COL. CENTRO, C.P. 28000, SAN CRISTOBAL DE LAS CASAS, OYS. TEL. 01 (987) 678-6162 Y 7422	67187 LAS PALMERAS # 48 COL. CENTRO CIVICO FERRETERO, GRO. TEL. 01 (781) 4-52-08-15	67185 AGUASCALIENTES S.M. COL. DEL BOSQUE, GUASCAN, S.M. TEL. 01 (867) 9-71-28-36	67106 9524 MÉXICO, S.A. DE C.V. SUC. SUC. AV. UNIVERSIDAD # 1650 COL. EL PASO, SAN LUIS POTOSÍ C.P. 26200 TEL. Y FAX 01 (444) 9-22-43-41	
Panama	Palmita	67071 PREFERENCIAS DE PALENQUE S.A. DE C.V. CARRETERA PALENQUE - PAKAL N.M. ENTRADA LEONZO CHARRAT C.P. 29600, PALENQUE OYS. TEL. 01 (816) 43-15-23 Y 73-45-12-33	67187 LAS PALMERAS # 48 COL. CENTRO CIVICO FERRETERO, GRO. TEL. 01 (781) 4-52-08-15	67185 AGUASCALIENTES S.M. COL. DEL BOSQUE, GUASCAN, S.M. TEL. 01 (867) 9-71-28-36	67106 9524 MÉXICO, S.A. DE C.V. SUC. SUC. AV. UNIVERSIDAD # 1650 COL. EL PASO, SAN LUIS POTOSÍ C.P. 26200 TEL. Y FAX 01 (444) 9-22-43-41	
Quintana Roo	Acapulco de Guerrero	67109 FUERTE DE LAS HERRAMIENTAS S.A. DE C.V. PONTONIC # 140 AV. INDUSTRIAL, WALKER, COL. INDUSTRIAL, WALKER, OYS. TEL. 01 (958) 50-87-99 Y 77-31-01	67187 LAS PALMERAS # 48 COL. CENTRO CIVICO FERRETERO, GRO. TEL. 01 (781) 4-52-08-15	67185 AGUASCALIENTES S.M. COL. DEL BOSQUE, GUASCAN, S.M. TEL. 01 (867) 9-71-28-36	67106 9524 MÉXICO, S.A. DE C.V. SUC. SUC. AV. UNIVERSIDAD # 1650 COL. EL PASO, SAN LUIS POTOSÍ C.P. 26200 TEL. Y FAX 01 (444) 9-22-43-41	
Quintana Roo	Acapulco de Guerrero	67086 EL MINISTERIO DE CORREGIDORA S.A. DE C.V. CORREGIDORA # 22, COL. CENTRO C.P. 06060 MÉXICO, CIUDAD DE MÉXICO TEL. 01 (55) 55-25-46-17 Y 01 (55) 55-25-50-31, FAX: 01 (55) 55-25-52-81	67187 LAS PALMERAS # 48 COL. CENTRO CIVICO FERRETERO, GRO. TEL. 01 (781) 4-52-08-15	67185 AGUASCALIENTES S.M. COL. DEL BOSQUE, GUASCAN, S.M. TEL. 01 (867) 9-71-28-36	67106 9524 MÉXICO, S.A. DE C.V. SUC. SUC. AV. UNIVERSIDAD # 1650 COL. EL PASO, SAN LUIS POTOSÍ C.P. 26200 TEL. Y FAX 01 (444) 9-22-43-41	
Quintana Roo	Acapulco de Guerrero	67130 ADMINISTRADORA FERRETERIA, S.A. DE C.V. CORREGIDORA # 7-A, COL. CENTRO C.P. 06060 MÉXICO, CIUDAD DE MÉXICO TEL. 01 (55) 55-25-46-76 FAX 01 (55) 55-22-99-46	67187 LAS PALMERAS # 48 COL. CENTRO CIVICO FERRETERO, GRO. TEL. 01 (781) 4-52-08-15	67185 AGUASCALIENTES S.M. COL. DEL BOSQUE, GUASCAN, S.M. TEL. 01 (867) 9-71-28-36	67106 9524 MÉXICO, S.A. DE C.V. SUC. SUC. AV. UNIVERSIDAD # 1650 COL. EL PASO, SAN LUIS POTOSÍ C.P. 26200 TEL. Y FAX 01 (444) 9-22-43-41	
Guatemala	Madrid	67131 CERAMIA PRO SUAREZ # 24, COL. ZONA OCCIDENTAL, CIUDAD DE MÉXICO TEL. 01 (55) 55-22-48-92	67187 LAS PALMERAS # 48 COL. CENTRO CIVICO FERRETERO, GRO. TEL. 01 (781) 4-52-08-15	67185 AGUASCALIENTES S.M. COL. DEL BOSQUE, GUASCAN, S.M. TEL. 01 (867) 9-71-28-36	67106 9524 MÉXICO, S.A. DE C.V. SUC. SUC. AV. UNIVERSIDAD # 1650 COL. EL PASO, SAN LUIS POTOSÍ C.P. 26200 TEL. Y FAX 01 (444) 9-22-43-41	
Guatemala	Madrid	67137 INGENIERIA SUMINISTROS Y SERVICIOS INDUSTRIALES CALZADA DE GUANAJUAT #325-A, COL. ESTRELLA, C.P. 02701 GUATEMA A MADRID, MÉXICO, CIUDAD DE MÉXICO TEL. Y FAX: 01 (55) 5077-0531 / 5781-7039	67187 LAS PALMERAS # 48 COL. CENTRO CIVICO FERRETERO, GRO. TEL. 01 (781) 4-52-08-15	67185 AGUASCALIENTES S.M. COL. DEL BOSQUE, GUASCAN, S.M. TEL. 01 (867) 9-71-28-36	67106 9524 MÉXICO, S.A. DE C.V. SUC. SUC. AV. UNIVERSIDAD # 1650 COL. EL PASO, SAN LUIS POTOSÍ C.P. 26200 TEL. Y FAX 01 (444) 9-22-43-41	
Durango	Durango	67059 TORNILLOS AGUILA, S.A. DE C.V. MANSOUR # 200 ISFORNA CALZ. LOS EDEBERRA C.P. 34250, DURANGO, DGO. TEL. 01 (418) 017-19-40 FAX: 01-18-26-36-55	67187 LAS PALMERAS # 48 COL. CENTRO CIVICO FERRETERO, GRO. TEL. 01 (781) 4-52-08-15	67185 AGUASCALIENTES S.M. COL. DEL BOSQUE, GUASCAN, S.M. TEL. 01 (867) 9-71-28-36	67106 9524 MÉXICO, S.A. DE C.V. SUC. SUC. AV. UNIVERSIDAD # 1650 COL. EL PASO, SAN LUIS POTOSÍ C.P. 26200 TEL. Y FAX 01 (444) 9-22-43-41	
Durango	Durango	67181 ENRIQUE CARROLL ANTUNA NO. 408 COL. CIUDAD DURANGO, DGO. TEL. 01(418) 625-27-10	67187 LAS PALMERAS # 48 COL. CENTRO CIVICO FERRETERO, GRO. TEL. 01 (781) 4-52-08-15	67185 AGUASCALIENTES S.M. COL. DEL BOSQUE, GUASCAN, S.M. TEL. 01 (867) 9-71-28-36	67106 9524 MÉXICO, S.A. DE C.V. SUC. SUC. AV. UNIVERSIDAD # 1650 COL. EL PASO, SAN LUIS POTOSÍ C.P. 26200 TEL. Y FAX 01 (444) 9-22-43-41	
Edo. de México	Acuilman	67100 ABC MATEIALES S.A. DE C.V. (ENTRADA ZARAGOZA # 140 COL. LOS ANGELES TOTTLECIENCO, ACUILMAN, EDO. DE MÉXICO TEL. 01(55) 26-58-94-94	67187 LAS PALMERAS # 48 COL. CENTRO CIVICO FERRETERO, GRO. TEL. 01 (781) 4-52-08-15	67185 AGUASCALIENTES S.M. COL. DEL BOSQUE, GUASCAN, S.M. TEL. 01 (867) 9-71-28-36	67106 9524 MÉXICO, S.A. DE C.V. SUC. SUC. AV. UNIVERSIDAD # 1650 COL. EL PASO, SAN LUIS POTOSÍ C.P. 26200 TEL. Y FAX 01 (444) 9-22-43-41	
Tlaxcala	Tlaxcala	67123 FERRETERIA TECAMAC S.A. DE C.V. CARR. MÉXICO-PANAMA km 37.5 TECAMAC, EDO. DE MÉX. TEL. 5594-4369 Y 5934-6271	67187 LAS PALMERAS # 48 COL. CENTRO CIVICO FERRETERO, GRO. TEL. 01 (781) 4-52-08-15	67185 AGUASCALIENTES S.M. COL. DEL BOSQUE, GUASCAN, S.M. TEL. 01 (867) 9-71-28-36	67106 9524 MÉXICO, S.A. DE C.V. SUC. SUC. AV. UNIVERSIDAD # 1650 COL. EL PASO, SAN LUIS POTOSÍ C.P. 26200 TEL. Y FAX 01 (444) 9-22-43-41	
Tlaxcala	Tlaxcala	67176 TAPALAPA CRUZ AV. CUATROVIENTOS N. 3020, BO. SAN JOSÉ TEL. 591-2031-33-44	67187 LAS PALMERAS # 48 COL. CENTRO CIVICO FERRETERO, GRO. TEL. 01 (781) 4-52-08-15	67185 AGUASCALIENTES S.M. COL. DEL BOSQUE, GUASCAN, S.M. TEL. 01 (867) 9-71-28-36	67106 9524 MÉXICO, S.A. DE C.V. SUC. SUC. AV. UNIVERSIDAD # 1650 COL. EL PASO, SAN LUIS POTOSÍ C.P. 26200 TEL. Y FAX 01 (444) 9-22-43-41	
Tlaxcala	Tlaxcala	671825 SERVICIO Y VENTA DE HERRAMIENTAS AV. LOS MASTRUCOS # 14, COL. LEONARDO VALLE CARRANZA, TLANTEYANCA, EDO. DE MÉXICO TEL. 01 (55) 28-38-31-20 Y FAX: 01 (55) 28-38-21-04	67187 LAS PALMERAS # 48 COL. CENTRO CIVICO FERRETERO, GRO. TEL. 01 (781) 4-52-08-15	67185 AGUASCALIENTES S.M. COL. DEL BOSQUE, GUASCAN, S.M. TEL. 01 (867) 9-71-28-36	67106 9524 MÉXICO, S.A. DE C.V. SUC. SUC. AV. UNIVERSIDAD # 1650 COL. EL PASO, SAN LUIS POTOSÍ C.P. 26200 TEL. Y FAX 01 (444) 9-22-43-41	
Tlaxcala	Tlaxcala	67050 ABRASIVOS Y SOLDADURAS ESPECIALIZADAS DE TOLUCA SANGRE LA COTOLUCA SUR # 101 SOLO MIGUEL HIDALGO COL. SAN JUAN C.P. 9000, TOLUCA, EDO. DE MÉXICO, TEL. 01 (722) 7-73-11-19 2-14-94-52, FAX 01 (722) 2-15-21-45	67187 LAS PALMERAS # 48 COL. CENTRO CIVICO FERRETERO, GRO. TEL. 01 (781) 4-52-08-15	67185 AGUASCALIENTES S.M. COL. DEL BOSQUE, GUASCAN, S.M. TEL. 01 (867) 9-71-28-36	67106 9524 MÉXICO, S.A. DE C.V. SUC. SUC. AV. UNIVERSIDAD # 1650 COL. EL PASO, SAN LUIS POTOSÍ C.P. 26200 TEL. Y FAX 01 (444) 9-22-43-41	
Nezahualcoyotl	Nezahualcoyotl	67054 AV. TEXCOCO # 354, COL. METROPOLITANA 26, SECCION C.P. 57740, COL. NEZAHUALCOYOTL, EDO. DE MÉXICO, TEL. 01 (55) 24-62-44-56	67187 LAS PALMERAS # 48 COL. CENTRO CIVICO FERRETERO, GRO. TEL. 01 (781) 4-52-08-15	67185 AGUASCALIENTES S.M. COL. DEL BOSQUE, GUASCAN, S.M. TEL. 01 (867) 9-71-28-36	67106 9524 MÉXICO, S.A. DE C.V. SUC. SUC. AV. UNIVERSIDAD # 1650 COL. EL PASO, SAN LUIS POTOSÍ C.P. 26200 TEL. Y FAX 01 (444) 9-22-43-41	
Quintana Roo	Celaya	67150 COMPAÑIA FERRETERIA NUEVO MUNDO S.A. DE C.V. AV. MÉXICO - PANAMA # 225 COL. INDUSTRIAL, C.P. 38014, CELAYA, QRO. TEL. 01(418) 6-17-75-78 Y 6-17-75-88	67187 LAS PALMERAS # 48 COL. CENTRO CIVICO FERRETERO, GRO. TEL. 01 (781) 4-52-08-15	67185 AGUASCALIENTES S.M. COL. DEL BOSQUE, GUASCAN, S.M. TEL. 01 (867) 9-71-28-36	67106 9524 MÉXICO, S.A. DE C.V. SUC. SUC. AV. UNIVERSIDAD # 1650 COL. EL PASO, SAN LUIS POTOSÍ C.P. 26200 TEL. Y FAX 01 (444) 9-22-43-41	
Quintana Roo	Celaya	67021 PROCEDIMIENTOS DE HERRAMIENTAS S.M. 29, COL. MIGUEL HIDALGO, RABAJATO, QRO. TEL. 01 (462) 623-0203	67187 LAS PALMERAS # 48 COL. CENTRO CIVICO FERRETERO, GRO. TEL. 01 (781) 4-52-08-15	67185 AGUASCALIENTES S.M. COL. DEL BOSQUE, GUASCAN, S.M. TEL. 01 (867) 9-71-28-36	67106 9524 MÉXICO, S.A. DE C.V. SUC. SUC. AV. UNIVERSIDAD # 1650 COL. EL PASO, SAN LUIS POTOSÍ C.P. 26200 TEL. Y FAX 01 (444) 9-22-43-41	
Quintana Roo	Ledón	67142 HERRAMIENTAS Y SERVICIOS DE LEÓN S. DE R. L. DE C.V. LÓPEZ MATEOS ORIENTE # 220, COL. CENTRO C.P. 37000 LEÓN, QRO. TEL. FAX 01 (473) 7-14-66-14	67187 LAS PALMERAS # 48 COL. CENTRO CIVICO FERRETERO, GRO. TEL. 01 (781) 4-52-08-15	67185 AGUASCALIENTES S.M. COL. DEL BOSQUE, GUASCAN, S.M. TEL. 01 (867) 9-71-28-36	67106 9524 MÉXICO, S.A. DE C.V. SUC. SUC. AV. UNIVERSIDAD # 1650 COL. EL PASO, SAN LUIS POTOSÍ C.P. 26200 TEL. Y FAX 01 (444) 9-22-43-41	
Quintana Roo	Cancún	67046 CENTRO FERRETERO DE CANCUN AV. COMERCIAL # 11, COL. SUPERMERCADOS S.M. C.P. 7755 CANCUN, QRO. TEL. 01(998) 6-86-77/ 8-87-66-16	67187 LAS PALMERAS # 48 COL. CENTRO CIVICO FERRETERO, GRO. TEL. 01 (781) 4-52-08-15	67185 AGUASCALIENTES S.M. COL. DEL BOSQUE, GUASCAN, S.M. TEL. 01 (867) 9-71-28-36	67106 9524 MÉXICO, S.A. DE C.V. SUC. SUC. AV. UNIVERSIDAD # 1650 COL. EL PASO, SAN LUIS POTOSÍ C.P. 26200 TEL. Y FAX 01 (444) 9-22-43-41	
Quintana Roo	Chetumal	67101 AV. COLUMBO ALBERTO N. 203 COL. CENTRO, CHETUMAL, QUINTANA ROO TEL. 01 (983) 3-9-25-58	67187 LAS PALMERAS # 48 COL. CENTRO CIVICO FERRETERO, GRO. TEL. 01 (781) 4-52-08-15	67185 AGUASCALIENTES S.M. COL. DEL BOSQUE, GUASCAN, S.M. TEL. 01 (867) 9-71-28-36	67106 9524 MÉXICO, S.A. DE C.V. SUC. SUC. AV. UNIVERSIDAD # 1650 COL. EL PASO, SAN LUIS POTOSÍ C.P. 26200 TEL. Y FAX 01 (444) 9-22-43-41	
Quintana Roo	Chetumal	67101 AV. COLUMBO ALBERTO N. 203 COL. CENTRO, CHETUMAL, QUINTANA ROO TEL. 01 (983) 3-9-25-58	67187 LAS PALMERAS # 48 COL. CENTRO CIVICO FERRETERO, GRO. TEL. 01 (781) 4-52-08-15	67185 AGUASCALIENTES S.M. COL. DEL BOSQUE, GUASCAN, S.M. TEL. 01 (867) 9-71-28-36	67106 9524 MÉXICO, S.A. DE C.V. SUC. SUC. AV. UNIVERSIDAD # 1650 COL. EL PASO, SAN LUIS POTOSÍ C.P. 26200 TEL. Y FAX 01 (444) 9-22-43-41	
Quintana Roo	Chetumal	67101 AV. COLUMBO ALBERTO N. 203 COL. CENTRO, CHETUMAL, QUINTANA ROO TEL. 01 (983) 3-9-25-58	67187 LAS PALMERAS # 48 COL. CENTRO CIVICO FERRETERO, GRO. TEL. 01 (781) 4-52-08-15	67185 AGUASCALIENTES S.M. COL. DEL BOSQUE, GUASCAN, S.M. TEL. 01 (867) 9-71-28-36	67106 9524 MÉXICO, S.A. DE C.V. SUC. SUC. AV. UNIVERSIDAD # 1650 COL. EL PASO, SAN LUIS POTOSÍ C.P. 26200 TEL. Y FAX 01 (444) 9-22-43-41	
Quintana Roo	Chetumal	67101 AV. COLUMBO ALBERTO N. 203 COL. CENTRO, CHETUMAL, QUINTANA ROO TEL. 01 (983) 3-9-25-58	67187 LAS PALMERAS # 48 COL. CENTRO CIVICO FERRETERO, GRO. TEL. 01 (781) 4-52-08-15	67185 AGUASCALIENTES S.M. COL. DEL BOSQUE, GUASCAN, S.M. TEL. 01 (867) 9-71-28-36	67106 9524 MÉXICO, S.A. DE C.V. SUC. SUC. AV. UNIVERSIDAD # 1650 COL. EL PASO, SAN LUIS POTOSÍ C.P. 26200 TEL. Y FAX 01 (444) 9-22-43-41	
Quintana Roo	Chetumal	67101 AV. COLUMBO ALBERTO N. 203 COL. CENTRO, CHETUMAL, QUINTANA ROO TEL. 01 (983) 3-9-25-58	67187 LAS PALMERAS # 48 COL. CENTRO CIVICO FERRETERO, GRO. TEL. 01 (781) 4-52-08-15	67185 AGUASCALIENTES S.M. COL. DEL BOSQUE, GUASCAN, S.M. TEL. 01 (867) 9-71-28-36	67106 9524 MÉXICO, S.A. DE C.V. SUC. SUC. AV. UNIVERSIDAD # 1650 COL. EL PASO, SAN LUIS POTOSÍ C.P. 26200 TEL. Y FAX 01 (444) 9-22-43-41	
Quintana Roo	Chetumal	67101 AV. COLUMBO ALBERTO N. 203 COL. CENTRO, CHETUMAL, QUINTANA ROO TEL. 01 (983) 3-9-25-58	67187 LAS PALMERAS # 48 COL. CENTRO CIVICO FERRETERO, GRO. TEL. 01 (781) 4-52-08-15	67185 AGUASCALIENTES S.M. COL. DEL BOSQUE, GUASCAN, S.M. TEL. 01 (867) 9-71-28-36	67106 9524 MÉXICO, S.A. DE C.V. SUC. SUC. AV. UNIVERSIDAD # 1650 COL. EL PASO, SAN LUIS POTOSÍ C.P. 26200 TEL. Y FAX 01 (444) 9-22-43-41	
Quintana Roo	Chetumal	67101 AV. COLUMBO ALBERTO N. 203 COL. CENTRO, CHETUMAL, QUINTANA ROO TEL. 01 (983) 3-9-25-58	67187 LAS PALMERAS # 48 COL. CENTRO CIVICO FERRETERO, GRO. TEL. 01 (781) 4-52-08-15	67185 AGUASCALIENTES S.M. COL. DEL BOSQUE, GUASCAN, S.M. TEL. 01 (867) 9-71-28-36	67106 9524 MÉXICO, S.A. DE C.V. SUC. SUC. AV. UNIVERSIDAD # 1650 COL. EL PASO, SAN LUIS POTOSÍ C.P. 26200 TEL. Y FAX 01 (444) 9-22-43-41	
Quintana Roo	Chetumal	67101 AV. COLUMBO ALBERTO N. 203 COL. CENTRO, CHETUMAL, QUINTANA ROO TEL. 01 (983) 3-9-25-58	67187 LAS PALMERAS # 48 COL. CENTRO CIVICO FERRETERO, GRO. TEL. 01 (781) 4-52-08-15	67185 AGUASCALIENTES S.M. COL. DEL BOSQUE, GUASCAN, S.M. TEL. 01 (867) 9-71-28-36	67106 9524 MÉXICO, S.A. DE C.V. SUC. SUC. AV. UNIVERSIDAD # 1650 COL. EL PASO, SAN LUIS POTOSÍ C.P. 26200 TEL. Y FAX 01 (444) 9-22-43-41	
Quintana Roo	Chetumal	67101 AV. COLUMBO ALBERTO N. 203 COL. CENTRO, CHETUMAL, QUINTANA ROO TEL. 01 (983) 3-9-25-58	67187 LAS PALMERAS # 48 COL. CENTRO CIVICO FERRETERO, GRO. TEL. 01 (781) 4-52-08-15	67185 AGUASCALIENTES S.M. COL. DEL BOSQUE, GUASCAN, S.M. TEL. 01 (867) 9-71-28-36	67106 9524 MÉXICO, S.A. DE C.V. SUC. SUC. AV. UNIVERSIDAD # 1650 COL. EL PASO, SAN LUIS POTOSÍ C.P. 26200 TEL. Y FAX 01 (444) 9-22-43-41	
Quintana Roo	Chetumal	67101 AV. COLUMBO ALBERTO N. 203 COL. CENTRO, CHETUMAL, QUINTANA ROO TEL. 01 (983) 3-9-25-58	67187 LAS PALMERAS # 48 COL. CENTRO CIVICO FERRETERO, GRO. TEL. 01 (781) 4-52-08-15	67185 AGUASCALIENTES S.M. COL. DEL BOSQUE, GUASCAN, S.M. TEL. 01 (867) 9-71-28-36	67106 9524 MÉXICO, S.A. DE C.V. SUC. SUC. AV. UNIVERSIDAD # 1650 COL. EL PASO, SAN LUIS POTOSÍ C.P. 26200 TEL. Y FAX 01 (444) 9-22-43-41	
Quintana Roo	Chetumal	67101 AV. COLUMBO ALBERTO N. 203 COL. CENTRO, CHETUMAL, QUINTANA ROO TEL. 01 (983) 3-9-25-58	67187 LAS PALMERAS # 48 COL. CENTRO CIVICO FERRETERO, GRO. TEL. 01 (781) 4-52-08-15	67185 AGUASCALIENTES S.M. COL. DEL BOSQUE, GUASCAN, S.M. TEL. 01 (867) 9-71-28-36		

Ingrese a:

[www.truper.com](http://www.truper.com)

Donde obtendrá un listado actualizado en caso de tener algún problema para contactar un centro de servicio o llame a cualquiera de nuestras dos líneas:

01 (800) 690-6990

01 (800) 018-7873

Donde le informarán cual es el Centro de Servicio Autorizado Truper® más cercano

Models: GEN-15X  
GEN-25X

Codes: 15341  
15342

Manual

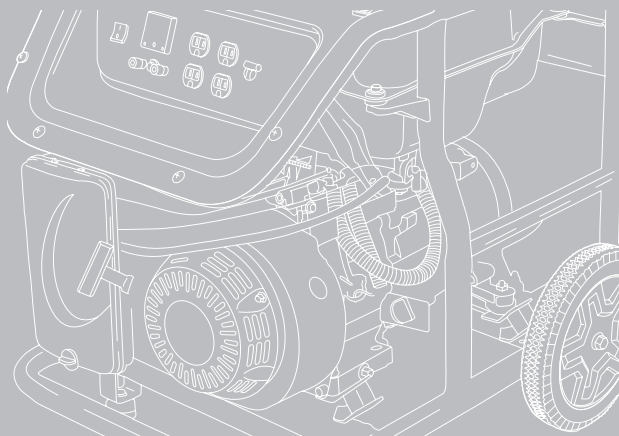

## Power generator

GEN-15X

**5,5 Hp**

Power

GEN-25X

**6,5 Hp**

Power

**Important Note:**  
This product should  
not be exposed to  
liquid drippings  
or splashing



## Read this manual thoroughly before using the tool

**⚠WARNING** Read and follow all safety instructions and operation to reduce risk of personal injury and damage to the equipment.

### SAVE THESE INSTRUCTIONS

You will need this manual in order to check safety and caution rules, assembly instructions, operating and maintenance procedures; parts list and diagram. Keep your invoice with this manual. Fill in the invoice number in the inner side of the front cover. Keep the manual and invoice in a safe and dry place for future reference.

### TECHNICAL CHARACTERISTICS:

#### GEN-15X

<b>Motor rated power:</b>	5.5 Hp
<b>Type of motor:</b>	4 Cycle
<b>Motor capacity:</b>	163 cc
<b>Type of fuel:</b>	Gasoline
<b>Noise level:</b>	94 dB at 13.1 ft
<b>Fuel tank:</b>	4.7 gallons
<b>Outlet:</b>	Two 120 V~ polarized twin contacts
<b>Tension:</b>	120 V~ / 60 Hz
<b>Maximum power at start up:</b>	2.4 Hp
<b>Maximum working power:</b>	2 Hp
<b>Duty cycle:</b>	Continuous duty on rated power / 30 min rest per tank used

#### GEN-25X

<b>Motor rated power:</b>	6.5 Hp
<b>Type of motor:</b>	4 Cycle
<b>Motor capacity:</b>	196 cc
<b>Type of fuel:</b>	Gasoline
<b>Noise level:</b>	94 dB at 13.1 ft
<b>Fuel tank:</b>	4.7 gallons
<b>Outlet:</b>	Two 120 V~ polarized twin contacts
<b>Tension:</b>	120 V~ / 60 Hz
<b>Maximum power at start up:</b>	5.3 Hp
<b>Maximum working power:</b>	3.3 Hp
<b>Duty cycle:</b>	Continuous duty on rated power / 30 min rest per tank used

This generator has the following characteristics: High energy, good performance of the starting protection, high efficiency and reliable operation, low gasoline consumption, low environment contamination, low noise level, portability, useful life and easy maintenance.

# Safety Instructions

1. Keep the work area in good working conditions. Cluttered areas and workbenches favor accidents.



2. Watch carefully the work area conditions. Do not use machinery or power tools in damp or moist areas. Do not expose the tool to rain. Keep the work area with good lighting. Do not use power tools in the presence of gases or flammable liquids.



3. Prevent against electric shock. Avoid body contact with grounded surfaces like piping, radiators and refrigerators.

4. Keep children away. Children should never be near the work area. Do not allow children to hold machinery, tools or extension cables. Do not allow other people to touch the tools. Keep them away from your work area.

5. When not in use keep the equipment stored away in a dry and dust-free place. Keep the tool locked to prevent children to gain access to the tool.

6. Do not force the tool. It will perform better and in a safer way if used for the purpose it was designed. Do not try to use inadequate accessories to exceed the tool capacity.

7. Use the right power tool. Do not use small tools for heavy-duty jobs. This tool was not designed to make heavy-duty jobs.

8. Wear appropriate clothes. Do not use loose clothes, gloves, ties or jewelry. They can get trapped in the mobile parts. Do not use slippery shoes. Use a hair protector to retain long hair.



9. Wear eye protection. Always use safety devices approved by the Mexican Official Standard (NOM) When working with materials that shed metal shavings, sawdust or chemical products wear goggles, face and dust mask.

10. Do not overreach. Avoid tiring positions. Keep a safe stance and balance.

11. Keep tools in the best working conditions. Keep tools clean to get better performance and safety. Follow instructions for lubrication and change of accessories. Periodically double-check the tool cable. If damaged take the tool to repair in a Truper Authorized Service center. Handles should always stay free of oil and grease.

12. Stay alert. Pay attention on the job. Use common sense. Never operate a tool when tired.

13. Look for damaged parts. Before keeping on using the machine, protectors or mobile parts should be carefully checked to assure they are in good working order. Check alignment of mobile parts, see if they are stuck or cracked. Verify assembly and/or any other condition that could affect the tool operation. All the components should be perfectly assembled and comply with all the requirements to guarantee the tool perfect performance. Protectors or damaged

parts should properly be repaired or replaced. Any damaged switch should be replaced in a Truper Authorized Service Center. Do not use any tool if the On/Off switch is not working properly.

14. Parts and accessories replacement. When needing to replace parts use only original Truper spare parts made especially for this tool.



15. **ATTENTION!** For your personal safety use accessories or additional tools indicated in the Manual or recommended by the tool manufacturer. Using other accessories different from the indicated in the Manual may be a personal hazard.



16. Hearing protection. Use hearing protection when the noise level is above 85 dB.

17. The exhaust in this product motor contains chemical elements known as cause of cancer, birth defects or other reproductive damage.



18. The generator when running produces toxic carbon monoxide. It is odorless and poisonous. Breathing carbon monoxide produces nausea, fainting and death.

- Operate the generator outdoors **ONLY**.
- Keep at least 2 ft. of free space around the generator to get adequate ventilation.
- Do not operate the generator inside a building or closed place, including the generator compartment in a Recreational Vehicle (RV).



19. Generators produce dangerous voltage. If the generator is not insulated from the power installations people using them could get severely injured or could die. This is due to lack of grounding.

- Do not use the generator with power cables if worn, cut, peeled or damaged in any way.
- Do not operate the generator under the rain.
- Do not handle the generator or power cables while standing on water, barefoot or when your feet and hands are wet.
- Do not allow unqualified people or children to operate or service the generator.



20. Motors when operating produce heat. Temperature in the muffler and surrounding areas could reach or be above 150 °F . Severe burns may occur if getting in contact with them.



**Set the generator in a firm and leveled surface. Avoid ground with sand or snow. Fuel could spill if the generator is knocked over or tilted. If the generator is knocked over or sunk in a soft surface, sand, dust or water could get into the machine.**

Learn to shut off the generator fast. Know what the function of each control is. Never allow anybody to operate the generator without adequate instructions.

The muffler can get very hot while operating and it stays that way after turning off the motor. Be careful. Do not touch the muffler if hot. Let the motor to cool off before storing the machine in an enclosed place.

Verify there is no spilled fuel or leaks.

The generator could generate energy, specific output and work reliably within the following conditions:

ALTITUDE	AMBIENT TEMPERATURE	RELATIVE HUMIDITY
< 4 920 ft	41 °F - 104 °F	90%

## Electric Safety

- The electric equipment (lines and plug connections included) shall not have any defect.
- The generator shall not be connected to other power sources, such as the electric company supply. Trying to be connected to existing power systems in special situations like in case of emergency only a qualified electrician should do the job. He or she will consider the differences between the equipment in the power supply public network and the generator.
- Protection against electric shock especially with the generator depends of the homogenized circuit breaker. If the circuit breakers need to be replaced, only a circuit breaker with the same class and performance characteristics may be used.
- Due to the high voltage only rubber flexible cable may be used (in compliance with IEC 245-4) or equivalent may be used.
- The generator does not need to be grounded.
- AC connections in an electric system shall only be installed by a qualified electrician and must comply with all applicable laws and electric codes. Inadequate connections could generate feedback of electric current from the generator to the utility lines.
- The feedback may electrocute people using the power circuits or even people touching the lines during a blackout. When power is restored, the generator could explode, get burned or cause fire in the power system in the premises.

In the event of any problem or question regarding the generator consult with a Truper® Authorized Service Center.

# Parts List and Diagram

1. Jack-line handle for manual starting
2. Air filter
3. Handle
4. Fuel tank cap
5. Fuel tank
6. Fuel tap
7. Oil measuring rod
8. Choke lever
9. Muffler
10. Spark plug
11. On switch
12. 120 V- polarized twin contact
13. Thermal overload protector
14. Ground terminal
15. Voltmeter
16. Bracket
17. Frame
18. Carburetor
19. 12V === Terminals
20. Oil drain cap

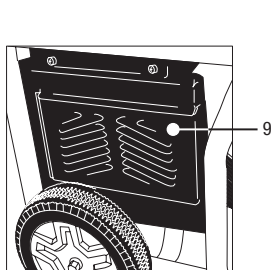
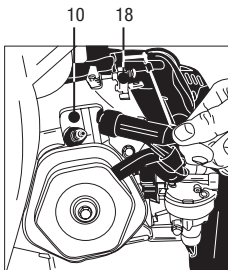
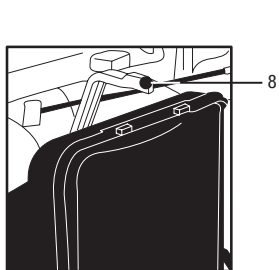
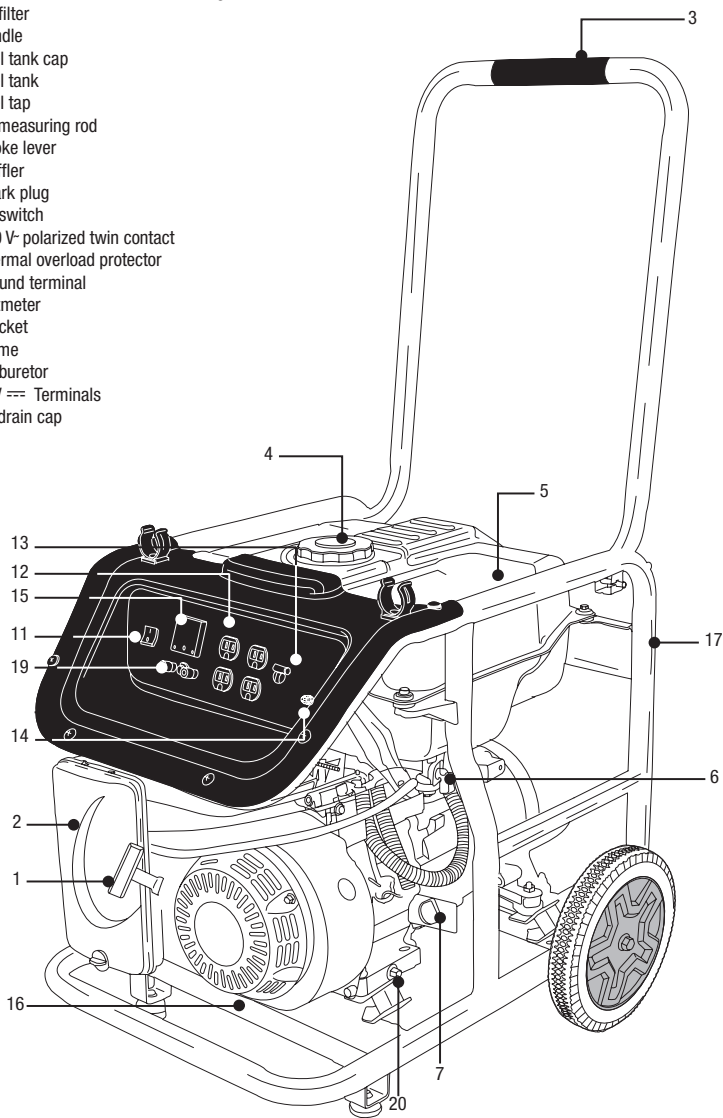



# Assembly

## Included Accessories

Wheels:	2 pieces
Support Legs:	2 pieces
Nuts and Bolts Bag:	1 piece
Tools Bag:	1 Screwdriver 2 Open-end Wrenches
Funnel:	1 piece
Hose:	1 piece

These are single cylinder double stroke air-cooled gas generators. It is a portable power source for recreational, emergency or household use. (Is a light source for camping and travel).

**⚠WARNING** The accessories recommended for this tool are specified in this Manual. Use of any different type of accessory may be a hazard of personal injury. Use only accessories designated for each purpose.

## Wheels Assembly

1. Assemble the wheel using the assembly screw and install on the bracket with the nut.
2. Assemble the support legs on the other side.

Fig. 1

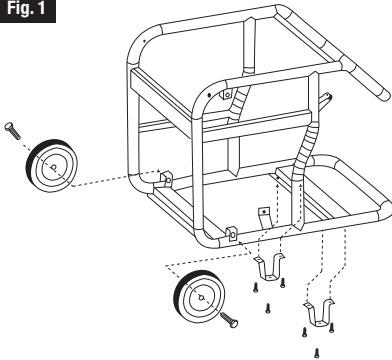

## Inspection before operating

**⚠WARNING** Before inspecting double-check that the generator is set on a flat and leveled surface and with the motor OFF.

## Motor oil level

**⚠WARNING** Motor oil is an important factor that could affect functioning and useful life of the unit. Use of non-detergent oils and oil for two-stroke motor are not recommended.

Use 4-stroke motor oil. SAE 10 W/30 for general use and any temperature is recommended. As you can see in the table below, other viscosities can be used when the average temperature in your area is within the indicated rating

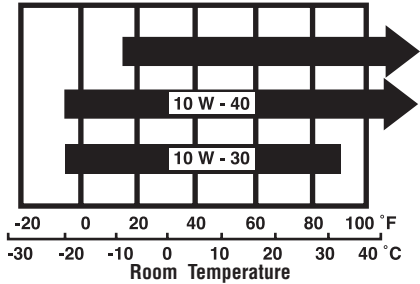

1. Unscrew the oil rod and clean with a clean cloth. (Figure 2)

Fig. 2

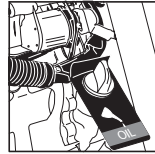

2. Insert the oil rod in the filling orifice and see if the oil level is in the rod upper mark.
3. In the event the oil level is below the lower mark in the rod, fill with oil up to the upper mark in the rod.
4. Set the rod in the filling orifice and tighten.

**NOTICE** It is advisable to check the oil level regularly.

## Fuel level

Verify if the fuel tank is full. Double-check the fuel meter and fill the tank if the fuel level is low.

1. Open the fuel tank cap. (Figure 3)

Fig. 3

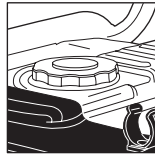

2. Fill up to the filter shoulder position.
3. Adjust the fuel tank cap and tighten.



**Fuel is highly flammable and poisonous**

- Stop the motor when filling up fuel. Fill in a well-ventilated area.
- Never fill up when smoking or near an open flame or the fuel storage area.

# Operation

- Use caution when filling up the generator. Do not spill fuel on the motor or silencer.
- In the event of accidentally swallowing any amount of fuel, inhaling vapors or fuel gets into your eyes see a doctor immediately.

Any amount of fuel spilled on your skin or clothes should be washed with soap and water. Change your clothing.

Do not fill up more than indicated (fuel should not be up to the tank neck). After filling up verify the cap is adequately closed. (Figure 4)

**Fig. 4**

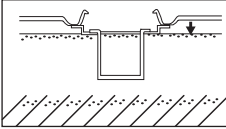

Using unleaded fuel is recommended since it produces fewer residues in the spark plug and motor and lengthens the useful life of the unit parts.

Never use contaminated or spoiled fuel nor gasoline and oil mix. Avoid dust, residues or water entering into the fuel tank. The use of low-octane gasoline could cause "buzzing" or "backfire" (metallic banging noise). If it worsens could damage the motor.

**⚠WARNING** If, "backfire" or "buzzing" are present when running the motor in a stable speed and low load change the gasoline brand. If the problem is still present consult with a Truper Authorized Service Center. Failure to follow these instructions will be considered misuse of the generator and the warranty will get void.

Occasionally while running the generator with heavy loads you will notice small backfire sounds. This is not a motive of concern. It means the motor is running adequately.

Fuel tank capacity: 4,7 gallons

**⚠WARNING**

- Avoid spilling fuel when filling up. Spilled fuel or excessive vapors could cause explosion. Clean the fill up area if fuel was spilled. Verify the area is dry before starting the motor.
  - Keep away from the reach of children.
  - Before buying gasoline in a new gas station try to find if it has alcohol. In which case double check type and percentage of alcohol used.
- If noticing any undesired sign while using gasoline containing alcohol, or gasoline you believe contains alcohol, change for gasoline with no alcohol.

## Grounding the generator

- DO NOT connect to a commercial power outlet.
- DO NOT connect to a second generator.

**Fig. 5**

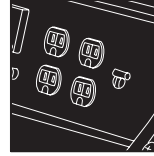

## Air Filter

Double-check the filter cartridges are clean and in good working condition. Clean or replace cartridges if needed.

**⚠WARNING** Never start the motor if the air filter is not ready. The motor will wear out faster.

**Fig. 6**

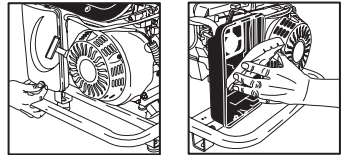

To prolong the useful life of the generator, when using it for the first time, let it run during 10 hours at 25% - 50% of its rated load. After changing the motor oil use the generator as instructed in this Manual.

## Starting the motor

**Before starting the generator do not connect any power device.**

1. Turn the fuel tap to the ON (open) position.

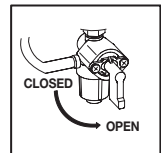

2. Set the choke lever on the OFF (closed) position.

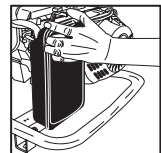

3. Place the engine switch in the ignition position (ON).

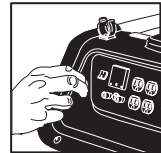

# Operation

4. Slightly pull the jack-line handle for manual starting until it is blocked. Then, pull quickly and apply force.

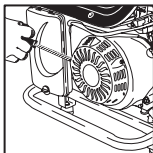

5. Set the choke lever on the ON (open) position.

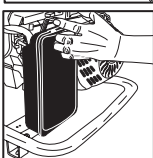







**⚠WARNING** After being ON do not allow the jack-line handle for manual starting to sharply get in place. Return it softly to its original position.

## Use of the Generator



To avoid electric shock caused by defective devices the generator should be grounded. Connect resistant cables between the ground outlet and the ground source. To avoid misuse of the electric equipment the generator should be grounded. We are not liable for damage to the equipment or personal injury caused if this safety measure is not obeyed before operating the generator.

- A. C. connections in an electric system should be installed by a qualified electrician and comply with all the applicable electric laws and codes. Inadequate connections could generate electric current feedback from the generator to the utility lines.
- Current feedback could electrocute the users of the circuits; even other people touching the lines during a blackout could get electrocuted. When electricity is restored the generator could explode, get burned or cause fire in the electric system.
- The total load of the power equipment should not exceed the generator rated power.
- When the generator is started, the power equipment, especially the conductor units will produce large ignition current. The following table is a reference when connecting power devices to your generator.

GEN-25X 2,500 W		GEN-15X 1,500 W	
	200 W		200 W
	800 W		400 W
	1,500 W		800 W

- To connect more than two loads into the generator, connect the loads first the high current start and then the low current start.

**NOTICE** A qualified electrician should verify the household power supply previously to the connection of the generator into the network.

## A.C. outlet

1. Start the gas generator (Figure 7).

Fig. 7

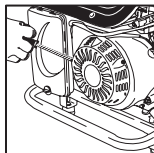

2. Connect the device (Figure 8).

- Verify the devices are not exceeding the generator rated load capacity more than 30 minutes and they do not exceed the highest load capacity.
- If there is an important overload, the load thermal protector will shut off. It is possible a marginal overload will not shut off the load thermal protector but it will reduce the useful life of the generator.
- If, because a circuit has an overload, the load thermal protector shuts off, reduce the electric load in the circuit and wait a couple of minutes before restarting the load thermal protector.

# Operation

- Double-check all the devices are working correctly before connecting to the generator. In case a device starts operating in an abnormal or awkward way or it stops without any reason, immediately shut off the thermal overload protector and the motor switch. Then, disconnect the device and check the cause it is malfunctioning.
- After the loads have been connected to the generator, inspect the connections are set right. Otherwise, to err in the connections will cause damage to the generator. It could also catch fire.

Fig. 8

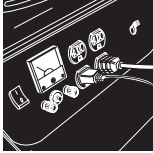

3. Set the thermal overload protector in the ON position (Figure 9).

**NOTICE** Overload in the current will automatically shut off the switch. Reduce the load and let the generator to stop a couple of minutes. Then, turn on the generator.

Fig. 9

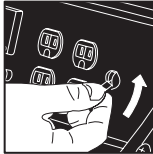

## To shut off the motor

1. Set the overload thermal protector in the OFF position.

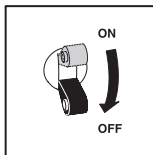

2. Close the fuel tap.

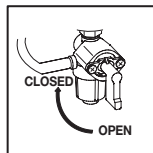

3. Shut off the motor, turn the switch key to the OFF position.

4. Remove all the loads.

**NOTICE** If needing to urgently shut off the generator and directly set the motor switch in the OFF position.



## Operating in high altitude

When the generator is in high altitude, the fuel-air mix in a standard carburetor will be fuel-rich. Performance will diminish and fuel consumption will increase.

The performance during a high altitude operation may improve if the carburetor is adjusted and if the head pin is set. Your generator is set to operate at higher altitudes than 6 000 ft above sea level, if you notice that your generator does not operate efficiently, allow a Truper authorized service center to perform the corresponding modifications to the carburetor.

Even though carburetor injection is adequate, power in the motor will decrease 3.5% approximately with each 1 000 ft increment above 6 890 ft above sea level. Regarding altitude, change in power will be higher if any carburetor adjustment is made.

**WARNING** If the generator is operating at an altitude that is inadequate to that at which the carburetor is adjusted, this could result in poor performance, overheating, and serious engine damage caused by an excessive air-fuel mixture, check according to the chart shown below

# Maintenance

Regular maintenance and adjustment is needed to get adequate working conditions in the generator. Service and check-up should be made according to the table shown below.

**NOTICE** Shut off the motor before any type of maintenance work. Before you start doing maintenance double-check the generator will not unexpectedly start running.

**WARNING** For maintenance or repairs use only Truper® original spare parts. Using non-original parts could damage the generator.

## Maintenance agenda

We recommend doing maintenance in the generator each month or hours of operation whichever comes first in the Periodic Maintenance Table.

**PERIODIC MAINTENANCE TABLE**

PART		Before each use	First month or 20 h work	Each 3 months or 50 h work	Each 6 months or 100 h work	Each year or 300 h work
Motor Oil	Level check	*				
	Change		*			
Air Filter	Check	*				
	Cleaning			* (1)		
Sediment container	Cleaning				*	
Spark plug	Cleaning readjust				*	
Valve clearing	Check readjust		*(2)			*(2)
Fuel tank and sieve	Cleaning					*(2)
Fuel line	Check (change if necessary)		Every 3 years (2)			
Fuel tank cap	Cleaning				*	

**NOTE:**

1. Additional service will be needed when the unit is working in dusty areas.
2. Truper® Authorized Service Center should check these articles.

## Oil change

To assure full and quick drainage, remove oil contents while the motor is still warm.

1. Unscrew and remove the oil-measuring rod.
2. Using counterclockwise direction unscrew oil drain cap and drain oil.
3. When finishing draining reset the drain cap.
4. Pour motor oil (SAE-10W30) up to the rod upper level.
5. Set rod into the filling orifice and screw back.

Select motor oil with viscosity adequate for the region average temperature.

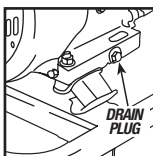
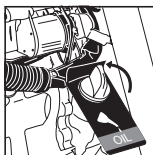

**WARNING** Used motor oil is a cause of skin cancer when in contact with skin for long periods of time. However, this is almost impossible to happen if using oil in minimal daily proportions. Washing hands with soap and water is recommended after working with oil.

**NOTICE** Please dispose off oil in an environment friendly way. We suggest to pour oil in a sealed container and to take it to your local gas station. Do not dispose with household waste or pour in the ground.

## Oil filter

A dirty oil filter will block air entering the carburetor. Clean regularly to prevent carburetor failure. (Figure 10).

1. Remove the oil filter cap. Remove screw and air filter cover.
2. Wash cartridge with a household detergent and water solution. Rinse or clean with low ignition degree or non-flammable solvents. Dry cartridge completely.

3. Soak cartridge in clean SAE-20 motor oil.
4. Wring filter to eliminate excessive oil. If you leave too much oil in the cartridge the motor could release smoke when started.
5. Install cartridge into the air filter container and set the cover back into place.

**Fig. 10**

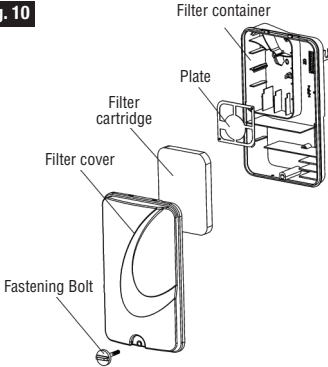

**WARNING** Never use gasoline to clean the air filter. It could cause explosion or fire. Never start the generator without the air filter. The motor will wear out faster.

## Fuel filter in the stopcock

The fuel filter stops water or dust in the fuel tank getting into the carburetor. If the motor has been shut off for a long time, the sediments container should be clean (Figure 11).

1. Stop the motor.
2. Turn the fuel stopcock into the OFF (closed) position.
3. Remove filter.
4. Remove sediments. Thoroughly clean container and air filter. Dry.
5. Double-check the seal is in place. Reset the sediments container and the fuel filter.

**WARNING** After installing the sediments container verify there is no fuel leak or spillage. Verify the area is dry before starting the motor.

**Fig. 11**

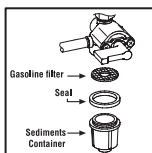

## Spark plugs

To assure the motor runs properly the spark plug should be clear and free of residue.

**WARNING** When the motor is running the muffler get considerably hot. Be Careful! Do not touch the muffler.

1. Remove the spark plug cap.
2. Clean any residue found in the spark plug base.
3. Unscrew the spark plug with a spark plug wrench.
4. Visually check the spark plug. Remove if the insulation is broken or chipped. Clean the spark plug with a brush if still usable.
5. With a spark plug gauge, measure the gap between both electrodes. The distance between the center electrode and the lateral electrode should measure between 0,0276" and 0,0315"
6. Check the washer is in in good shape. Insert the spark plug manually to prevent a misaligned position.
7. After setting the spark plug adjust with a spark plug wrench to press the washer.

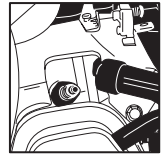
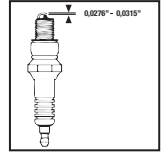
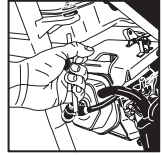
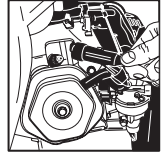

**NOTICE** When installing a new spark plug tighten up to half a turn after the spark plug is in place and can press down the washer. If installing a used spark plug, tighten up to 1/8 - 1/4 turn after the spark plug is in place and the washer can be pressed.

**WARNING** The spark plug should be correctly adjusted. If not well adjusted the spark plug could overheat and damage the motor. Never use spark plugs with an inadequate heat level. Use only adequate or equivalent spark plugs.

## Transport and storage

**WARNING** When moving the generator shut off the motor and the fuel valve. Keep the motor leveled to prevent fuel spillage. Vapor produced by the fuel or its spillage could cause explosion.

# Maintenance

Before storing for long periods of time:

1. Double check the storage area is clean and dry.
2. Open the fuel tap and drain.
  - a) With the fuel valve closed, remove and empty the sediments container.
  - b) Open the fuel valve and drain gasoline in the tank, into an approved container.
  - c) Remove the sediments container and adjust.
  - d) Drain the carburetor loosening the drain bolt. Drain gasoline in an approved container.

**⚠WARNING** Gasoline is an extremely flammable product and under certain circumstances it can be explosive. Do not smoke or allow flames or sparks in the area.

3. Unscrew the motor oil cap and drain oil.
4. Screw back the drain screw and fill with motor oil up to the upper mark in the motor oil-measuring rod.
5. Remove spark plug and empty a spoonful of clean motor oil in the cylinder. Start the motor with the manual start jack-line handle and wait some revolutions to distribute oil. Install back the spark plug.
6. Gently pull the manual start jack-line handle until you feel it stop. At this moment is possible the position is completing the compression phase and both the exhaust and absorption valves are closed. Storing the motor in this position will prevent inner corrosion.
7. Cover the motor to guard from dust.

## Troubleshooting

PROBLEM	POSSIBLE CAUSE	SOLUTION
The motor is not starting	<ol style="list-style-type: none"> <li>1. The switch is off.</li> <li>2. There is not enough fuel.</li> <li>3. Loads connected into AC plugs.</li> <li>4. No spark in the spark plug.</li> <li>5. Gasoline is not reaching the carburetor.</li> <li>6. Low oil level</li> </ol>	<ol style="list-style-type: none"> <li>1. Double-check switch is in "ON" position.</li> <li>2. Fill up fuel into the generator tank.</li> <li>3. Disconnect any load in the generator.</li> <li>4a. Disconnect spark plug cable. Clean dust around the spark plug base. Remove spark plug.</li> <li>4b. Connect spark plug cable.</li> <li>4c. Turn on the motor switch.</li> <li>4d. Ground the lateral electrode spark plug over any metallic part in the motor and pull the jack line handle to verify spark in the spark plug.</li> <li><b>⚠WARNING</b> Double check there is no spilled fuel close to the spark plug otherwise it could cause an explosion. Test this in a well-ventilated area.</li> <li>4e. Change the spark plug if there is no spark.</li> <li>4f. If the new spark plug is not working take the generator to your nearest TASC*</li> <li>5. To check, set an approved container under the drain tube. Turn on the fuel tap and loosen the drain bolt. Gasoline should flow freely. If there is no problem try to start the motor as indicated in the Manual.</li> <li><b>⚠WARNING</b> Double check there is no spilled fuel before starting the motor. See if the area around the spark plug and generator are dry. Fuel spills or excessive vapor could cause explosion.</li> <li>6. Check oil level and replace if necessary.</li> </ol> <p>If the motor does not start take it to your nearest TASC*</p>
Motor starts but unexpectedly stops.	Low oil level	Check oil level and restart motor.
No electricity in the AC outlets.	Thermal protector has not been reestablished.	Reestablish the overload thermal protector.
The overload thermal protector is activated when connecting the equipment.	<ol style="list-style-type: none"> <li>1. One of the power equipment it is damage.</li> <li>2. The generator capacity is being exceeded.</li> </ol>	<ol style="list-style-type: none"> <li>1. Before connect any equipment, check it work well.</li> <li>2. Verify the power capacity of equipment connected and if is necessary reduce the load, wait a minutes before to reestablish the overload protector. If the problem persist take it to your nearest TASC*</li> </ol>
The machine vibrates or makes a lot of noise	The anchor removal operation has not been made	Identify the warning label reading: "Remove this protection before using the generator" and remove the rubber support.

\*TASC: Truper Authorized Service Center.

## Electric diagram

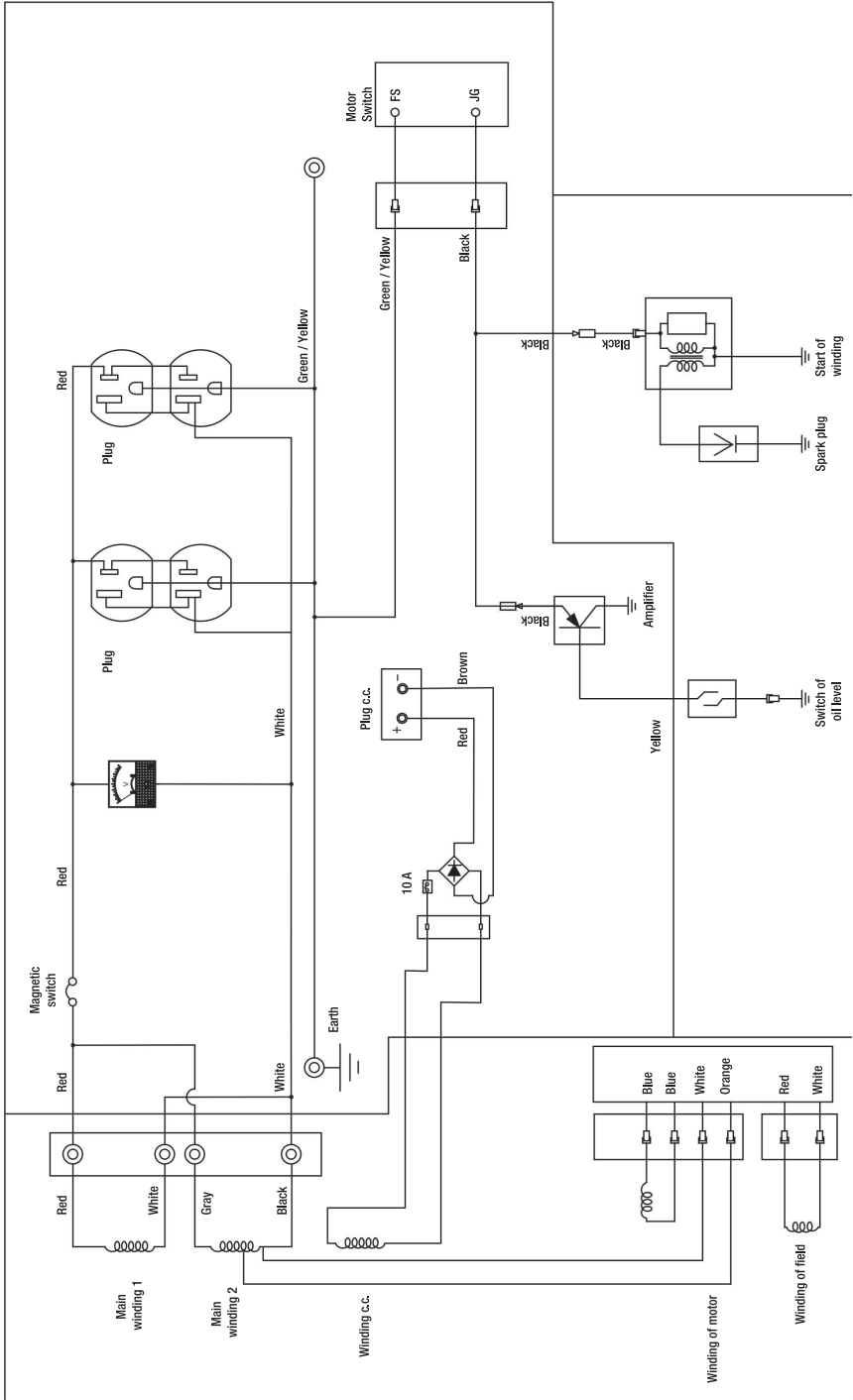





# Warranty policy

**Models:** GEN-15X  
GEN-25X

**Codes:** 15341  
15342

This product, its parts and components have a one year cover against any defects in material and/or workmanship as well as its function, without expense for the customer. This warranty excludes the following: 1) when product is used under different from normal conditions; 2) usage in breach of the operating manual furnished or; 3) when this product has been altered or repaired by personnel not certified by **Truper®**

This warranty shall be effective with the supplier selling the product, or at **Truper®** Authorized Service Centers listed in this manual.

This warranty shall be effective when presenting the product and the valid Warranty policy duly stamped by the supplier or the proof of purchase.

To comply with this warranty, Truper will cover transportation expenses in case consumer's address is out of range from **Truper®** Authorized Service Centers listed herein or at the website [www.truper.com](http://www.truper.com) or at our toll-free numbers: **01 (800) 690-6990** or **01(800) 018-7873**.

In the event of any problem regarding the validity of this warranty please call toll-free numbers mentioned above.

Parts, components, consumables and accessories when applicable may be acquired at **Truper®** Authorized Service Centers listed herein.



**Stamp of the business and date of purchase.**

Imported by: **TRUPER, S.A. de C.V.** Parque Industrial No. 1, Jilotepec, C.P. 54240, Estado de México, México  
TEL. 01 (761) 782 91 00, FAX. 01 (761) 782 91 70, (TIN) R.F.C: THE-791105-HP2 [www.truper.com](http://www.truper.com) 03-2018

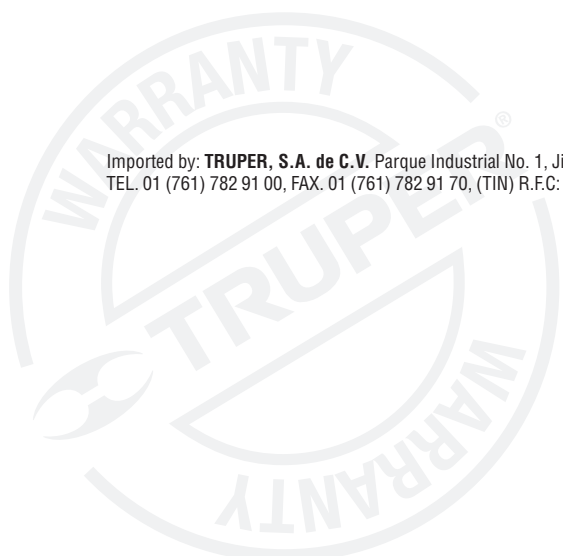

Estado	Ciudad	Centro de Servicio	Ciudad	Centro de Servicio	Ciudad	Centro de Servicio
Aguascalientes	Aguascalientes	671615 ZARAGOZA, NO. 1205, COL. EL SOL, AGUASCALIENTES, AGS. TEL: 01(449) 89-29-79	San Luis de la Paz	671290 EL GRIBO LIMBARRITO SR 4 609, COL. DEL SOL CP. 27000 SAN LUIS DE LA PAZ, GTO. TEL. FAX: 01 (465) 68-48-88	San Luis Potosí	671638 8524 MEXICO, S.A. DE C.V. SUC. SLP AV. UNIVERSIDAD # 1103, COL. EL PASO, SAN LUIS POTOSÍ CP 27020
Baja California Sur	San José del Cabo	670796 CONTINENTES PROL. 1 ZARAGOZA MARQUEZ DE LEÓN, COL. 3 DE FERRERIS, SAN JOSÉ DEL CABA, BCRS TEL: 01 (624) 142-4695	Guerrero	670259 DISTRIBUIDORA BAGDA, S.A. DE C.V. AV. JUAN PABLO PEREZ # 108, COL. CENTRO CP 40900 COL. ALTIMANIMO, GRO. TEL: 01 (767) 67-22-0843	Sinaloa	674842 JACARANDAS S/N COL. DEL BOSQUE, GUASAVE, SINALOA TEL: 01 (887) 8-71-26-36
Chihuahua	Chihuahua	670032 PROVIDO AV. COLONDO MILITAR # 4307 A 48, COL. NOMBRE DE COE, CP 31100, CHIHUAHUA, CHIH. TEL: 01(614) 4-24-4040	Coyuca de Benítez	671837 LAS PALMERAS # 48, COL. CENTRO, COYUCA DE BENITEZ, GRO. TEL: 01 (971) 43-08-35	Sonora	671045 FERRETERIA LA UNICA LADARO MERCADO # 1234 COL. MUNICIPIO LIBRE CP 85000 COJ. OREGÓN, SON. TEL. FAX: 01 (844) 4-29-38-39
Coahuila	Monsiviles	670712 INDUSTRIAL FERRETERIA DE MONTECARMELITO S.A. DE C.V. BUD. HAROLD R. PARK # 100, COL. CENTRO CP 25700 MONTECARMELITO, COAH. TEL: 01 (866) 6-32-01-74 FAX: 01 (866) 6-32-01-79	Ometepe	671677 MARIANO ABASCOLA SN COL. OMETEPE CENTRO, OMETEPE, ORO. TEL: 01741-412-1379	Tabasco	671610 GRUPO WAGUERO FERRETERIA, S.A. DE C.V. PERIFERICO CARLOS PELLICER CARRERA NO. 2810 COL. MIGUEL HIDALGO, CP 86201 TEL. Y FAX: 01 (993) 1-16-29-01 41 EXT. 105
Colima	Tecoman	671742 SURTIIDORA DE FERRETERIA AV. ANTONIO LEON ALFARAZ NO. 527 COL. PONCIANO PARRAGA TEL: 01 (313) 324-2000 Y 7866 FAX: 325-2706	Hidalgo	670915 MINUTO TOOL MEXICO, S.A. DE C.V. ALLENDA # 238, CENTRO CP 5006, PACHUCA, HGO. TEL. Y FAX: 01(771) 7-15-90-48	Veracruz	671432 MERCADO DE LA SOLIDARIDAD DEL SURISTE, S.A. DE C.V. BUD. AQUINO REYES CONTINTE 2001-B, COL. ALISTEA CP 80100 TEL: 01 (833) 181-4420 181-4479
Chiapas	Tapachula	671770 TORNILLOS Y HERRAMIENTAS PINEDA 17 FOMENTE NO. 20A, COL. CENTRO TAPACHULA CHIAPAS TEL: 01 (962) 105-6827	Talancingo	670640 SAN ANTONIO MATERIALES PARA CONSTRUCCION CARR. MEXICO-PACHUCA KM. 81.5 COL. SAN ANTONIO TEL. 01 (202) 92-47-40	Yucatán	671480 CONSTRUMARIA GALEZ REVOLUCION # 1002, COL. BUENA VISTA CP 86120 MAYA, YUC. TEL. Y FAX: 01 (867) 7-10-31-00
Chihuahua	Tuamuc	671709 FERRETERIA MANOJOLA S.A. DE C.V. S/N NORTE PUNTO NO. 9615-B, COL. MONTICAMA, CP 20000 TEL: 961-602-1544	Guadalupe	670855 MANOCENTRO FERRETERIA, S.A. DE C.V. AV. LA PAZ #1180, COL. CENTRO, GUADALUPE, GTO. FAX: 01 (463) 36-58-18/7 59 FAX: 01 (463) 36-58-18/7 59	Coahuila	671435 METALURGE, S.A. DE C.V. CALLE # 81 # 2117, FRACC. LOMAS CP 84520 COAHUILA, COAH. TEL: 01 (271) 1-85-84-84
Coahuila	Tuamuc	671747 CENTRO DE SERVICIO DEL SURISTE TERRAZA SUR ORIENTE S/N # 4-5, COL. TRABAJADORES TUAMUC, CHIAPAS TEL: 01 (961) 223-2500	Guadalupe	670855 MANOCENTRO FERRETERIA, S.A. DE C.V. AV. LA PAZ #1180, COL. CENTRO, GUADALUPE, GTO. FAX: 01 (463) 36-58-18/7 59 FAX: 01 (463) 36-58-18/7 59	Veracruz	671435 LA CASA DISTR. TRUPER SUC. AV. YUCATAN # 137-A, COL. YUCATAN CP 85100 MATEHUTE DE LA TORRE, VER. TEL: 01 (222) 373-54-20
Coahuila	Tuamuc	671801 MATERIALES DE CONSTRUCCION DE LOS ALTO, S.A. DE C.V. FRANCISCO I. MADRUGA # 60, COL. CENTRO CP 20000 SAN CRISTOBAL DE LAS CASAS, CHIS. TEL: 01 (967) 6-78-62-83	Guadalupe	670855 MANOCENTRO FERRETERIA, S.A. DE C.V. AV. LA PAZ #1180, COL. CENTRO, GUADALUPE, GTO. FAX: 01 (463) 36-58-18/7 59 FAX: 01 (463) 36-58-18/7 59	Veracruz	671435 LA CASA DISTR. TRUPER SUC. AV. YUCATAN # 137-A, COL. YUCATAN CP 85100 MATEHUTE DE LA TORRE, VER. TEL: 01 (222) 373-54-20
Coahuila	Tuamuc	671730 MATERIALES Y ACEROS BALAM S.A. PERIFERICO NORTE FOMENTE NO. 50, COL. BISMAR, SAN CRISTOBAL DE LAS CASAS TEL: 01 (967) 674-1162 7122	Guadalupe	670855 MANOCENTRO FERRETERIA, S.A. DE C.V. AV. LA PAZ #1180, COL. CENTRO, GUADALUPE, GTO. FAX: 01 (463) 36-58-18/7 59 FAX: 01 (463) 36-58-18/7 59	Veracruz	671435 LA CASA DISTR. TRUPER SUC. AV. YUCATAN # 137-A, COL. YUCATAN CP 85100 MATEHUTE DE LA TORRE, VER. TEL: 01 (222) 373-54-20
Coahuila	Tuamuc	670781 PREFABRICADOS DE PLENQUEL S.A. DE C.V. 1 CARRETERA FEDERAL - PKM# 14A S/N ENTRADA LEONARDO CARR. CP 22600, PLENQUEL, CHIH. TEL: 01 (619) 15-23-73 73-15-33	Guadalupe	670855 MANOCENTRO FERRETERIA, S.A. DE C.V. AV. LA PAZ #1180, COL. CENTRO, GUADALUPE, GTO. FAX: 01 (463) 36-58-18/7 59 FAX: 01 (463) 36-58-18/7 59	Veracruz	671435 LA CASA DISTR. TRUPER SUC. AV. YUCATAN # 137-A, COL. YUCATAN CP 85100 MATEHUTE DE LA TORRE, VER. TEL: 01 (222) 373-54-20
Coahuila	Tuamuc	671829 EL FUENTE DE LAS HERRAMIENTAS S.A. DE C.V. FOMENTE 40 #618 B LUGAR COL. INDUSTRIAL VILLAS, CP 20000 TEL: 55-87-78-59 77 31	Guadalupe	670855 MANOCENTRO FERRETERIA, S.A. DE C.V. AV. LA PAZ #1180, COL. CENTRO, GUADALUPE, GTO. FAX: 01 (463) 36-58-18/7 59 FAX: 01 (463) 36-58-18/7 59	Veracruz	671435 LA CASA DISTR. TRUPER SUC. AV. YUCATAN # 137-A, COL. YUCATAN CP 85100 MATEHUTE DE LA TORRE, VER. TEL: 01 (222) 373-54-20
Coahuila	Tuamuc	670998 EL MINISTERIO DE COORDENADA S.A. DE C.V. COORDENADA # 22, COL. CENTRO CP 80000 MONTECARMELITO, COAH. TEL: 01 (866) 6-32-01-74 FAX: 01 (866) 6-32-01-79	Guadalupe	670855 MANOCENTRO FERRETERIA, S.A. DE C.V. AV. LA PAZ #1180, COL. CENTRO, GUADALUPE, GTO. FAX: 01 (463) 36-58-18/7 59 FAX: 01 (463) 36-58-18/7 59	Veracruz	671435 LA CASA DISTR. TRUPER SUC. AV. YUCATAN # 137-A, COL. YUCATAN CP 85100 MATEHUTE DE LA TORRE, VER. TEL: 01 (222) 373-54-20
Coahuila	Tuamuc	671730 ADMINISTRADORA FERRETERIA, S.A. DE C.V. COORDENADA # 76-A, COL. CENTRO CP 80000 MEXICO, CIUDAD DE MEXICO TEL: 01 (5) 52-29-21	Guadalupe	670855 MANOCENTRO FERRETERIA, S.A. DE C.V. AV. LA PAZ #1180, COL. CENTRO, GUADALUPE, GTO. FAX: 01 (463) 36-58-18/7 59 FAX: 01 (463) 36-58-18/7 59	Veracruz	671435 LA CASA DISTR. TRUPER SUC. AV. YUCATAN # 137-A, COL. YUCATAN CP 85100 MATEHUTE DE LA TORRE, VER. TEL: 01 (222) 373-54-20
Coahuila	Tuamuc	671730 ADMINISTRADORA FERRETERIA, S.A. DE C.V. COORDENADA # 76-A, COL. CENTRO CP 80000 MEXICO, CIUDAD DE MEXICO TEL: 01 (5) 52-29-21	Guadalupe	670855 MANOCENTRO FERRETERIA, S.A. DE C.V. AV. LA PAZ #1180, COL. CENTRO, GUADALUPE, GTO. FAX: 01 (463) 36-58-18/7 59 FAX: 01 (463) 36-58-18/7 59	Veracruz	671435 LA CASA DISTR. TRUPER SUC. AV. YUCATAN # 137-A, COL. YUCATAN CP 85100 MATEHUTE DE LA TORRE, VER. TEL: 01 (222) 373-54-20
Coahuila	Tuamuc	671730 ADMINISTRADORA FERRETERIA, S.A. DE C.V. COORDENADA # 76-A, COL. CENTRO CP 80000 MEXICO, CIUDAD DE MEXICO TEL: 01 (5) 52-29-21	Guadalupe	670855 MANOCENTRO FERRETERIA, S.A. DE C.V. AV. LA PAZ #1180, COL. CENTRO, GUADALUPE, GTO. FAX: 01 (463) 36-58-18/7 59 FAX: 01 (463) 36-58-18/7 59	Veracruz	671435 LA CASA DISTR. TRUPER SUC. AV. YUCATAN # 137-A, COL. YUCATAN CP 85100 MATEHUTE DE LA TORRE, VER. TEL: 01 (222) 373-54-20
Coahuila	Tuamuc	671730 ADMINISTRADORA FERRETERIA, S.A. DE C.V. COORDENADA # 76-A, COL. CENTRO CP 80000 MEXICO, CIUDAD DE MEXICO TEL: 01 (5) 52-29-21	Guadalupe	670855 MANOCENTRO FERRETERIA, S.A. DE C.V. AV. LA PAZ #1180, COL. CENTRO, GUADALUPE, GTO. FAX: 01 (463) 36-58-18/7 59 FAX: 01 (463) 36-58-18/7 59	Veracruz	671435 LA CASA DISTR. TRUPER SUC. AV. YUCATAN # 137-A, COL. YUCATAN CP 85100 MATEHUTE DE LA TORRE, VER. TEL: 01 (222) 373-54-20
Coahuila	Tuamuc	671730 ADMINISTRADORA FERRETERIA, S.A. DE C.V. COORDENADA # 76-A, COL. CENTRO CP 80000 MEXICO, CIUDAD DE MEXICO TEL: 01 (5) 52-29-21	Guadalupe	670855 MANOCENTRO FERRETERIA, S.A. DE C.V. AV. LA PAZ #1180, COL. CENTRO, GUADALUPE, GTO. FAX: 01 (463) 36-58-18/7 59 FAX: 01 (463) 36-58-18/7 59	Veracruz	671435 LA CASA DISTR. TRUPER SUC. AV. YUCATAN # 137-A, COL. YUCATAN CP 85100 MATEHUTE DE LA TORRE, VER. TEL: 01 (222) 373-54-20
Coahuila	Tuamuc	671730 ADMINISTRADORA FERRETERIA, S.A. DE C.V. COORDENADA # 76-A, COL. CENTRO CP 80000 MEXICO, CIUDAD DE MEXICO TEL: 01 (5) 52-29-21	Guadalupe	670855 MANOCENTRO FERRETERIA, S.A. DE C.V. AV. LA PAZ #1180, COL. CENTRO, GUADALUPE, GTO. FAX: 01 (463) 36-58-18/7 59 FAX: 01 (463) 36-58-18/7 59	Veracruz	671435 LA CASA DISTR. TRUPER SUC. AV. YUCATAN # 137-A, COL. YUCATAN CP 85100 MATEHUTE DE LA TORRE, VER. TEL: 01 (222) 373-54-20
Coahuila	Tuamuc	671730 ADMINISTRADORA FERRETERIA, S.A. DE C.V. COORDENADA # 76-A, COL. CENTRO CP 80000 MEXICO, CIUDAD DE MEXICO TEL: 01 (5) 52-29-21	Guadalupe	670855 MANOCENTRO FERRETERIA, S.A. DE C.V. AV. LA PAZ #1180, COL. CENTRO, GUADALUPE, GTO. FAX: 01 (463) 36-58-18/7 59 FAX: 01 (463) 36-58-18/7 59	Veracruz	671435 LA CASA DISTR. TRUPER SUC. AV. YUCATAN # 137-A, COL. YUCATAN CP 85100 MATEHUTE DE LA TORRE, VER. TEL: 01 (222) 373-54-20
Coahuila	Tuamuc	671730 ADMINISTRADORA FERRETERIA, S.A. DE C.V. COORDENADA # 76-A, COL. CENTRO CP 80000 MEXICO, CIUDAD DE MEXICO TEL: 01 (5) 52-29-21	Guadalupe	670855 MANOCENTRO FERRETERIA, S.A. DE C.V. AV. LA PAZ #1180, COL. CENTRO, GUADALUPE, GTO. FAX: 01 (463) 36-58-18/7 59 FAX: 01 (463) 36-58-18/7 59	Veracruz	671435 LA CASA DISTR. TRUPER SUC. AV. YUCATAN # 137-A, COL. YUCATAN CP 85100 MATEHUTE DE LA TORRE, VER. TEL: 01 (222) 373-54-20
Coahuila	Tuamuc	671730 ADMINISTRADORA FERRETERIA, S.A. DE C.V. COORDENADA # 76-A, COL. CENTRO CP 80000 MEXICO, CIUDAD DE MEXICO TEL: 01 (5) 52-29-21	Guadalupe	670855 MANOCENTRO FERRETERIA, S.A. DE C.V. AV. LA PAZ #1180, COL. CENTRO, GUADALUPE, GTO. FAX: 01 (463) 36-58-18/7 59 FAX: 01 (463) 36-58-18/7 59	Veracruz	671435 LA CASA DISTR. TRUPER SUC. AV. YUCATAN # 137-A, COL. YUCATAN CP 85100 MATEHUTE DE LA TORRE, VER. TEL: 01 (222) 373-54-20
Coahuila	Tuamuc	671730 ADMINISTRADORA FERRETERIA, S.A. DE C.V. COORDENADA # 76-A, COL. CENTRO CP 80000 MEXICO, CIUDAD DE MEXICO TEL: 01 (5) 52-29-21	Guadalupe	670855 MANOCENTRO FERRETERIA, S.A. DE C.V. AV. LA PAZ #1180, COL. CENTRO, GUADALUPE, GTO. FAX: 01 (463) 36-58-18/7 59 FAX: 01 (463) 36-58-18/7 59	Veracruz	671435 LA CASA DISTR. TRUPER SUC. AV. YUCATAN # 137-A, COL. YUCATAN CP 85100 MATEHUTE DE LA TORRE, VER. TEL: 01 (222) 373-54-20
Coahuila	Tuamuc	671730 ADMINISTRADORA FERRETERIA, S.A. DE C.V. COORDENADA # 76-A, COL. CENTRO CP 80000 MEXICO, CIUDAD DE MEXICO TEL: 01 (5) 52-29-21	Guadalupe	670855 MANOCENTRO FERRETERIA, S.A. DE C.V. AV. LA PAZ #1180, COL. CENTRO, GUADALUPE, GTO. FAX: 01 (463) 36-58-18/7 59 FAX: 01 (463) 36-58-18/7 59	Veracruz	671435 LA CASA DISTR. TRUPER SUC. AV. YUCATAN # 137-A, COL. YUCATAN CP 85100 MATEHUTE DE LA TORRE, VER. TEL: 01 (222) 373-54-20
Coahuila	Tuamuc	671730 ADMINISTRADORA FERRETERIA, S.A. DE C.V. COORDENADA # 76-A, COL. CENTRO CP 80000 MEXICO, CIUDAD DE MEXICO TEL: 01 (5) 52-29-21	Guadalupe	670855 MANOCENTRO FERRETERIA, S.A. DE C.V. AV. LA PAZ #1180, COL. CENTRO, GUADALUPE, GTO. FAX: 01 (463) 36-58-18/7 59 FAX: 01 (463) 36-58-18/7 59	Veracruz	671435 LA CASA DISTR. TRUPER SUC. AV. YUCATAN # 137-A, COL. YUCATAN CP 85100 MATEHUTE DE LA TORRE, VER. TEL: 01 (222) 373-54-20
Coahuila	Tuamuc	671730 ADMINISTRADORA FERRETERIA, S.A. DE C.V. COORDENADA # 76-A, COL. CENTRO CP 80000 MEXICO, CIUDAD DE MEXICO TEL: 01 (5) 52-29-21	Guadalupe	670855 MANOCENTRO FERRETERIA, S.A. DE C.V. AV. LA PAZ #1180, COL. CENTRO, GUADALUPE, GTO. FAX: 01 (463) 36-58-18/7 59 FAX: 01 (463) 36-58-18/7 59	Veracruz	671435 LA CASA DISTR. TRUPER SUC. AV. YUCATAN # 137-A, COL. YUCATAN CP 85100 MATEHUTE DE LA TORRE, VER. TEL: 01 (222) 373-54-20
Coahuila	Tuamuc	671730 ADMINISTRADORA FERRETERIA, S.A. DE C.V. COORDENADA # 76-A, COL. CENTRO CP 80000 MEXICO, CIUDAD DE MEXICO TEL: 01 (5) 52-29-21	Guadalupe	670855 MANOCENTRO FERRETERIA, S.A. DE C.V. AV. LA PAZ #1180, COL. CENTRO, GUADALUPE, GTO. FAX: 01 (463) 36-58-18/7 59 FAX: 01 (463) 36-58-18/7 59	Veracruz	671435 LA CASA DISTR. TRUPER SUC. AV. YUCATAN # 137-A, COL. YUCATAN CP 85100 MATEHUTE DE LA TORRE, VER. TEL: 01 (222) 373-54-20
Coahuila	Tuamuc	671730 ADMINISTRADORA FERRETERIA, S.A. DE C.V. COORDENADA # 76-A, COL. CENTRO CP 80000 MEXICO, CIUDAD DE MEXICO TEL: 01 (5) 52-29-21	Guadalupe	670855 MANOCENTRO FERRETERIA, S.A. DE C.V. AV. LA PAZ #1180, COL. CENTRO, GUADALUPE, GTO. FAX: 01 (463) 36-58-18/7 59 FAX: 01 (463) 36-58-18/7 59	Veracruz	671435 LA CASA DISTR. TRUPER SUC. AV. YUCATAN # 137-A, COL. YUCATAN CP 85100 MATEHUTE DE LA TORRE, VER. TEL: 01 (222) 373-54-20
Coahuila	Tuamuc	671730 ADMINISTRADORA FERRETERIA, S.A. DE C.V. COORDENADA # 76-A, COL. CENTRO CP 80000 MEXICO, CIUDAD DE MEXICO TEL: 01 (5) 52-29-21	Guadalupe	670855 MANOCENTRO FERRETERIA, S.A. DE C.V. AV. LA PAZ #1180, COL. CENTRO, GUADALUPE, GTO. FAX: 01 (463) 36-58-18/7 59 FAX: 01 (463) 36-58-18/7 59	Veracruz	671435 LA CASA DISTR. TRUPER SUC. AV. YUCATAN # 137-A, COL. YUCATAN CP 85100 MATEHUTE DE LA TORRE, VER. TEL: 01 (222) 373-54-20
Coahuila	Tuamuc	671730 ADMINISTRADORA FERRETERIA, S.A. DE C.V. COORDENADA # 76-A, COL. CENTRO CP 80000 MEXICO, CIUDAD DE MEXICO TEL: 01 (5) 52-29-21	Guadalupe	670855 MANOCENTRO FERRETERIA, S.A. DE C.V. AV. LA PAZ #1180, COL. CENTRO, GUADALUPE, GTO. FAX: 01 (463) 36-58-18/7 59 FAX: 01 (463) 36-58-18/7 59	Veracruz	671435 LA CASA DISTR. TRUPER SUC. AV. YUCATAN # 137-A, COL. YUCATAN CP 85100 MATEHUTE DE LA TORRE, VER. TEL: 01 (222) 373-54-20
Coahuila	Tuamuc	671730 ADMINISTRADORA FERRETERIA, S.A. DE C.V. COORDENADA # 76-A, COL. CENTRO CP 80000 MEXICO, CIUDAD DE MEXICO TEL: 01 (5) 52-29-21	Guadalupe	670855 MANOCENTRO FERRETERIA, S.A. DE C.V. AV. LA PAZ #1180, COL. CENTRO, GUADALUPE, GTO. FAX: 01 (463) 36-58-18/7 59 FAX: 01 (463) 36-58-18/7 59	Veracruz	671435 LA CASA DISTR. TRUPER SUC. AV. YUCATAN # 137-A, COL. YUCATAN CP 85100 MATEHUTE DE LA TORRE, VER. TEL: 01 (222) 373-54-20
Coahuila	Tuamuc	671730 ADMINISTRADORA FERRETERIA, S.A. DE C.V. COORDENADA # 76-A, COL. CENTRO CP 80000 MEXICO, CIUDAD DE MEXICO TEL: 01 (5) 52-29-21	Guadalupe	670855 MANOCENTRO FERRETERIA, S.A. DE C.V. AV. LA PAZ #1180, COL. CENTRO, GUADALUPE, GTO. FAX: 01 (463) 36-58-18/7 59 FAX: 01 (463) 36-58-18/7 59	Veracruz	671435 LA CASA DISTR. TRUPER SUC. AV. YUCATAN # 137-A, COL. YUCATAN CP 85100 MATEHUTE DE LA TORRE, VER. TEL: 01 (222) 373-54-20
Coahuila	Tuamuc	671730 ADMINISTRADORA FERRETERIA, S.A. DE C.V. COORDENADA # 76-A, COL. CENTRO CP 80000 MEXICO, CIUDAD DE MEXICO TEL: 01 (5) 52-29-21	Guadalupe	670855 MANOCENTRO FERRETERIA, S.A. DE C.V. AV. LA PAZ #1180, COL. CENTRO, GUADALUPE, GTO. FAX: 01 (463) 36-58-18/7 59 FAX: 01 (463) 36-58-18/7 59	Veracruz	671435 LA CASA DISTR. TRUPER SUC. AV. YUCATAN # 137-A, COL. YUCATAN CP 85100 MATEHUTE DE LA TORRE, VER. TEL: 01 (222) 373-54-20
Coahuila	Tuamuc	671730 ADMINISTRADORA FERRETERIA, S.A. DE C.V. COORDENADA # 76-A, COL. CENTRO CP 80000 MEXICO, CIUDAD DE MEXICO TEL: 01 (5) 52-29-21	Guadalupe	670855 MANOCENTRO FERRETERIA, S.A. DE C.V. AV. LA PAZ #1180, COL. CENTRO, GUADALUPE, GTO. FAX: 01 (463) 36-58-18/7 59 FAX: 01 (463) 36-58-18/7 59	Veracruz	671435 LA CASA DISTR. TRUPER SUC. AV. YUCATAN # 137-A, COL. YUCATAN CP 85100 MATEHUTE DE LA TORRE, VER. TEL: 01 (222) 373-54-20
Coahuila	Tuamuc	671730 ADMINISTRADORA FERRETERIA, S.A. DE C.V. COORDENADA # 76-A, COL. CENTRO CP 80000 MEXICO, CIUDAD DE MEXICO TEL: 01 (5) 52-29-21	Guadalupe	670855 MANOCENTRO FERRETERIA, S.A. DE C.V. AV. LA PAZ #1180, COL. CENTRO, GUADALUPE, GTO. FAX: 01 (463) 36-58-18/7 59 FAX: 01 (463) 36-58-18/7 59	Veracruz	671435 LA CASA DISTR. TRUPER SUC. AV. YUCATAN # 137-A, COL. YUCATAN CP 85100 MATEHUTE DE LA TORRE, VER. TEL: 01 (222) 373-54-20
Coahuila	Tuamuc	671730 ADMINISTRADORA FERRETERIA, S.A. DE C.V. COORDENADA # 76-A, COL. CENTRO CP 80000 MEXICO, CIUDAD DE MEXICO TEL: 01 (5) 52-29-21	Guadalupe	670855 MANOCENTRO FERRETERIA, S.A. DE C.V. AV. LA PAZ #1180, COL. CENTRO, GUADALUPE, GTO. FAX: 01 (463) 36-58-18/7 59 FAX: 01 (463) 36-58-18/7 59	Veracruz	671435 LA CASA DISTR. TRUPER SUC. AV. YUCATAN # 137-A, COL. YUCATAN CP 85100 MATEHUTE DE LA TORRE, VER. TEL: 01 (222) 373-54-20
Coahuila	Tuamuc	671730 ADMINISTRADORA FERRETERIA, S.A. DE C.V. COORDENADA # 76-A, COL. CENTRO CP 80000 MEXICO, CIUDAD DE MEXICO TEL: 01 (5) 52-29-21	Guadalupe	670855 MANOCENTRO FERRETERIA, S.A. DE C.V. AV. LA PAZ #1180, COL. CENTRO, GUADALUPE, GTO. FAX: 01 (463) 36-58-18/7 59 FAX: 01 (463) 36-58-18/7 59	Veracruz	671435 LA CASA DISTR. TRUPER SUC. AV. YUCATAN # 137-A, COL. YUCATAN CP 85100 MATEHUTE DE LA TORRE, VER. TEL: 01 (222) 373-54-20
Coahuila	Tuamuc	671730 ADMINISTRADORA FERRETERIA, S.A. DE C.V. COORDENADA # 76-A, COL. CENTRO CP 80000 MEXICO, CIUDAD DE MEXICO TEL: 01 (5) 52-29-21	Guadalupe	670855 MANOCENTRO FERRETERIA, S.A. DE C.V. AV. LA PAZ #1180, COL. CENTRO, GUADALUPE, GTO. FAX: 01 (463) 36-58-18/7 59 FAX: 01 (463) 36-58-18/7 59	Veracruz	671435 LA CASA DISTR. TRUPER SUC. AV. YUCATAN # 137-A, COL. YUCATAN CP 85100 MATEHUTE DE LA TORRE, VER. TEL: 01 (222) 373-54-20
Coahuila	Tuamuc	671730 ADMINISTRADORA FERRETERIA, S.A. DE C.V. COORDENADA # 76-A, COL. CENTRO CP 80000 MEXICO, CIUDAD DE MEXICO TEL: 01 (5) 52-29-21	Guadalupe	670855 MANOCENTRO FERRETERIA, S.A. DE C.V. AV. LA PAZ #1180, COL. CENTRO, GUADALUPE, GTO. FAX: 01 (463) 36-58		

Enter to:

[www.truper.com](http://www.truper.com)

Where to get an updated list in case you have any problems to contacts a service center  
or call one of our two lines:

01 (800) 690-6990

01 (800) 018-7873

Where will inform you which is the Authorized Service Center closest Truper®