

ESPAÑOL
ENGLISH

TRUPER®

Instructivo de

Cepillo portátil

1 600 W

Potencia

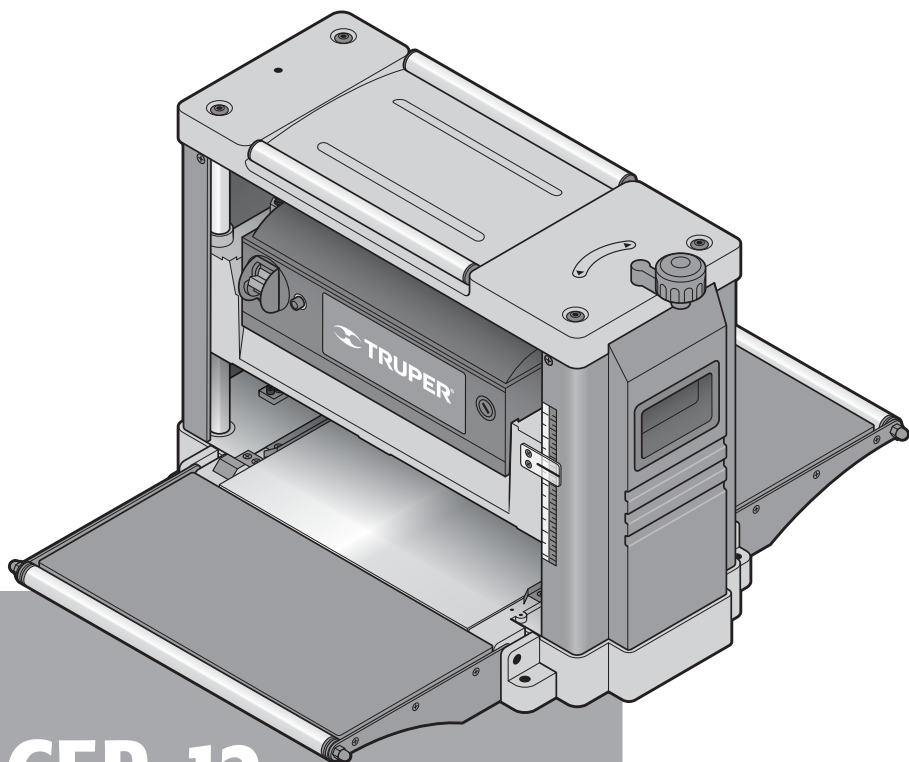

CEP-12

Este Instructivo es para:

Modelo

CEP-12

Código

16240

⚠ ATENCIÓN



Lea este Instructivo por completo antes de usar la herramienta.



| | |
|--|-----------|
| Especificaciones técnicas..... | 3 |
| Requerimientos eléctricos..... | 3 |
|  Advertencias generales de seguridad para herramientas eléctricas..... | 4 |
|  Advertencias de Seguridad para uso de cepillos eléctricos..... | 5 |
| Partes..... | 6 |
| Ensamble..... | 7 |
| Ajustes..... | 8 |
| Puesta en marcha..... | 9 |
| Mantenimiento..... | 11 |
| Solución de problemas..... | 12 |
| Notas..... | 13 |
| Centros de Servicio Autorizados..... | 15 |
| Póliza de Garantía..... | 16 |

 ATENCIÓN

Para poder sacar el máximo provecho de la herramienta, alargar su vida útil, hacer válida la garantía en caso de ser necesario y evitar riesgos o lesiones graves, es fundamental leer este Instructivo por completo antes de usar la herramienta.

Guarde este Instructivo para futuras referencias.

Los gráficos de este Instructivo son para referencia, pueden variar del aspecto real de la herramienta.

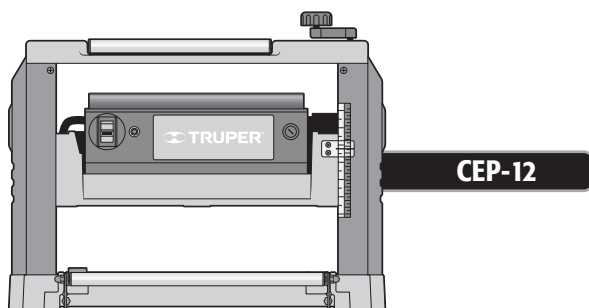

CEP-12

| | | |
|--------------------|---|--|
| Código | • | 16240 |
| Descripción | • | Cepillo portátil |
| Medidas | • | 580 mm (22,8") x 690 mm (27") x 463 mm (18,2") |
| Tensión | • | 127 V~ |
| Frecuencia | • | 60 Hz |
| Corriente | • | 15 A |
| Potencia | • | 1 600 W |
| Velocidad | • | 10 000 r/min |
| Velocidad de corte | • | 20 000 cortes/min |
| Ciclo de trabajo | • | 120 min de trabajo por 30 min de descanso. Máximo 6 horas diarias. |
| Conductores | • | 14 AWG x 3C con temperatura de aislamiento de 105 °C |
| Aislamiento | • | Clase I |

El cable de alimentación tiene sujeta-cables tipo: Y
 La clase de construcción de la herramienta es: Aislamiento básico.
 La clase de aislamiento térmico de los devanados del motor: Clase B

⚠ ADVERTENCIA Si el cable de alimentación se daña, éste debe ser reemplazado por el fabricante o Centro de Servicio Autorizado **TRUPER**, con el fin de evitar algún riesgo de descarga o accidente considerable.

La construcción del aislamiento eléctrico de esta herramienta es alterado por salpicaduras o derramamiento de líquidos durante su operación. No la exponga a la lluvia, líquidos y/o humedad.



⚠ ADVERTENCIA Antes de obtener acceso a las terminales, todos los circuitos de alimentación deben ser desconectados.

Requerimientos eléctricos

⚠ ADVERTENCIA La herramienta debe ser conectada a tierra mientras esté en uso para evitar una descarga eléctrica.

- Enchufe la clavija dentro de un contacto o enchufe apropiadamente aterrizado como se muestra en el ejemplo **A**. No todos los contactos o enchufes están propiamente aterrizados, si no está seguro verifique con un eléctrico calificado.

- Si el contacto que planea usar para su herramienta es de 2 polos (2 orificios), **NO REMUEVA O ALTERE EL CONDUCTOR DE TIERRA DE SU CLAVIJA POR NINGÚN MOTIVO**. Utilice un adaptador temporal como se muestra en el ejemplo **B** y siempre conecte la oreja del conductor de tierra como se indica.

⚠ ATENCIÓN Al usar un cable de extensión, asegúrese de usar el calibre suficiente para transportar la corriente que consumirá su herramienta. Un cable de un calibre inferior ocasionará caídas de tensión en la línea, teniendo como resultado pérdida de potencia y sobrecalentamiento del motor. La siguiente tabla muestra el tamaño correcto que debe usarse dependiendo de la longitud del cable y de la capacidad de amperes indicada en la placa de datos de la herramienta. Si tiene dudas use el siguiente calibre más alto.

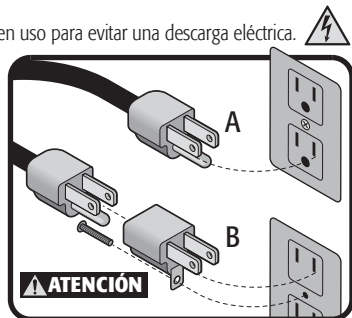

⚠ ATENCIÓN

| Capacidad en Amperes | Número de conductores | Calibre de extensión | |
|----------------------|-----------------------|----------------------|---------------|
| | | de 1,8 m a 15 m | mayor de 15 m |
| de 0 A hasta 10 A | 3 (uno a tierra) | 18 AWG | 16 AWG |
| de 10 A hasta 13 A | | 16 AWG | 14 AWG |
| de 13 A hasta 15 A | | 14 AWG | 12 AWG |
| de 15 A hasta 20 A | | 8 AWG | 6 AWG |

⚠ ADVERTENCIA Al operar herramientas eléctricas en exteriores, utilice una extensión aterrizada marcada como "Uso exterior" marca **VOLTECK**. Estas extensiones son especiales para el uso en exteriores y reducen el riesgo de sufrir una descarga eléctrica.



¡ADVERTENCIA! Lea detenidamente todas las advertencias de seguridad y todas las instrucciones que se enlistan a continuación. La omisión de alguna de ellas puede dar como resultado un choque eléctrico, incendio y/o daño serio. **Conserve las advertencias y las instrucciones para futuras referencias.**

Área de trabajo

Mantenga el área de trabajo limpia y bien iluminada.

Las áreas desordenadas y oscuras son propensas a accidentes.



No maneje la herramienta en ambientes explosivos, como en presencia de líquido, gas o polvo inflamables.

Las herramientas eléctricas producen chispas que pueden encender material inflamable.



Mantenga alejados a los niños y curiosos cuando opere la herramienta.

Las distracciones pueden hacer que pierda el control.



Seguridad eléctrica

La clavija de la herramienta debe coincidir con el tomacorriente. Nunca modifique una clavija. No use ningún tipo de adaptador para clavijas de herramientas puestas a tierra.

Clavijas modificadas y enchufes diferentes aumentan el riesgo de choque eléctrico.



Evite el contacto del cuerpo con superficies puestas a tierra como tuberías, radiadores, cocinas eléctricas y refrigeradores.

Hay un mayor riesgo de choque eléctrico si el cuerpo está puesto a tierra.

No exponga la herramienta a la lluvia o condiciones de humedad.

El agua que ingresa en la herramienta aumenta el riesgo de choque eléctrico.

No fuerce el cable. Nunca use el cable para transportar, levantar o desconectar la herramienta. Mantenga el cable lejos del calor, aceite, orillas afiladas o piezas en movimiento.

Los cables dañados o enredados aumentan el riesgo de choque eléctrico.

Cuando maneje una herramienta en exteriores, use una extensión especial para uso en exteriores.

El uso de una extensión adecuada para exteriores reduce el riesgo de choque eléctrico.

Si el uso de la herramienta en un lugar húmedo es inevitable, use una alimentación protegida por un interruptor de circuito de falla a tierra (GFCI).

El uso de un GFCI reduce el riesgo de choque eléctrico.

Seguridad personal

Esté alerta, vigile lo que está haciendo y use el sentido común cuando maneje una herramienta. No la use si está cansado o bajo la influencia de drogas, alcohol o medicamentos.

Un momento de distracción mientras maneja la herramienta puede causar un daño personal.

Use equipo de seguridad. Use siempre protección para los ojos.

El uso de equipo de seguridad como lentes de seguridad, mascarilla antipolvo, zapatos antideslizantes, casco y protección para los oídos en condiciones apropiadas, reduce de manera significativa los daños personales.



Evite arranques accidentales. Asegúrese de que el interruptor esté en posición "apagado" antes de conectar a la fuente de alimentación y/o a la batería o transportar la herramienta.

Transportar herramientas eléctricas con el dedo sobre el interruptor o conectar herramientas eléctricas que tienen el interruptor en posición de "encendido" puede causar accidentes.

Retire cualquier llave o herramienta de ajuste antes de arrancar la herramienta eléctrica.

Las llaves o herramientas que quedan en las partes rotativas de la herramienta pueden causar un daño personal.

No sobrepase su campo de acción. Mantenga ambos pies bien asentados sobre el suelo y conserve el equilibrio en todo momento.

Esto permite un mejor control de la herramienta en situaciones inesperadas.

Vista adecuadamente. No vista ropa suelta o joyas. Mantenga su pelo, su ropa y guantes alejados de las piezas en movimiento.

La ropa o el pelo sueltos o las joyas pueden quedar atrapados en las piezas en movimiento.



En caso de contar con dispositivos de extracción y recolección de polvo conectados a la herramienta, verifique sus conexiones y úselos correctamente.

El uso de estos dispositivos reduce los riesgos relacionados con el polvo.

Uso y cuidados de la herramienta

No fuerce la herramienta. Use la herramienta adecuada para el trabajo a realizar.

La herramienta adecuada hace un trabajo mejor y más seguro cuando se usa al ritmo para el que fue diseñada.



No use la herramienta si el interruptor no funciona.

Cualquier herramienta eléctrica que no pueda encenderse o apagarse es peligrosa y debe repararse antes de ser operada.

Desconecte la herramienta de la fuente de alimentación y/o de la batería antes de efectuar cualquier ajuste, cambiar accesorios o almacenarla.

Estas medidas reducen el riesgo de arrancar la herramienta accidentalmente.

Almacene las herramientas fuera del alcance de los niños y no permita su manejo por personas no familiarizadas con las herramientas o con las instrucciones.

Las herramientas eléctricas son peligrosas en manos no entrenadas.



Déle mantenimiento a la herramienta. Compruebe que las partes móviles no estén desalineadas o trabadas, que no haya piezas rotas u otras condiciones que puedan afectar su operación. Repare cualquier daño antes de usar la herramienta.

Muchos accidentes son causados por el escaso mantenimiento de las herramientas.



Mantenga los accesorios de corte afilados y limpios.

Los accesorios de corte en buenas condiciones son menos probables de trabarse y más fáciles de controlar.

Use la herramienta, sus componentes y accesorios de acuerdo con estas instrucciones y de la manera prevista para el tipo de herramienta, en condiciones de trabajo adecuadas.

El uso de la herramienta para aplicaciones diferentes para las que está diseñada podría causar una situación de peligro.

Servicio

Repare la herramienta en un Centro de Servicio Autorizado TRUPER usando sólo piezas de repuesto idénticas.

Para mantener la seguridad de la herramienta.

La máquina no debe de ser utilizada por niños ni por personas con capacidades físicas, sensoriales o mentales reducidas; tampoco por personas sin experiencia o conocimientos en su uso, a menos que estén supervisadas por una persona responsable de su seguridad o reciban instrucciones previas sobre el uso de la máquina.

Los niños deben de estar bajo supervisión para asegurarse de que no jueguen con la máquina. Se debe de mantener una estricta supervisión si niños o personas discapacitadas llegan a utilizar cualquier tipo de aparato electrodoméstico o estén cerca de él.



Antes de operar la herramienta

- Desenrolle por completo el cable de extensión para evitar un sobrecalentamiento potencial.
- Asegúrese de que la tensión de la toma de corriente sea igual a la tensión nominal descrita en la placa del equipo.



⚠ ATENCIÓN • Retire del lugar de trabajo trapos, ropa, cables, cuerdas, o cualquier cosa que pueda ser atrapada por las cuchillas del cepillo.

⚠ ADVERTENCIA • Retire clavos, tornillos o cualquier objeto de la pieza de trabajo. Estos dañarían las cuchillas y la herramienta. Además, podrían representar un peligro para su seguridad.

⚠ ATENCIÓN • Las cuchillas son filosas y pueden fácilmente provocarle una herida. Tenga cuidado cuando maneje las cuchillas y cuando ensamble el cabezal de corte.

⚠ ATENCIÓN • Antes de iniciar cualquier trabajo, asegúrese de que los tornillos de instalación de las cuchillas estén bien apretados.

• Antes de operar la herramienta enciéndala y deje que funcione unos momentos. Vea si hay vibraciones que indiquen una mala instalación o una cuchilla mal balanceada.

• Asegúrese de que las cuchillas están correctamente montadas como se describe en las instrucciones.

Mientras opera la herramienta

⚠ ATENCIÓN • Sujete la pieza de trabajo firmemente con ambas manos y manténgalas lejos del cabezal de corte.

• No fuerce la pieza en la máquina. Permita que el cepillo tome la velocidad de alimentación correcta.

• Verifique los rodillos de alimentación ocasionalmente para asegurarse de que las astillas de madera y rebabas no estén alojadas en sus componentes. Si los rodamientos no asientan firmemente, los rodillos de alimentación no mantendrán firmemente la pieza contra la cama, ocasionando que se regrese.

⚠ ADVERTENCIA • Cepille solamente piezas de madera.

• Use madera sólida, sin nudos sueltos y tan pocos nudos firmes como sea posible.

• Nunca se pare directamente en la salida o la entrada de la pieza. Siempre párese a un lado de la máquina.

⚠ ATENCIÓN • Asegúrese de que las cuchillas no estén en contacto con la pieza de trabajo al encender la máquina.

• Antes de cortar, espere a que las cuchillas alcancen su máxima velocidad.

⚠ ATENCIÓN • Nunca deje la herramienta encendida sin supervisión.

• Después de periodos prolongados de funcionamiento, las partes metálicas pueden estar muy calientes.

• Siempre que sea posible, use un sistema de extractor de polvo.

Después de operar la herramienta

• Antes de intentar cualquier ajuste, apague la herramienta y espere a que las cuchillas se detengan por completo.

⚠ PELIGRO • Nunca intente sacar piezas atoradas en el cabezal de corte con las manos. Para quitarlos apague y desconecte la herramienta, utilice un palo para quitar las virutas.

• Cuando sea necesario cambie las dos cuchillas al mismo tiempo. De lo contrario, el desequilibrio resultante causará vibraciones y acortaría la vida útil de las cuchillas y de la herramienta. Maneje las cuchillas con mucho cuidado.

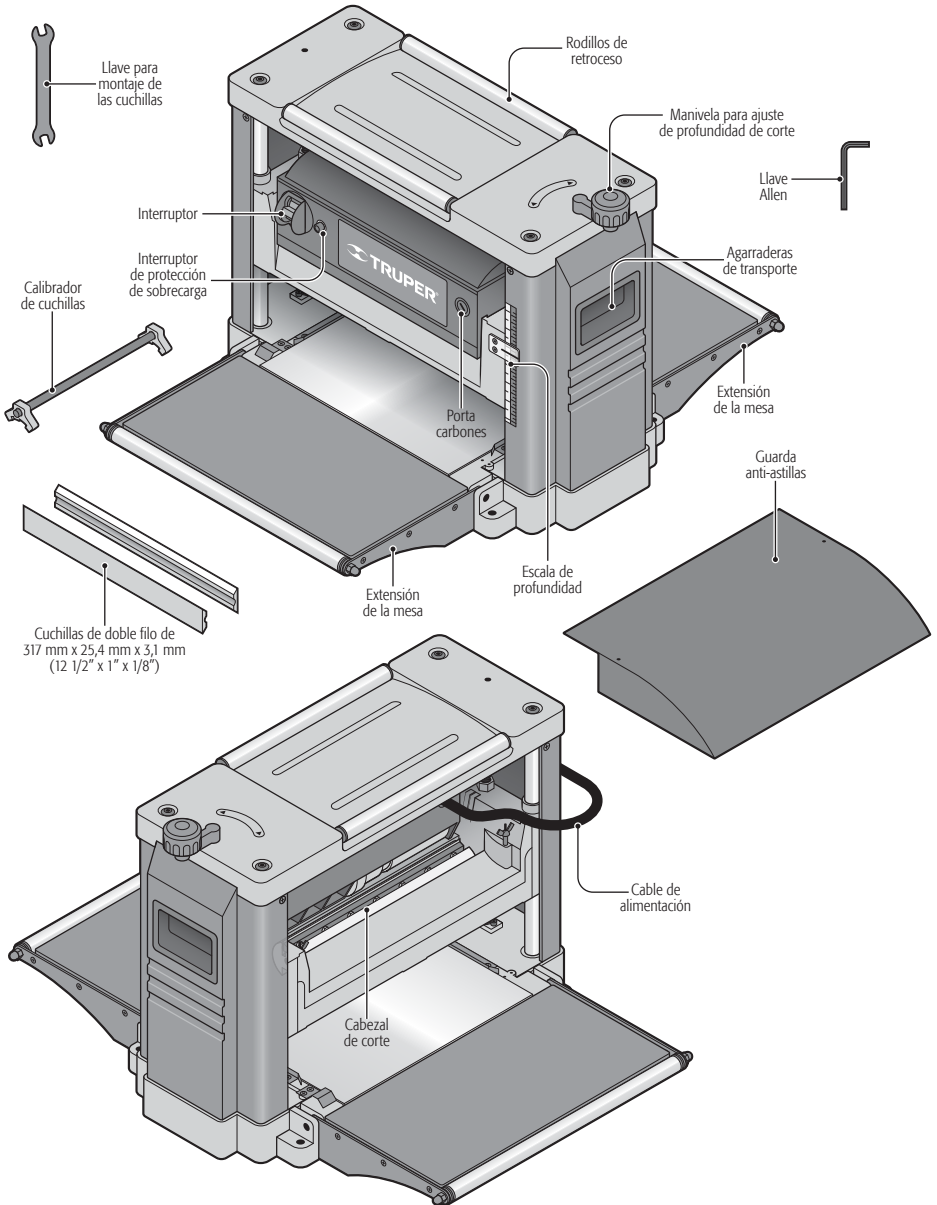

Para fijar el cepillo a una superficie

- El cepillo debe montarse en una superficie plana, nivelada, estable y que soporte el peso del cepillo junto con las piezas de trabajo.
- El cepillo debe asegurarse a esta superficie por medio de cuatro tornillos Allen M8 x 51 mm
- En caso de que el cepillo no se monte en una base se sugiere montarlo sobre dos piezas de madera para asegurar su estabilidad.



Orificios para los tornillos con barrenos en la base

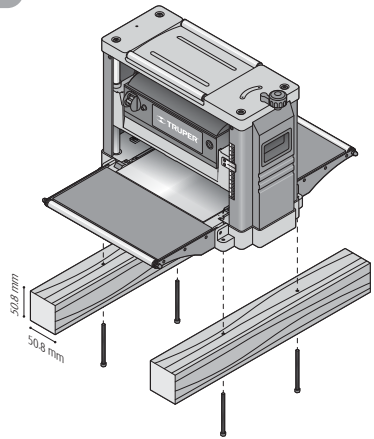

Reemplazo y montaje de las cuchillas

- ⚠ ATENCIÓN** • Utilice guantes de seguridad para manipular el cabezal de corte y las cuchillas para así evitar cortes y laceraciones en sus manos.
- Para cambiar unas cuchillas gastadas ubique el cabezal de corte y gírelo manualmente hasta que tenga acceso a una de las cuchillas. Para realizar esta operación la guarda anti-astillas no debe estar montada.
 - Afloje la barra de bloqueo (A) girando en el sentido de las manecillas del reloj los tornillos de sujeción (B). Las cuchillas (C) asientan contra el resorte (D) y serán expulsadas cuando la barra de bloqueo sea aflojada.
 - Retire la cuchilla y dele la vuelta para que el filo que hacía contacto con el resorte quede hacia afuera del cabezal de corte. Si ambos filos de la cuchilla están dañados instale una cuchilla nueva.
 - Para montar de nuevo la cuchilla en el cabezal de corte, fije la barra de bloqueo (A) en la ranura del cabezal de corte.
 - Inserte la cuchilla en la ranura para que haga contacto con los resortes (D) y gire los tornillos en sentido opuesto a las manecillas del reloj sin apretarlos del todo. Asegúrese de que la cuchilla esté orientada en la dirección correcta como se muestra en la imagen.
 - Ajuste la altura de la cuchilla a 1,5 mm por medio del calibrador (E), colocando sus dos bases firmemente en el cilindro del cabezal de corte y haciendo contacto con la cuchilla. El calibrador empujará la cuchilla hacia los resortes a la altura adecuada. Apriete firmemente los tornillos para asegurar la cuchilla en su lugar y evitar accidentes.

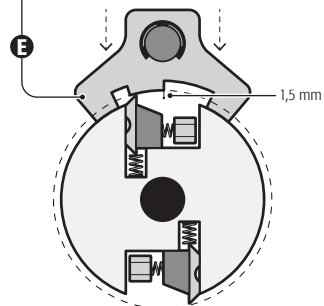
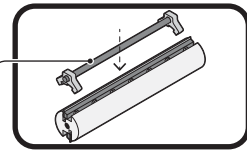
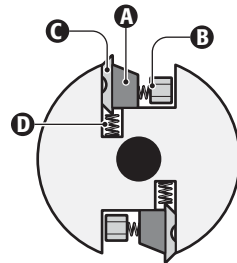

- ⚠ ATENCIÓN** • La altura de la cuchilla debe ser calibrada cada vez que se retire por cualquier motivo.
- ⚠ ATENCIÓN** • El filo de la cuchilla es muy delicado. Tenga cuidado de no dañarlas con el calibrador.
- Asegúrese de colocar de nuevo la guarda contra astillas después de que las cuchillas sean instaladas.

Montaje de la guarda anti-astillas

- La guarda anti-astillas se monta en la parte posterior del cepillo y se fija con las tuercas de mariposa.

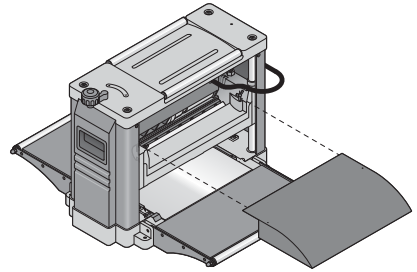

Ajuste de las extensiones de la mesa

- Las extensiones de la mesa están alineadas de fábrica, sin embargo con el uso pueden desalinearse.
- Ajuste los dos tornillos de cabeza hexagonal (A) que funcionan como tope para ambas extensiones (frontal y posterior) aflojando previamente las tuercas de seguridad (B).
- Coloque una pieza de canto recta a través de la mesa principal y la extensión a ajustar para verificar el alineamiento.

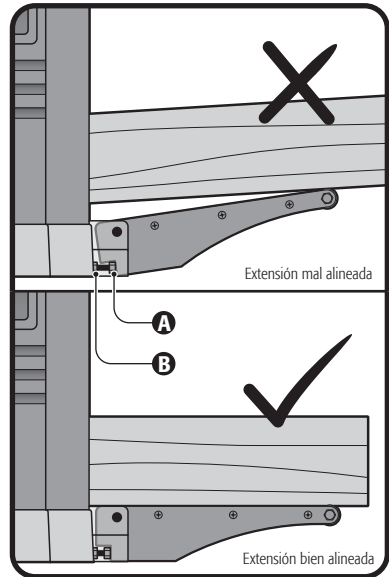

Alineación de la mesa de trabajo y el cabezal de corte

- Cepille una pieza de madera y mida su espesor después del corte. Si el espesor no es igual en ambos lados de la pieza, el cabezal de corte y la mesa de trabajo no están debidamente alineadas.
- Para alinearlas utilice dos piezas idénticas de madera dura, con la forma y medidas que se muestran en la imagen C para nivelar el cabezal con la mesa.
- Con cuidado recueste el cepillo en su parte posterior.
- Bajo la mesa principal, afloje el seguro (D) del engrane cónico horizontal (E).
- Desacople los engranes cónicos y gire el engrane cónico vertical (F) para ajustar la altura del lado correspondiente. Girar el engrane un paso de diente en sentido contrario a las manecillas del reloj equivale a un incremento del espesor de cepillado de 0,12 mm.
- Después de hacer el ajuste acople y asegure los engranes cónicos.
- De ser necesario repita el procedimiento del lado contrario.

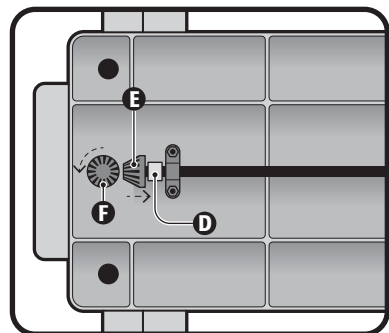
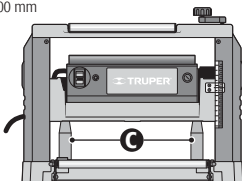
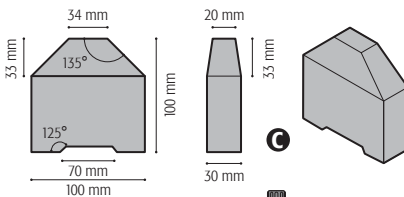

Ajuste de la escala de profundidad

- Alimente una pieza de madera de desecho para cepillarla (consulte la página 10).
- Compare el espesor medido de la pieza cepillada con la lectura de la escala de profundidad de corte.
- Si no coinciden afloje los tornillos de la guía de la escala (G) y ajústela en la medida del espesor de la pieza cepillada.
- Haga la prueba con otra pieza de madera de desecho, y repita el procedimiento de ser necesario hasta que la medida indicada por la guía de la escala coincida con el grosor de la pieza cepillada.

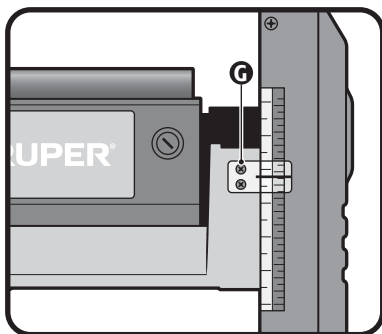

Puesta en marcha

Encendido

- El cepillo tiene un interruptor (H) con llave de seguridad (REMOVE TO LOCK) para prevenir el uso no autorizado. Si va a dejar la máquina por un largo período de tiempo y existe la posibilidad de que la usen otras personas, especialmente niños, retire la llave de seguridad (REMOVE TO LOCK) con el interruptor en la posición de apagado (OFF). Déjela en un lugar seguro, no la pierda o no podrá operar el cepillo.
- Para encender el cepillo, inserte la llave de seguridad (REMOVE TO LOCK) y levante el interruptor a la posición de encendido (ON).
- Para apagar el cepillo, baje el interruptor a la posición de apagado (OFF).

⚠ ADVERTENCIA • Asegúrese de que el interruptor está en la posición de apagado (OFF) antes de conectar el cepillo a la corriente eléctrica.

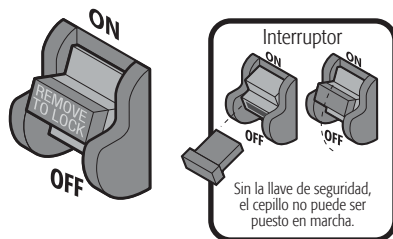

Protección de sobrecarga eléctrica

- El cepillo cuenta con un interruptor para protección contra sobrecargas (I). Si ocurre una sobrecarga el interruptor se disparará. Para restablecer el motor, siga los siguientes pasos:
 - 1.- Coloque el interruptor (H) en posición apagado (OFF).
 - 2.- Deje enfriar el equipo al menos 5 minutos.
 - 3.- Oprima el interruptor para protección contra sobrecargas (I).
 - 4.- Coloque el interruptor (H) en posición encendido (ON) para encender el equipo.

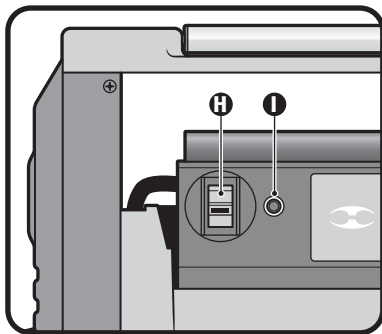

NOTA: Si el equipo se apaga de nuevo, por favor acuda a un Centro de Servicio Autorizado TRUPER

Ajuste de la profundidad de corte

- El espesor de la pieza a trabajar depende de la distancia entre el cabezal de corte y la mesa de trabajo.
- Para ajustar esta distancia gire la manivela del control de profundidad de corte (J).
- El ajuste de la profundidad de corte puede leerse en la escala de profundidad (K). La graduación del ajuste es de 2 mm por vuelta de la manivela.
- Siempre inicie su trabajo haciendo un ligero corte de cepillado. La profundidad del corte en los pasos subsiguientes puede incrementarse hasta 3 mm. Sin embargo recuerde que un corte ligero produce un acabado más fino que uno grueso.

⚠ ADVERTENCIA • Nunca cepille más de 3 mm en un paso, ni tampoco intente cepillar una madera de menos de 127 mm (5") de longitud. Siempre use careta protectora. No cepille piezas con espesor menor de 5 mm. No cepille piezas con espesor mayor de 152 mm (6").

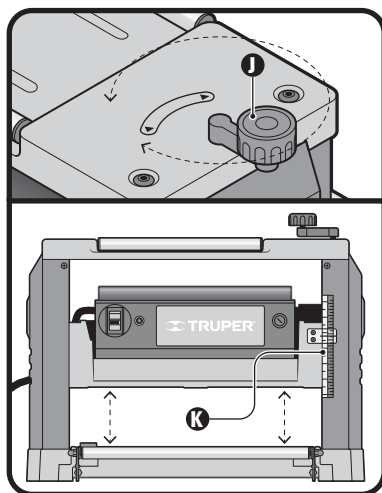

Alimentación de la pieza de trabajo

- La dirección de alimentación es empujando hacia el frente del cepillo como se indica en el gráfico, no intente hacerlo desde atrás.
- Apoye la pieza de trabajo en la extensión de la mesa utilizando ambas manos. Empuje la pieza al interior del cepillo sin despegarla de la mesa.

⚠ ADVERTENCIA • Tenga cuidado de no introducir las manos en el cepillo para evitar lesiones serias.

- Las piezas de salida pueden colocarse sobre los rodillos de retroceso para regresar las piezas al operador y facilitarle realizar cortes graduales en una misma pieza.

⚠ ATENCIÓN • Tome en cuenta la siguiente tabla para obtener un trabajo de calidad y evitar accidentes:

| | |
|------------------------------------|---------------------------|
| Longitud de alimentación (mínima): | 127 mm (5") |
| Ancho de alimentación (máximo): | 315 mm (12-1/2") |
| Espesor de alimentación: | 5 mm - 150 mm (0,2" - 6") |
| Profundidad de corte (máxima): | 3 mm (1/8") |
| Velocidad de alimentación: | 8 m/min (26,2 fpm*) |

*(pies x minuto)

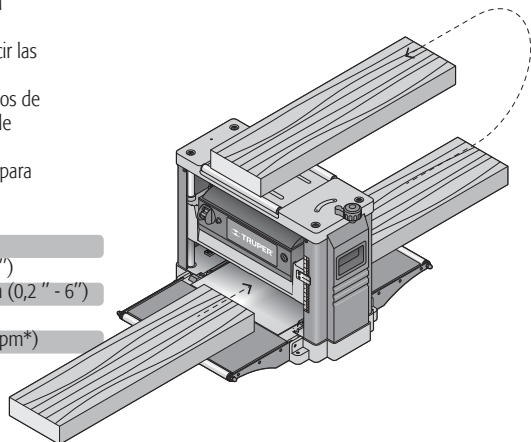

Para un buen acabado

- Para un acabado fino realice pequeños cortes consecutivos hasta obtener el grosor deseado.
- Alimente la pieza de trabajo con las fibras de la madera en dirección del cepillo, para que sean cepilladas limpiamente y no sean levantadas o desgarradas, lo que da una apariencia vellosa a la superficie de la madera.
- Alimentar la pieza en el sentido transversal también puede provocar desprendimientos de astillas grandes, dando una apariencia muy desagradable.
- Tome en cuenta el grosor y ancho de la pieza, su dureza, su humedad, su rectitud, dirección y estructura del grano. Con tiempo y experiencia podrá sacar ventaja de estos factores.
- Trabaje piezas en buen estado, sin nudos sueltos y el menor número de nudos firmes. Al trabajar con un nuevo tipo de madera haga pruebas de corte en material de desecho antes de trabajar en las piezas del producto final.
- Todo corte profundo debe de hacerse de manera gradual. Mueva la manivela del control de profundidad para que el cabezal de corte baje no más de 3 mm y complete otro paso. Repita este proceso hasta que se alcance el espesor deseado.

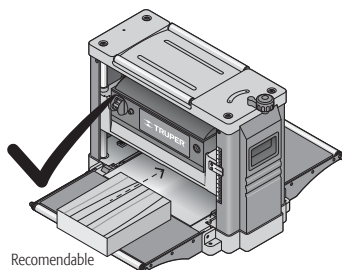

Recomendable

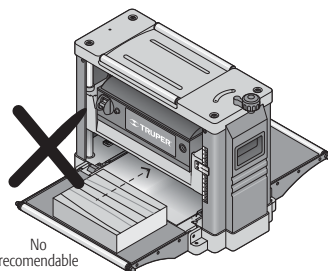

No recomendable

Mantenimiento

⚠ ADVERTENCIA Desconecte el cable de alimentación del tomacorriente antes de hacer cualquier ajuste, servicio o mantenimiento a la herramienta.









- La acumulación de aserrín y otras partículas pueden provocar que su máquina cepille con poca precisión. La limpieza periódica no es solamente recomendable sino obligatoria para un cepillado de precisión.
- Las partes pequeñas, tales como las cuñas de las barras de bloqueo y del cabezal de corte deben limpiarse con una brocha y prevenir que se les peguen materiales extraños que no permitan colocarse en sus posiciones correspondientes, deben aceitarse ligeramente.
- Remueva resina y otras acumulaciones de los rodillos de alimentación con un solvente no inflamable.
- Cambio de carbones, reemplace los carbones cuando su tamaño sea de aproximadamente 6 mm (1/4") de largo. Ambos carbones deberán ser reemplazados siempre al mismo tiempo.

Lubricación

- La lubricación recomendada para las cadenas de los rodillos usadas con una velocidad de operación media a baja es simplemente mantener limpias las cadenas.
- Cuando hay una acumulación considerable de polvo y suciedad o virutas de madera, cubra la cadena con una ligera película de aceite, pero nunca lo aplique directamente sobre la misma. El exceso de aceite puede impedir el propósito principal de la lubricación, puesto que simplemente tiende a acelerar la acumulación de polvo, virutas, etc. y penetran en las hendiduras de la cadena. Esto acorta su vida útil obligando a un remplazo prematuro de la misma.
- Esto aplica a la reducción de velocidad y ajuste de altura de las cadenas, así como a los tornillos de elevación.
- Los rodamientos del cabezal de corte son lubricados y sellados en fábrica. Ellos no requieren mayor atención.

Servicio

El servicio de la máquina debe ser realizado únicamente por personal de un Centro de Servicio Autorizado **TRUPER**. El servicio y mantenimiento realizado por personas no calificadas puede resultar peligroso y llegar a ocasionar daños personales además de invalidar la garantía del producto.

| Problema | Causa | Solución |
|---|---|--|
| Acabado veloso. | <ul style="list-style-type: none"> • Madera muy húmeda. • Cuchillas sin filo. | <ul style="list-style-type: none"> • Seque la madera. • Afile las cuchillas. |
| Fibras desgarradas. | <ul style="list-style-type: none"> • Corte demasiado grueso. • Cuchillas cortando contra el sentido de las fibras. • Cuchillas sin filo. | <ul style="list-style-type: none"> • Revise la profundidad correcta de corte. • Alimente la pieza de madera en el sentido de las fibras o gire la pieza 180°. • Afile las cuchillas. |
| Fibras burdas o levantadas. | <ul style="list-style-type: none"> • Cuchillas sin filo. • Corte demasiado grueso. • Alto contenido de humedad. • Rodamientos del cabezal de corte dañados. | <ul style="list-style-type: none"> • Afile las cuchillas. • Revise la profundidad correcta de corte. • Seque la madera. • Acuda a un Centro de Servicio Autorizado  para que cambien los rodamientos. |
| Alimentación pobre de madera. | <ul style="list-style-type: none"> • Mesa del cepillo sucia. • Rodillos de alimentación dañados. • Catarina dañada. • Caja de engranes dañada. | <ul style="list-style-type: none"> • Remueva cualquier suciedad o residuos y lubricar la mesa. • Acuda a un Centro de Servicio Autorizado . • Acuda a un Centro de Servicio Autorizado . • Acuda a un Centro de Servicio Autorizado . |
| Pieza de trabajo atascada. | <ul style="list-style-type: none"> • Ajuste incorrecto de altura de la cuchilla. | <ul style="list-style-type: none"> • Ajuste la cuchilla a la altura correcta. |
| Profundidad de corte desigual de lado a lado. | <ul style="list-style-type: none"> • Cuchilla desalineada. • Cabezal de corte desalineado a la mesa. | <ul style="list-style-type: none"> • Ajuste la cuchilla. • Ajuste la cabezal de corte y la mesa. |
| El espesor de la pieza no coincide con la lectura de la escala. | <ul style="list-style-type: none"> • Guía de la escala de corte desajustada. | <ul style="list-style-type: none"> • Ajuste la escala de profundidad de corte. |
| La cadena brinca. | <ul style="list-style-type: none"> • Catarinas desalineadas. • Catarinas gastadas. | <ul style="list-style-type: none"> • Alinee las catarinas. • Acuda a un Centro de Servicio Autorizado . |
| La máquina no arranca. | <ul style="list-style-type: none"> • Clavija desenchufada. • El fusible del interruptor de protección está roto. • Falla del motor. • Conexiones flojas. • El interruptor de protección no restablece. | <ul style="list-style-type: none"> • Conecte la clavija. • Acuda a un Centro de Servicio Autorizado . • Acuda a un Centro de Servicio Autorizado . • Acuda a un Centro de Servicio Autorizado . • Deje la máquina enfriar antes de arrancar de nuevo. |
| Paro repetitivo del motor. | <ul style="list-style-type: none"> • Extensión eléctrica muy larga o de calibre muy bajo. • Cuchillas sin filo. • Funcionamiento a baja tensión. | <ul style="list-style-type: none"> • Use una extensión eléctrica más corta o de calibre más alto. • Afile o reemplace las cuchillas. • Verifique la tensión de alimentación. |

En caso de tener algún problema para contactar un Centro de Servicio consulte nuestra página www.truper.com donde obtendrá un listado actualizado, o llame al teléfono: 01 (800) 690-6990 ó 01 (800) 018-7873 donde le informarán cuál es el Centro de Servicio Autorizado  más cercano.

| | | | |
|----------------------------|--|------------------------|--|
| AGUASCALIENTES | DE TODO PARA LA CONSTRUCCIÓN GRAL. BARRAGÁN #1201, COL. GREMIAL, C.P. 20030, AGUASCALIENTES, AGS. TEL.: 01 (449) 994 0537 | AGUASCALIENTES | SUCURSAL MONTERREY AV. STIVA #275, PARQUE INDUSTRIAL STIVA BARRAGAN, SAN NICOLAS DE LOS GARZA, C.P. 66420, MONTERREY, N.L. TEL.: 01 (81) 8352 8791 / 01 (81) 8352 8790 |
| BAJA CALIFORNIA | SUCURSAL TIJUANA AV. LA ENCANTADA, LOTE #5, PARQUE INDUSTRIAL EL FLORIDO II, C.P. 22244, TIJUANA, B.C. TEL.: 01 (664) 969 5100 | OAXACA | FIX FERRETERÍAS AV. 20 DE NOVIEMBRE #910, COL. CENTRO, C.P. 68300, TUXTEPEC, OAX. TEL.: 01 (287) 106 3092 |
| BAJA CALIFORNIA SUR | FIX FERRETERÍAS FELIPE ÁNGELES ESQ. RUIZ CORTÍNEZ S/N, COL. PUEBLO NUEVO, C.P. 23670, CD. CONSTITUCIÓN, B.C.S. TEL.: 01 (613) 132 1115 | PUEBLA | SUCURSAL PUEBLA AV. PERIFÉRICO #2-A, SAN LORENZO ALMECATLA, C.P. 72710, CUAUTLACINGO, PUE. TEL.: 01 (222) 282 8282 / 84 / 85 / 86 |
| CAMPECHE | TORNILLERÍA Y FERRETERÍA AAA AV. ÁLVARO OBREGÓN #324, COL. ESPERANZA C.P. 24080 CAMPECHE, CAMP. TEL.: 01 (981) 815 2808 | QUERÉTARO | ARU HERRAMIENTAS S.A. DE C.V. AV. PUERTO DE VERACRUZ #110, COL. RANCHO DE ENMEDIO, C.P. 76842, SAN JUAN DEL RÍO, QRO. TEL.: (427) 268 4544 |
| CHIAPAS | FIX FERRETERÍAS AV. CENTRAL SUR #27, COL. CENTRO, C.P. 30700, TAPACHULA, CHIS. TEL.: 01 (962) 118 4083 | QUINTANA ROO | FIX FERRETERÍAS CARRETERA FEDERAL MZ. 46 LT. 3 LOCAL 2, COL. EJIDAL, C.P. 77710 PLAYA DEL CARMEN, Q.R. TEL.: 01 (984) 267 3140 |
| CHIHUAHUA | SUCURSAL CHIHUAHUA AV. SILVESTRE TERRAZAS #128-11, PARQUE INDUSTRIAL BAFAR, CARRETERA MÉXICO CUAUHTEMOC, C.P. 31415, CHIHUAHUA, CHIH. TEL.: 01 (614) 434 0052 | SAN LUIS POTOSÍ | FIX FERRETERÍAS AV. UNIVERSIDAD #1850, COL. EL PASEO, C.P. 78320, SAN LUIS POTOSÍ, S.L.P. TEL.: 01 (444) 822 4341 |
| CIUDAD DE MÉXICO | FIX FERRETERÍAS EL MONSTRUO DE CORREGIDORA, CORREGIDORA # 22, COL. CENTRO, C.P. 06060, CUAUHTEMOC, CDMX. TEL.: 01 (55) 5522 5031 / 5522 4861 | SINALOA | SUCURSAL CULIACÁN AV. JESÚS KUMATE SUR #4301, COL. HACIENDA DE LA MORA, C.P. 80143, CULIACÁN, SIN. TEL.: 01 (667) 173 9139 / 173 8400 |
| COAHUILA | SUCURSAL TORREÓN CALLE METAL MECÁNICA #280, PARQUE INDUSTRIAL ORIENTE, C.P. 27278, TORREÓN, COAH. TEL.: 01 (871) 209 68 23 | SONORA | FIX FERRETERÍAS CALLE 5 DE FEBRERO #517, SUR LT. 25 MZ. 10, COL. CENTRO, C.P. 85000, CD. OBREGÓN, SON. TEL.: 01 (644) 413 2392 |
| COLIMA | BOMBAS Y MOTORES BYMTESSA DE MANZANILLO BLVD. MIGUEL DE LA MADRID #190, COL. 16 DE SEPTIEMBRE, C.P. 28239, MANZANILLO, COL. TEL.: 01 (314) 332 1986 / 332 8013 | TABASCO | SUCURSAL VILLAHERMOSA CALLE HELIO LOTES 1, 2 Y 3 MZ. #1, COL. INDUSTRIAL, 2A ETAPA, C.P. 86010, VILLAHERMOSA, TAB. TEL.: 01 (993) 353 7244 |
| DURANGO | TORNILLOS ÁGUILA, S.A. DE C.V. MAZURIO #200, COL. LUIS ECHEVERRÍA, DURANGO, DGO. TEL.: 01 (618) 817 1946 / 01 (618) 818 2844 | TAMAULIPAS | VM ORINGS Y REFACCIONES CALLE ROSITA #527 ENTRE 20 DE NOVIEMBRE Y GRAL. RODRÍGUEZ, FRACC. REYNOSA, C.P. 88780, REYNOSA, TAMS. TEL.: 01 (899) 926 7552 |
| ESTADO DE MÉXICO | SUCURSAL CENTRO JILOTEPEC AV. PARQUE INDUSTRIAL #1-A, JILOTEPEC, C.P. 54240, JILOTEPEC, EDO. DE MÉX. TEL.: 01 (761) 782 9101 EXT. 5728 Y 5102 | TLAXCALA | SERVICIOS Y HERRAMIENTAS INDUSTRIALES PABLO SIDAR #132, COL. BARRIO DE SAN BARTOLOMÉ, C.P. 90970, SAN PABLO DEL MONTE, TLAX. TEL.: 01 (222) 271 7502 |
| GUANAJUATO | CÍA. FERRETERA NUEVO MUNDO S.A. DE C.V. AV. MÉXICO - JAPÓN #225, CD. INDUSTRIAL, C.P. 38010, CELAYA, GTO. TEL.: 01 (461) 617 7578 / 79 / 80 / 88 | VERACRUZ | LA CASA DISTRIBUIDORA TRUPER BLVD. PRIMAVERA ESQ. HORTENSIA S/N, COL. PRIMAVERA, C.P. 93308, POZA RICA, VER. TEL.: 01 (782) 823 8100 / 826 8484 |
| GUERRERO | CENTRO DE SERVICIO ECLIPSE CALLE PRINCIPAL MZ 1 LT. 1, COL. SANTA FE, C.P. 39010, CHILPANCINGO, GRO. TEL.: (747) 478 5793 | YUCATÁN | SUCURSAL MÉRIDA CALLE 33 #600 Y 602, LOCALIDAD ITZINCAB Y MULSA, Y. TEL.: 01 (999) 912 2451 |
| HIDALGO | FERREPRECIOS S.A. DE C.V. LIBERTAD ORIENTE #304 LOCAL 30, INTERIOR DE PASAJE ROBLEDÓ, COL. CENTRO, C.P. 43600, TULACINGO, HGO. TEL.: 01 (775) 753 6615 / 01 (775) 753 6616 | | |
| JALISCO | SUCURSAL GUADALAJARA AV. ADOLFO B. HORN # 6800, COL: SANTA CRUZ DEL VALLE, C.P.: 45655, TLAJOMULCO DE ZUÑIGA, JAL. TEL.: 01(33) 3606 5285 AL 90 | | |
| MICHOACÁN | FIX FERRETERÍAS AV. PASEO DE LA REPÚBLICA #3140-A, COL. EX-HACIENDA DE LA HUERTA, C.P. 58050, MORELIA, MICH. TEL.: 01 (443) 334 6858 | | |
| MORELOS | FIX FERRETERÍAS CAPITÁN ANZURES #95, ESQ. JOSÉ PERDIZ, COL. CENTRO, C.P. 62740, CUAUTLA, MOR. TEL.: 01 (735) 352 8931 | | |
| NAYARIT | HERRAMIENTAS DE TEPIC MAZATLAN #117, COL. CENTRO, C.P. 63000, TEPIC, NAY. TEL.: 01 (311) 258 0540 | | |

| Modelo | Código | Marca |
|--------|--------|--|
| CEP-12 | 16240 |  TRUPER® |

Este producto, sus piezas y componentes están garantizados por 1 año contra defectos de fabricación, funcionamiento y mano de obra, excepto cuando: el producto haya sido usado en condiciones distintas a las recomendadas, o no se haya operado de acuerdo al instructivo, o haya sido alterado o reparado por personal no autorizado por  **TRUPER®**. Para hacer válida la garantía o adquirir piezas y componentes deberá presentar el producto y su comprobante de compra en Av. San Isidro #110, Col. Industrial San Antonio, Alc. Azcapotzalco, C.P. 02760, CDMX, Méx. o en el establecimiento donde lo compró, o en algún Centro de Servicio  **TRUPER®** de los enlistados en el anexo de la póliza de garantía y/o en www.truper.com. Los gastos de transportación que resulten para su cumplimiento serán cubiertos por  **TRUPER®**. Para dudas o comentarios, llame al **01-800-690-6990**. Importado por: **Truper, S.A. de C.V.** Parque Industrial #1, Jilotepec, Edo. de Méx., Méx. C.P. 54240. Hecho en China.

Sello del establecimiento comercial:

Fecha de entrega:



1
AÑO

ENGLISH
ESPAÑOL

 **TRUPER®**

Manual

Portable Thickness Planer

2 1/4 Hp
Power

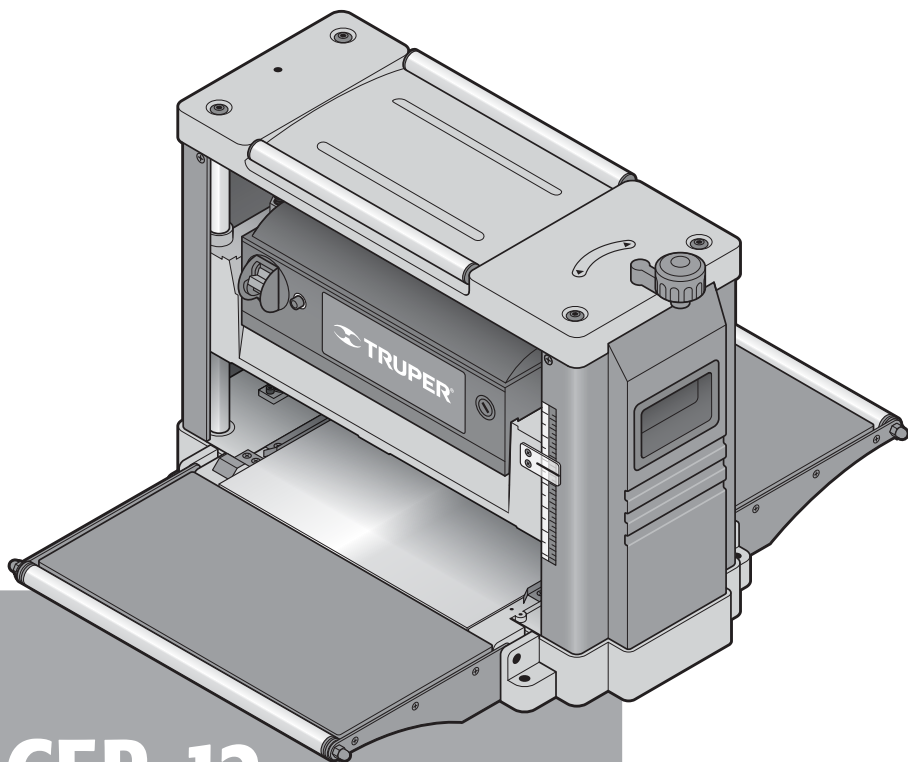

CEP-12

Applies for:

Model

CEP-12

Code

16240

 **CAUTION**



Read this manual thoroughly
before using the tool.



| | |
|---|-----------|
| Technical data..... | 3 |
| Power Requirements..... | 3 |
|  General Power Tool Safety Warnings..... | 4 |
|  Safety Warnings for Power Planers..... | 5 |
| Parts..... | 6 |
| Assembly..... | 7 |
| Adjustments..... | 8 |
| Start Up..... | 9 |
| Maintenance..... | 11 |
| Troubleshooting..... | 12 |
| Notes..... | 13 |
| Authorized Service Centers..... | 15 |
| Warranty Policy..... | 16 |

 CAUTION

To gain the best performance of the tool, prolong the duty life, make the Warranty valid if necessary, and to avoid hazards of fatal injuries please read and understand this Manual before using the tool.

Keep this manual for future references.

The illustrations in this manual are for reference only. They might be different from the real tool.

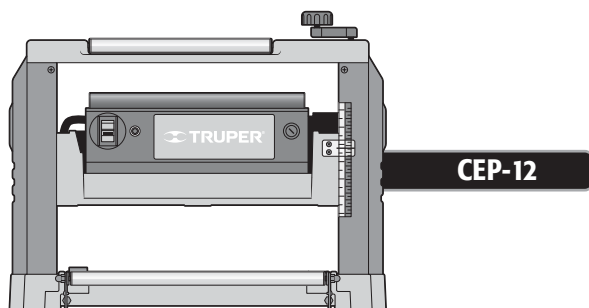

CEP-12

| | | | |
|--------------|--|---------------|-----------------|
| Code | 16240 | | |
| Description | Portable Planer | | |
| Measurements | 22,8" x 27" x 18,2" | Weight | 68 lbs |
| Voltage | 127 V~ | | |
| Frequency | 60 Hz | | |
| Current | 15 A | | |
| Power | 2 1/4 Hp | | |
| Speed | 10 000 RPM | Cutting Speed | 20 000 cuts/min |
| Work Cycle | 120 minutes' work and 30 minutes' rest. Maximum 6 hours daily. | | |
| Conductors | 14 AWG x 3C with 221 °F insulation. | | |
| Insulation | Class I | | |

Power Cord Grips used in this product: Type "Y".
 Tool Build Quality: Basic insulation
 Thermal insulation on motor winding: Class B

⚠ WARNING Avoid the risk of electric shock or severe injury. When the power cable gets damaged it should only be replaced by the manufacturer or at a Authorized Service Center. The build quality of the electric insulation is altered if spills or liquid gets into the tool while in use. Do not expose to rain, liquids and/or dampness.

⚠ WARNING Before gaining access to the terminals all power sources should be disconnected.



Power Requirements

⚠ WARNING The tool shall be grounded while in use to prevent an electric shock. • Connect the plug into a properly grounded outlet as shown in example A. Not all the outlets are properly grounded. If in doubt verify with a certified electrician. • If the outlet you plan to be using for the tool has two poles (2 orifices). **FOR NO REASON AT ALL DO NOT REMOVE OR ALTER THE GROUND CONDUCTOR IN THE PLUG.** Use a temporary adaptor as shown in example B and always connect the ground lug as indicated.

⚠ CAUTION When using an extension cable, verify the gauge is enough for the power that the tool needs. A lower gauge cable will cause voltage drop in the line, resulting in power loss and the motor will overheat. The following table shows the right size to use depending on cable's length and the ampere capability shown in the tool's nameplate. When in doubt use the next higher gauge.

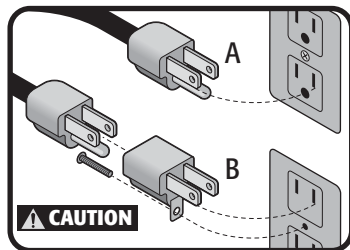

| Ampere Capacity | Number of Conductors | Extension Gauge | |
|------------------------|----------------------|----------------------|-------------------|
| | | From 5,9 ft to 49 ft | Higher than 49 ft |
| From 0 and up to 10 A | 3 (one grounded) | 18 AWG | 16 AWG |
| From 10 and up to 13 A | | 16 AWG | 14 AWG |
| From 13 and up to 15 A | | 14 AWG | 12 AWG |
| From 15 and up to 20 A | | 8 AWG | 6 AWG |

* It is safe to use only if the extensions themselves have an artifact for over current protection. AWG = American Wire Gauge. Reference: NMX-J-195-ANCE

⚠ WARNING When operating power tools outdoors use a grounded extension cable labeled "Outdoor Use" brand. These extension cables are specially designed to be used outdoors and reduce the risk of an electric shock.



⚠ WARNING! Read carefully all safety warnings and instructions listed below. Failure to comply with any of these warnings may result in electric shock, fire and / or severe damage. **Save all warnings and instructions for future references.**

Work area

Keep your work area clean, and well lit.

Cluttered and dark areas may cause accidents.



Never use the tool in explosive atmospheres, such as in the presence of flammable liquids, gases or dust.

Sparks generated by power tools may ignite the flammable material.



Keep children and bystanders at a safe distance while operating the tool.

Distractions may cause losing control.



Electrical Safety

The tool plug must match the power outlet. Never modify the plug in any way. Do not use any adapter plugs with grounded power tools.

Modified plugs and different power outlets increase the risk of electric shock.



Avoid direct contact with grounded surfaces, such as pipes, radiators, electric ranges and refrigerators.

The risk of electric shock increases if your body is grounded.

Do not expose the tool to rain or wet conditions.

Water entering into the tool increases the risk of electric shock.

Do not force the cord. Never use the cord to carry, lift or unplug the tool. Keep the cord away from heat, oil, sharp edges or moving parts.

Damaged or entangled cords increase the risk of electric shock.

When operating a tool outdoors, use an extension cord suitable for outdoor use.

Using an adequate outdoor extension cord reduces the risk of electric shock.

If operating the tool in a damp location cannot be avoided, use a ground fault circuit interrupter (GFCI) protected supply.

Using a GFCI reduces the risk of electric shock.

Personal safety

Stay alert, watch what you are doing and use common sense when operating a tool. Do not use a power tool while you are tired or under the influence of drugs, alcohol or medication.

A moment of distraction while operating the tool may result in personal injury.

Use personal protective equipment. Always wear eye protection.

Protective equipment such as safety glasses, anti-dust mask, non-skid shoes, hard hats and hearing protection used in the right conditions significantly reduce personal injury.



Prevent unintentional starting up. Ensure the switch is in the "OFF" position before connecting into the power source and / or battery as well as when carrying the tool.

Transporting power tools with the finger on the switch or connecting power tools with the switch in the "ON" position may cause accidents.

Remove any wrench or vice before turning the power tool on.

Wrenches or vices left attached to rotating parts of the tool may result in personal injury.

Do not overreach. Keep proper footing and balance at all times.

This enables a better control on the tool during unexpected situations.

Dress properly. Do not wear loose clothing or jewelry. Keep hair, clothes and gloves away from the moving parts.

Loose clothes or long hair may get caught in moving parts.



If you have dust extraction and recollection devices connected onto the tool, inspect their connections and use them correctly.

Using these devices reduce dust-related risks.

Power Tools Use and Care

Do not force the tool. Use the adequate tool for your application.

The correct tool delivers a better and safer job at the rate for which it was designed.



Do not use the tool if the switch is not working properly.

Any power tool that cannot be turned ON or OFF is dangerous and should be repaired before operating.

Disconnect the tool from the power source and / or battery before making any adjustments, changing accessories or storing.

These measures reduce the risk of accidentally starting the tool.

Store tools out of the reach of children. Do not allow persons that are not familiar with the tool or its instructions to operate the tool.

Power tools are dangerous in the hands of untrained users.



Service the tool. Check the mobile parts are not misaligned or stuck. There should not be broken parts or other conditions that may affect its operation. Repair any damage before using the tool.

Most accidents are caused due to poor maintenance to the tools.



Keep the cutting accessories sharp and clean.

Cutting accessories in good working conditions are less likely to bind and are easier to control.

Use the tool, components and accessories in accordance with these instructions and the projected way to use it for the type of tool when in adequate working conditions.

Using the tool for applications different from those it was designed for, could result in a hazardous situation.

Service

Repair the tool in a TRUPER Authorized Service Center using only identical spare parts.

This will ensure that the safety of the power tool is maintained.

Children or people with reduced physical, sensory or mental capabilities shall not operate the tool, neither inexperienced people or without knowledge in the use of the tool, unless supervised by a person responsible of their safety or if receiving previous instructions about the tool operation.

Children shall be kept under supervision to double-check they will not play with the tool. Tight supervision shall be used with children or disabled persons to prevent from using or being close to any household tool.



This tool is in compliance with the Official Mexican Standard (NOM - Norma Oficial Mexicana).

Safety Warnings for Power Planers



Before Operating the Tool

- The extension cable shall be entirely unrolled to prevent a potential overheating.
- Double check the voltage in the power outlet is equal to the rated power described in the equipment nameplate. 
- **CAUTION** • Remove from the workplace all types of rags, clothes, cables, ropes or any other object that could get trapped in the planer blades.
- **WARNING** • Remove nails, screws or any other object from the work piece. These objects may damage the blades and the tool. Also, represent a safety hazard.
- **CAUTION** • The blades are sharp and can easily cause wounds. Use care when handling the blades and when assembling the cutter head.
- **CAUTION** • Before starting any job, make sure the installation screws in the blades are perfectly tight.
- Before operating the tool, turn it ON leave it running a couple of minutes. Look for vibrations indicating a faulty installation or an unbalanced blade.
- Double check the blades are correctly mounted as described in the instructions.

While Operating the Tool

- **CAUTION** • Hold the work piece firmly with both hands and keep them away from the cutter head.
- Do not force the work piece into the machine. Allow the brush to gain the proper feed speed.
- Verify the feeding rollers occasionally to make sure wood chips and burrs are not housed into the components. If the bearings are not sitting firmly, the feeding rolls will not keep the work piece against the bed, causing it to travel back.
- **WARNING** • Plan only wood pieces.
- Use solid wood, with no loose knots and as few firm knots as possible.
- Never stand directly in the entryway or exit of the piece. Stand always aside the machine.
- **CAUTION** • Make sure the blades are not in contact with the workpiece when connecting the machine.
- Before cutting, wait for the blades to reach full speed.
- **CAUTION** • Never leave the tool ON unsupervised.
- After long periods or running, the metallic parts can be very hot.
- When possible, use a dust extraction system.

After Operating the Tool

- Before trying to carry out adjustments, turn OFF the tool and wait for the blades to come to a complete stop.
- **DANGER** • Never try to retrieve stuck work pieces from the cutter head using your hands. To retrieve a stuck piece, turn OFF and disconnect the tool. Use a stick to remove the shavings.
- When necessary, replace both blades at the same time. Otherwise, the resulting unbalance will cause vibrations and will shorten the useful life of the blades and the tool. Handle blades with extreme care.

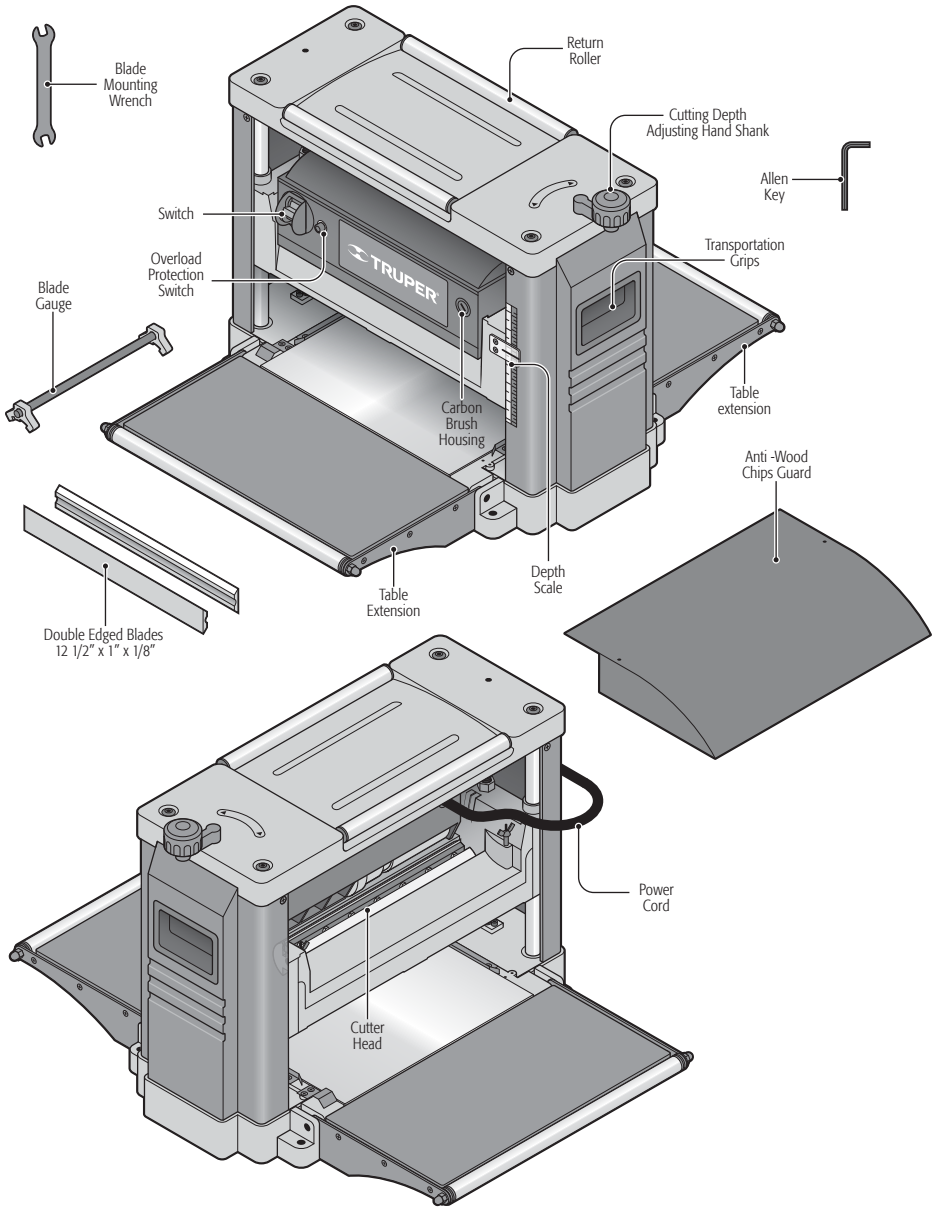

Fixing the Planer to a Surface

- The planer shall be fixed on a flat, leveled, stable surface that will support safely the planer weight along with the work pieces.
- The planer shall be secured to this surface using four M8 x 2" Allen screws
- If the planer is not mounted onto a base, mount it onto two pieces of wood to assure stability.

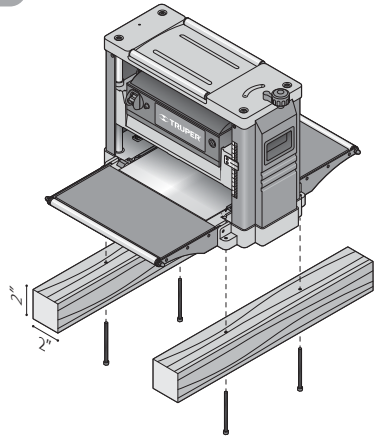
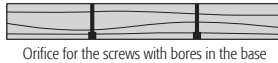

Blades Replacement and Mounting

⚠ CAUTION • Wear safety gloves to handle the cutter head and the blades to prevent cuts and lacerations in your hands.

• To replace worn blades set the cutter head and turn it manually until gaining access to one of the blades. To carry out this operation the anti-woods guard shall not be mounted.

• Loosen the blocking bar (A) turning the fastening screws (B) in a clockwise direction. The blades (C) rest against the spring (D) and will be expelled when the blocking bar is loose.

• Remove the blade and turn it around so the sharp edge that was making contact with the spring faces outwards from the cutter head. If both sharp edges are damaged, install a new blade.

• To mount back the blade in the cutter head, fix the blocking bar (A) in the cutter head slot.

• Insert the blade in the slot so that it makes contact with the springs (D) and turn the screws in a counter clockwise direction but not tightening all the way. Make sure the blade is facing the right direction as shown in the image.

• Adjust the blade height to 1/16" using the gauge (E). Set both bases firmly in the cutter head cylinder and making contact with the blade. The gauge will push the blade towards the springs into the adequate height. Tighten firmly the screws to secure the blade in place and prevent accidents.

⚠ CAUTION • The blade height shall be calibrated each time it is removed, no matter the reason.

⚠ CAUTION • The blade edge is very delicate. Use care not to damage the blade with the gauge.

• Make sure to set back the anti-chips guard after the blades are set.

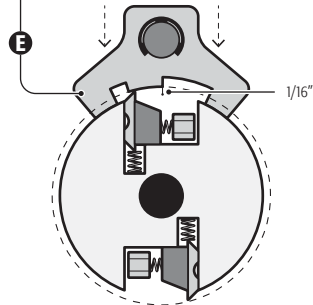
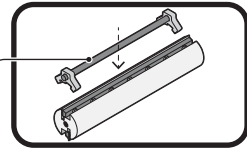
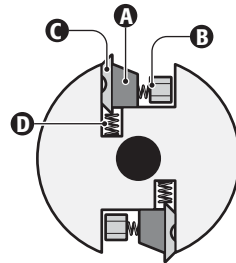

Anti-chip Guard Assembly

- The anti-chip guard is mounted in the rear of the planer and is fixed with the butterfly nuts.

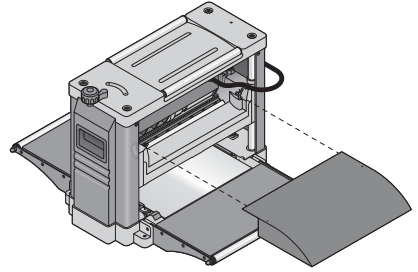
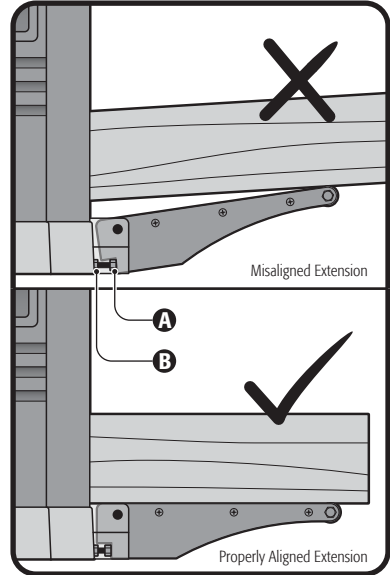

Table Extensions Assembly

- The table extensions are factory aligned, however, can be misaligned with use.
- Adjust the two hex screws (**A**) that act as stoppers for both extensions (front and rear). Previously, loosen the safety nuts (**B**).
- Set one straight edge piece through the main table, and the extension to be adjusted to verify alignment.



Work Table and Cutter Head Alignment

- Plan a wood piece and measure thickness after cutting. If the thickness is not even in both sides of the piece, is because the cutter head and the work piece are not properly aligned.
- To align, use two identical pieces of hard wood with the shape and measurements shown in the image (**C**) to level the cutter head with the table.
- Using care, lean the planer on its rear side.
- Under the main table, loosen the lock (**D**) horizontal cone gear (**E**).
- Disengage the cone gears and turn the vertical cone gear (**F**) to adjust height in the appropriate side. Turning the gear one step of a tooth in a counter clockwise direction equals an increase of 0,05" planing thickness.
- After making adjustments, couple and secure the cone gears.
- If necessary, repeat the procedure in the opposite side.

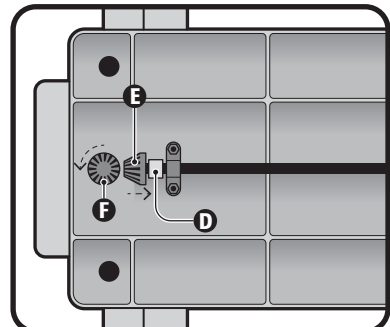
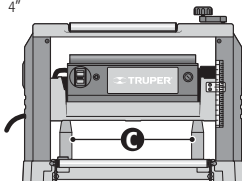
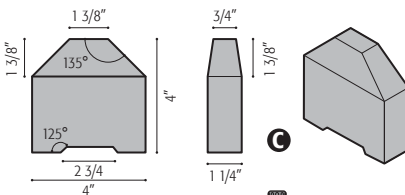

Depth Scale Adjustment

- Feed a piece of scrap wood to plan (see page 10).
- Compare the measured thickness in the planned piece with the reading in the cutting depth scale.
- If there is no match, loosen the scale guide screws (G) and adjust to the thickness measurement in the planned piece.
- Test again using another piece of scrap wood and, if necessary, repeat the procedure until the measurement indicated in the scale guide matches the planned piece thickness.

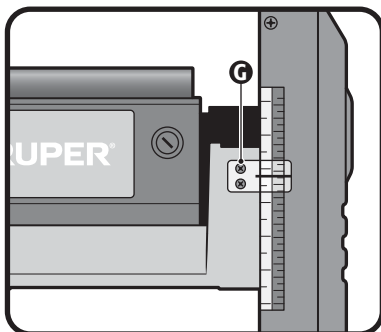

Start Up

Turning ON

• The planer is built with a switch (H) with a safety key (REMOVE TO LOCK) to prevent unauthorized use. If not working with the machine for a long period of time and there is the possibility that third parties, especially children could use it, remove the safety key (REMOVE TO LOCK) with the switch in the OFF position. Leave the key in a safe place. Do not lose it because you will not be able to use the planer.

• To turn ON the planer, insert the safety key (REMOVE TO LOCK) and lift the switch in the ON position.

• To turn OFF the planer, lower the switch onto the OFF position.

⚠ WARNING • Double check the switch is in the OFF position before connecting the planer into the power supply.

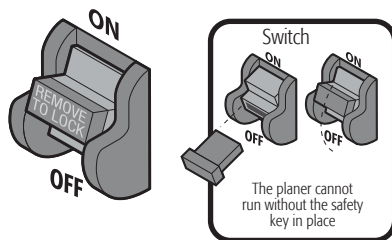

Power Overload Protection

• The planer is built with an overload protection switch (I). If overloaded, the switch will trigger. To restart the motor, follow these steps:

- 1.- Set the switch (H) in the OFF position.
- 2.- Leave it cooling down at least 5 minutes.
- 3.- Press the overload protection switch (I).
- 4.- Set the switch (H) in the ON position to start the equipment.

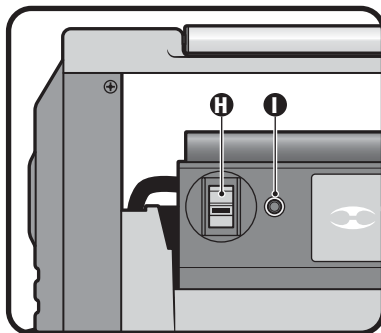

NOTE: If the equipment shuts down again, please go to a  TRUPER Authorized Service Center.

Cutting Depth Adjustment

- Thickness in the work piece will depend on the distance of the cutter head and the work piece.
- To adjust the distance, turn the cutting depth control hand shank (J).
- The cutting depth adjustment can be read in the depth scale (K). The grading of the adjustment is 1/16" per hand shank turn.
- Always start the job making a light planning cut. Cutting depth in the subsequent steps may be increased up to 1/8". However, remember that a light cut produces a finer finish than a thick cut.

⚠ WARNING • Never carry out planning above 1/8" in one step. Neither try to work wood smaller than 5" long. Always wear protective face mask. Do not work on pieces with a thickness smaller than 3/16". Do not work pieces with a thickness greater than 6".

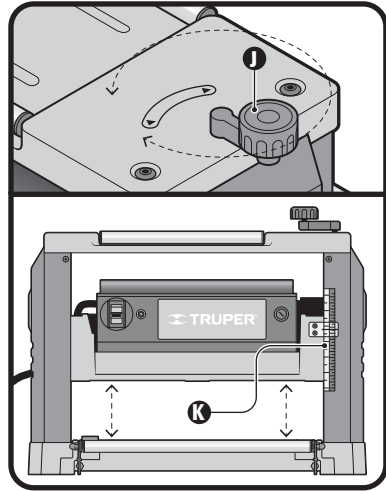

Feeding the Work Piece

- Feeding direction is pushing towards the planer front as indicated in the graph. Do not try to do it from the rear.
- Support the work piece on the table extension using both hands. Push the piece inside the planer. Do not take it off the table.

⚠ WARNING • Use care. Do not put hands inside the planer to avoid severe injuries.

- The outward pieces can be set on return rollers to return the pieces to the operator and facilitate making gradual cuts in the same piece.

⚠ CAUTION • Consider the following table to get a quality job and prevent accidents:

| | |
|---------------------------|-----------|
| Feeding length (minimum): | 5" |
| Feeding width (maximum): | 12-1/2" |
| Feeding thickness: | 0,2" - 6" |
| Cutting depth (maximum): | 1/8" |
| Feeding speed: | 26,2 fpm* |

* (feet per minute)

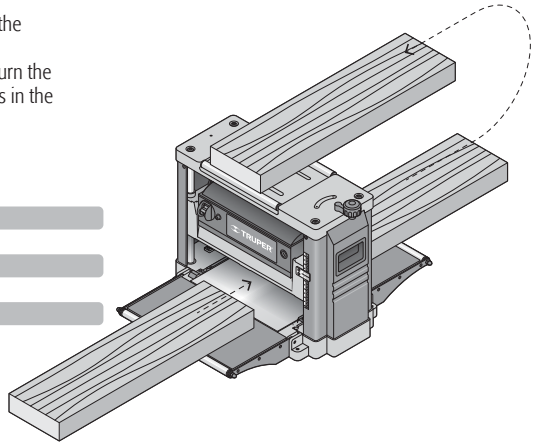

Start Up

 **TRUPER®**

For a good finish

- To get a good finish, make small consecutive cuts until getting the thickness you need.
- Feed the work piece with the wood fibers in the planer direction to gain a clean work and to prevent the fibers to get lifted or torn giving wood surface a hairy appearance.
- Feeding the piece in a transversal way can also cause big splinters to detach giving a very unpleasant appearance.
- Take notice of the piece depth and width, its harness, humidity, if is straight, direction and structure of grain. With time and experience, you will gain advantage of these factors.
- Work with pieces in good repair, without loose knots and with the least number of firm knots. When working with a new type of wood, carry out tests in scrap wood before working the final product.
- Every deep cut shall be made gradually. Move the depth control hand shank so that the cutter head descends no more than 1/8" and complete another step. Repeat this process until getting the desired depth.

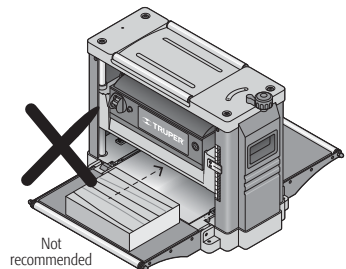
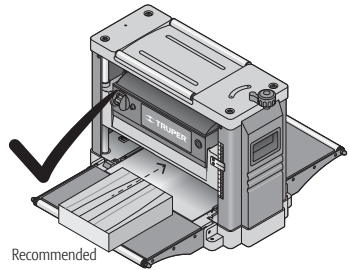

Maintenance

⚠ WARNING Disconnect the power cable from the power supply before carrying out adjustments, service or maintenance in the machine.









- Accumulation of saw dust and other particles may cause the machine working with little precision. Periodic cleansing is not only advisable but mandatory to gain fine planning.
- Small parts like blocking bars wedges and the cutter head shall be cleaned with a brush and prevent foreign materials getting stuck and be possible to set them in their positions. Oil lightly those parts.
- Remove resin and other materials accumulated in the feeding rollers. Use a non-flammable solvent.
- Carbon brush replacement. Replace carbon bushes when their size of approximately 1/4" long. Both carbon brushes shall be replaced always at the same time.

Lubrication

- Lubrication recommended for the rollers' chains, running with a medium to low operation speed consists in only keeping the chains clean.
- When there is a considerable accumulation of dust and dirt, or wood shavings, cover the chain with a light film of oil. Never apply oil directly on the chain. Oil in excess may hinder the main purpose of lubrication because it accelerates the accumulation of dust, wood shavings, etc., and get into the chain grooves. This shortens the useful life of the chain leading to a premature replacement.
- This applies to speed reduction and chain height adjustment, as well as elevation screws.
- The cutter head bearings are factory lubricated and sealed. There is no need of further attention.

Service



Servicing the machine shall only be carried out by certified personnel in a  **TRUPER** Authorized Service Center. Service and maintenance carried out by non-certified personnel may result dangerous and can cause personal injuries and makes the Warranty void.

| Problem | Cause | Solution |
|--|--|---|
| Hairy finish. | <ul style="list-style-type: none"> • Wood has too much humidity. • Dull blades. | <ul style="list-style-type: none"> • Dry the wood. • Sharpen the blades. |
| Torn fibers. | <ul style="list-style-type: none"> • Cut is too thick. • Blades cutting against the fibers. • Dull blades. | <ul style="list-style-type: none"> • Check the right cutting depth. • Feed the wood piece in the fibers direction or turn around the piece 180°. • Sharpen the blades. |
| Rough or raised fibers. | <ul style="list-style-type: none"> • Dull blades. • The cut is too thick. • High contents of humidity. • Damaged cutter head bearings. | <ul style="list-style-type: none"> • Sharpen the blades. • Check the right cutting depth. • Dry the wood. • Go to a  TRUPER® Authorized Service Center to replace the bearings. |
| Poor wood feed. | <ul style="list-style-type: none"> • The planer table is dirty. • Damaged feed rollers. • Damaged sprocket. • Damaged bearing box. | <ul style="list-style-type: none"> • Remove dirt or residues. Lubricate table. • Go to a  TRUPER® Authorized Service Center. • Go to a  TRUPER® Authorized Service Center. • Go to a  TRUPER® Authorized Service Center. |
| Stuck work piece. | <ul style="list-style-type: none"> • Incorrect blade height adjustment. | <ul style="list-style-type: none"> • Adjust the blade to the right height. |
| Uneven cutting depth from side to side. | <ul style="list-style-type: none"> • Misaligned blade. • The cutter head is misaligned to the table. | <ul style="list-style-type: none"> • Adjust the blade. • Adjust the cutter head and the table. |
| The piece thickness in not matching the scale reading. | <ul style="list-style-type: none"> • The cutting scale guide in not adjusted. | <ul style="list-style-type: none"> • Adjust the cutting depth scale. |
| The chain jumps. | <ul style="list-style-type: none"> • Misaligned sprockets. • Worn sprockets. | <ul style="list-style-type: none"> • Align sprockets. • Go to a  TRUPER® Authorized Service Center |
| The machine does not start. | <ul style="list-style-type: none"> • It is unplugged. • The protection switch fuse is broken. • Motor failure. • Loose connections. • Protection switch restarting. | <ul style="list-style-type: none"> • Connect the plug. • Go to a  TRUPER® Authorized Service Center. • Go to a  TRUPER® Authorized Service Center. • Go to a  TRUPER® Authorized Service Center. • Allow the machine to cool down before starting again. |
| The motor stops repeatedly. | <ul style="list-style-type: none"> • The power extension is too long or the gauge is low. • Dull blades. • Working with low voltage. | <ul style="list-style-type: none"> • Use a shorter power extension or with a higher gauge. • Sharpen or replace the blades. • Verify the feeding voltage. |

In the event of any problem contacting a Service Center, please see our webpage www.truper.com to get an updated list, or call our toll-free numbers 01(800) 690-6990 or 01 (800) 018-7873 to get information about the nearest  Authorized Service Center.

| | | | |
|---------------------|---|-----------------|--|
| AGUASCALIENTES | DE TODO PARA LA CONSTRUCCIÓN GRAL. BARRAGÁN #1201, COL. GREMIAL, C.P. 20050, AGUASCALIENTES, AGS. TEL.: 01 (449) 994 0537 | NUEVO LEÓN | SUCURSAL MONTERREY AV. STIVA #275, PARQUE INDUSTRIAL STIVA BARRAGAN, SAN NICOLAS DE LOS GARZA, C.P. 66420, MONTERREY, N.L. TEL.: 01 (81) 8552 8791 / 01 (81) 8552 8790 |
| BAJA CALIFORNIA | SUCURSAL TIJUANA AV. LA ENCANTADA, LOTE #5, PARQUE INDUSTRIAL EL FLORIDO II, C.P. 22244, TIJUANA, B.C. TEL.: 01 (664) 969 5100 | OAXACA | FIX FERRETERÍAS AV. 20 DE NOVIEMBRE #910, COL. CENTRO, C.P. 68300, TUXTEPEC, OAX. TEL.: 01 (287) 106 3092 |
| BAJA CALIFORNIA SUR | FIX FERRETERÍAS FELIPE ÁNGELES ESQ. RUIZ CORTÍNEZ S/N, COL. PUEBLO NUEVO, C.P. 23670, CD. CONSTITUCIÓN, B.C.S. TEL.: 01 (613) 132 1115 | PUEBLA | SUCURSAL PUEBLA AV. PERIFÉRICO #2-A, SAN LORENZO ALMECATLA, C.P. 72710, CUAUHLACINGO, PUE. TEL.: 01 (222) 282 8282 / 84 / 85 / 86 |
| CAMPECHE | TORNILLERÍA Y FERRETERÍA AAA AV. ALVARO OBREGÓN #524, COL. ESPERANZA C.P. 24080 CAMPECHE, CAMP. TEL.: 01 (981) 815 2808 | QUERÉTARO | ARU HERRAMIENTAS S.A. DE C.V. AV. PUERTO DE VERACRUZ #110, COL. RANCHO DE ENMEDIO, C.P. 76842, SAN JUAN DEL RÍO, QRO. TEL.: (427) 268 4544 |
| CHIAPAS | FIX FERRETERÍAS AV. CENTRAL SUR #27, COL. CENTRO, C.P. 30700, TAPACHULA, CHIS. TEL.: 01 (962) 118 4083 | QUINTANA ROO | FIX FERRETERÍAS CARRETERA FEDERAL MZ. 46 LT. 3 LOCAL 2, COL. EJIDAL, C.P. 77710 PLAYA DEL CARMEN, Q.R. TEL.: 01 (984) 267 3140 |
| CHIHUAHUA | SUCURSAL CHIHUAHUA AV. SILVESTRE TERRAZAS #128-11, PARQUE INDUSTRIAL BAFAR, CARRETERA MÉXICO CUAUHTÉMOC, C.P. 31415, CHIHUAHUA, CHIH. TEL.: 01 (614) 434 0052 | SAN LUIS POTOSÍ | FIX FERRETERÍAS AV. UNIVERSIDAD #1850, COL. EL PASEO, C.P. 78320, SAN LUIS POTOSÍ, S.L.P. TEL.: 01 (444) 822 4341 |
| MÉXICO CITY | FIX FERRETERÍAS EL MONSTRUO DE CORREGIDORA, CORREGIDORA # 22, COL. CENTRO, C.P. 06060, CUAUHTÉMOC, CDMX. TEL.: 01 (55) 5522 5031 / 5522 4861 | SINALOA | SUCURSAL CULIACÁN AV. JESÚS KUMATE SUR #4301, COL. HACIENDA DE LA MORA, C.P. 80143, CULIACÁN, SIN. TEL.: 01 (667) 173 9139 / 173 8400 |
| COAHUILA | SUCURSAL TORREÓN CALLE METAL MECÁNICA #280, PARQUE INDUSTRIAL ORIENTE, C.P. 27278, TORREÓN, COAH. TEL.: 01 (871) 209 68 23 | SONORA | FIX FERRETERÍAS CALLE 5 DE FEBRERO #517, SUR LT. 25 MZ. 10, COL. CENTRO, C.P. 85000, CD. OBREGÓN, SON. TEL.: 01 (644) 413 2392 |
| COLIMA | BOMBAS Y MOTORES BYMTESSA DE MANZANILLO BLVD. MIGUEL DE LA MADRID #190, COL. 16 DE SEPTIEMBRE, C.P. 28239, MANZANILLO, COL. TEL.: 01 (314) 332 1986 / 332 8013 | TABASCO | SUCURSAL VILLAHERMOSA CALLE HELIO LOTES 1, 2 Y 3 MZ. #1, COL. INDUSTRIAL, 2A ETAPA, C.P. 86010, VILLAHERMOSA, TAB. TEL.: 01 (993) 353 7244 |
| DURANGO | TORNILLOS ÁGUILA, S.A. DE C.V. MAZURIO #200, COL. LUIS ECHEVERRÍA, DURANGO, DGO. TEL.: 01 (618) 817 1946 / 01 (618) 818 2844 | TAMAULIPAS | VM ORINGS Y REFACCIONES CALLE ROSITA #527 ENTRE 20 DE NOVIEMBRE Y GRAL. RODRÍGUEZ, FRACC. REYNOSA, C.P. 88780, REYNOSA, TAMS. TEL.: 01 (899) 926 7552 |
| ESTADO DE MÉXICO | SUCURSAL CENTRO JILOTEPEC AV. PARQUE INDUSTRIAL #1-A, JILOTEPEC, C.P. 54240, JILOTEPEC, EDO. DE MÉX. TEL.: 01 (761) 782 9101 EXT. 5728 Y 5102 | TLAXCALA | SERVICIOS Y HERRAMIENTAS INDUSTRIALES PABLO SIDAR #132, COL. BARRIO DE SAN BARTOLOMÉ, C.P. 90970, SAN PABLO DEL MONTE, TLAX. TEL.: 01 (222) 271 7502 |
| GUANAJUATO | CÍA. FERRETERA NUEVO MUNDO S.A. DE C.V. AV. MÉXICO - JAPÓN #225, CD. INDUSTRIAL, C.P. 38010, CELAYA, GTO. TEL.: 01 (461) 617 7578 / 79 / 80 / 88 | VERACRUZ | LA CASA DISTRIBUIDORA TRUPER BLVD. PRIMAVERA, ESQ. HORTENSIA S/N, COL. PRIMAVERA C.P. 93308, POZA RICA, VR. TEL.: 01 (782) 825 8100 / 826 8484 |
| GUERRERO | CENTRO DE SERVICIO ECLIPSE CALLE PRINCIPAL MZ.1 LT. 1, COL. SANTA FE, C.P. 39010, CHILPANCIINGO, GRO. TEL.: (747) 478 5795 | YUCATÁN | SUCURSAL MÉRIDA CALLE 33 #600 Y 602, LOCALIDAD ITZINCAB Y MULSAV, MPIO. UMANÁ, C.P. 97390, MÉRIDA, YUC. TEL.: 01 (999) 912 2451 |
| HIDALGO | FERREPRECIOS S.A. DE C.V. LIBERTAD ORIENTE #304 LOCAL 30, INTERIOR DE PASAJE ROBLEDO, COL. CENTRO, C.P. 43600, TULANCINGO, HGO. TEL.: 01 (775) 753 6615 / 01 (775) 753 6616 | | |
| JALISCO | SUCURSAL GUADALAJARA AV. ADOLFO B. HORN # 6800, COL: SANTA CRUZ DEL VALLE, C.P.: 45655, TLAJOMULCO DE ZUÑIGA, JAL. TEL.: 01(33) 3606 5285 AL 90 | | |
| MICHOACÁN | FIX FERRETERÍAS AV. PASEO DE LA REPÚBLICA #3140-A, COL. EX-HACIENDA DE LA HUERTA, C.P. 58050, MORELIA, MICH. TEL.: 01 (443) 334 6858 | | |
| MORELOS | FIX FERRETERÍAS CAPITÁN ANZURES #95, ESQ. JOSÉ PERDIZ, COL. CENTRO, C.P. 62740, CUAUTLA, MOR. TEL.: 01 (735) 352 8931 | | |
| NAVARRIT | HERRAMIENTAS DE TEPIC MAZATLAN #117, COL. CENTRO, C.P. 63000, TEPIC, NAY. TEL.: 01 (311) 258 0540 | | |

| Model | Code | Brand |
|--------|-------|--|
| CEP-12 | 16240 |  TRUPER® |

This product, its parts and components have a 1 year warranty against defects in its manufacture, operation and workmanship, except when: the product has been used in conditions other than those recommended, or has not been operated according to the instructions, or has been altered or repaired by personnel not authorized by  **TRUPER®**. In order to make the warranty valid or to purchase components and spare parts, you must present the product and its proof of purchase at Av. San Isidro #110, Col. Industrial San Antonio, ALC. Azcapotzalco, C.P. 02760, CDMX, Mex. or at the store where you bought it, or at a  **TRUPER®** service center listed in the attached warranty policy and/or at www.truper.com. Transportation costs resulting from compliance of this warranty will be covered by  **TRUPER®**. For questions or comments, call 01-800-690-6990.

Imported by: **Truper, S.A. de C.V.** Parque Industrial #1, Jilotepec, Edo. de Méx., Méx. C.P. 54240.
Made in China.

Stamp of the business:

Delivery date:



1
YEAR