

 **TRUPER®**

Modelo: ROU-NX2
Código: 16611

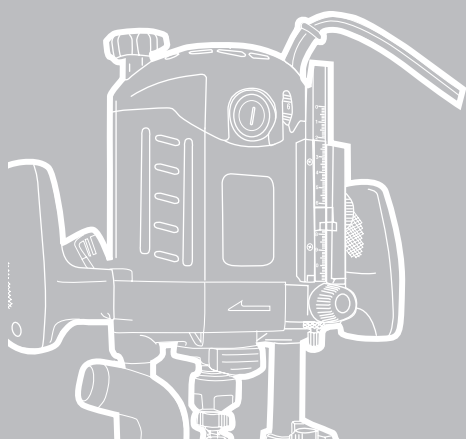

Instructivo

Rebajadora / Router

1 800 W
Potencia / Power

Nota importante:
este producto no debe
quedar expuesto a
goteo o salpicaduras
por líquidos.

Antes de usar esta herramienta, debe leer el instructivo



¡PRECAUCIÓN! Lea y siga todas las instrucciones de seguridad y operación para reducir riesgos de daños personales y daños al equipo.

CONSERVE ESTE INSTRUCTIVO

Usted necesitará el instructivo para checar las reglas de seguridad y precaución, instrucciones de ensamble, procedimientos de mantenimiento y operación, lista y diagrama de partes.

Mantenga su factura junto con este instructivo. Escriba el número de factura en la parte interna de la cubierta frontal. Guarde el instructivo y la factura en un lugar seco y seguro para futuras referencias.

CARACTERÍSTICAS TÉCNICAS:

Tensión: 120 V~

Frecuencia: 60 Hz

Corriente: 15 A

Velocidad: 8 000 - 23 000 r/min

Potencia: 1 800 W

El cable de alimentación tiene sujeta-cables tipo: Y

Todos los conductores son: 14 AWG x 2C con temperatura de aislamiento de 105 °C

La clase de construcción de la herramienta es: Doble aislamiento

Clase de aislamiento: Clase II

La clase de aislamiento térmico de los devanados del motor: Clase A

NOTA IMPORTANTE: Si el cable de alimentación se daña, éste debe ser reemplazado por el fabricante o Centro de Servicio Autorizado Truper®, con el fin de evitar algún riesgo de descarga o accidente considerable.

El tipo de sujeta-cables empleado para este producto es tipo "Y".

La construcción de este producto está diseñada de manera que su aislamiento eléctrico es alterado por salpicaduras o derramamiento de líquidos durante su operación.



ADVERTENCIA: Antes de obtener acceso a las terminales, todos los circuitos de alimentación deben ser desconectados.



Este símbolo indica que esta herramienta cumple con la norma oficial mexicana (NOM)



1. Mantenga el área de trabajo en orden. Las áreas y bancos desordenados propician accidentes.

2. Observe las condiciones del área de trabajo. No utilice máquinas o herramientas eléctricas en áreas mojadas o húmedas. No ponga su herramienta a la lluvia. Mantenga el área de trabajo bien iluminada. No utilice herramientas eléctricas en presencia de gases o líquidos inflamables.



3. Prevengase contra los choques eléctricos. Prevenga el contacto del cuerpo con superficies conectadas a tierra tales como tuberías, radiadores, y refrigeradores.

4. Mantenga a los niños alejados. Los niños nunca deben estar cerca del área de trabajo. No permita que ellos sostengan máquinas, herramientas o cables de extensión. No permita que otras personas toquen la herramienta, manténgalas alejadas de su campo de trabajo.

5. Mantenga guardado el equipo mientras no esté en uso. Cuando no esté en uso, la herramienta debe guardarse en un lugar seco y libre de polvo. Siempre guarde su herramienta bajo llave para que no esté al alcance de los niños.

6. No fuerce la herramienta. Esta hará mejor su trabajo y será más segura dentro del rango para la cual fue diseñada. No utilice aditamentos inapropiados para intentar exceder la capacidad de la herramienta.

7. Utilice la herramienta eléctrica adecuada. No utilice herramientas demasiado débiles para ejecutar trabajos pesados. No utilice herramientas eléctricas para trabajos pesados para los cuales no ha sido diseñada.

8. Utilice la indumentaria apropiada. No utilice ropa suelta, guantes, corbatas o joyería que pueda ser atrapada en las partes móviles. No utilice calzado resbaloso. Utilice algún protector de cabello para retener el cabello largo.



9. Utilice protección para ojos. Siempre utilice accesorios de seguridad apropiados por la Norma Oficial Mexicana (NOM), como es el caso de goggles, caretas y mascarillas contra polvo, cuando trabaje con materiales que despidan partes metálicas, virutas o polvos químicos.

10. No use el cable de alimentación para fines para los cuales no está diseñado. No lleve la herramienta colgada del cable y no tire de éste para desconectar la clavija de la base de enchufe. Proteja el cable contra el calor, el aceite y las esquinas afiladas.

11. Afiance la pieza de trabajo. Utilice un dispositivo de fijación o una mordaza para mantener firme la pieza de trabajo. Esto es más seguro que usando una sola mano y le permite tener ambas manos libres. Mantenga el balance adecuado todo el tiempo sobre sus pies. No trate de alcanzar algo sobre la máquina o se cruce cuando esté en funcionamiento.

12. No extienda su radio de acción. Evite toda postura que cause cansancio. Cuide de que su posición sea segura y de que conserve el equilibrio.

13. Mantenga las herramientas en las mejores condiciones. Mantenga las herramientas limpias para tener la mejor ejecución y seguridad. Siga las instrucciones para la lubricación y cambio de accesorios. Verifique los cables de la herramienta periódicamente y si se encuentran dañados, llévelos a reparar a un Centro de Servicio Autorizado Truper®. Los mangos o manijas deben siempre permanecer limpios, secos y libres de aceite y grasas.

14. Desconecte la herramienta cuando no esté en uso, antes de proceder al mantenimiento.



15. Reduzca el riesgo de arranques accidentales. No lleve ninguna herramienta con el dedo puesto sobre el interruptor mientras esté conectado a la red eléctrica. Asegúrese de que el interruptor esté en la posición "apagado" (OFF) antes de conectar el cable de alimentación.



16. Extensiones para exterior. En el exterior, utilice solamente cables de extensión homologados y convenientemente marcados.

17. Manténgase alerta. Fíjese en lo que está haciendo, utilice su sentido común. No opere ninguna herramienta cuando esté cansado.

18. Cheque las partes dañadas. Antes de continuar utilizando la máquina, los protectores u otras partes móviles que pudieran estar dañadas deben ser cuidadosamente revisadas, para asegurarse que operan apropiadamente y trabajarán como debe ser. Revise también la alineación de las partes móviles, si están atasgadas, o si hay alguna probable ruptura de las partes, cheque también el montaje, así como cualquier otra condición que pueda afectar la operación de la herramienta. Todos los componentes deben estar montados adecuadamente y cumplir los requisitos para garantizar el correcto funcionamiento del aparato. Un protector u otra parte que estén dañadas deberán ser apropiadamente reparadas o cambiadas. Todo interruptor de mando deteriorado, deberá ser reemplazado por un Centro de Servicio Autorizado Truper®. No utilice ninguna herramienta eléctrica en la cual el interruptor no tenga contacto.

19. Reemplazo de partes y accesorios. Cuando necesite reemplazar las piezas, utilice solamente refacciones originales Truper®, destinados para usarse con esta herramienta.



20. ¡¡ ATENCIÓN !! Para su seguridad personal utilice únicamente los accesorios o aparatos adicionales indicados en las instrucciones de manejo o recomendados por el fabricante de la herramienta. La utilización de accesorios diferentes a los indicados en las instrucciones de manejo, puede acarrear riesgo personal.



21. Protección para oídos. Utilice protectores auriculares, cuando ejecute servicios que hagan ruidos superiores a 85 dB.

Reglas de seguridad adicionales para rebajadora

ADVERTENCIA: Solamente instale brocas del tamaño correcto en el collarín.

- No intente arrancar la rebajadora cuando la broca esté en contacto con la pieza de trabajo.
- Permita que la rebajadora alcance la velocidad deseada antes de iniciar la operación de rebajado.
- No fuerce la rebajadora para que corte la pieza de trabajo demasiado rápido.
- Haga varias pasadas con la rebajadora a profundidades progresivas cuando retire mucho material o cuando use brocas de diámetro grande.
- Permita que la broca se detenga completamente antes de retirar cualquier material recortado o atascado alrededor del área de la broca.
- Adopte una distancia segura que permita que la acción de rebajado se realice suavemente.
- Antes de dar mantenimiento, retirar o instalar brocas, la guía paralela o el adaptador del extractor de polvo, debe desconectar la herramienta del suministro de energía.

Lista y diagrama de partes

La rebajadora ha sido especialmente diseñada para rebajar madera, productos de madera y plástico.

1. Interruptor de encendido/apagado
2. Botón de trabajo continuo
3. Collarín
4. Base de la rebajadora
5. Pernos de seguridad de la guía paralela
6. Conector de extracción de polvo
7. Seguro de flecha o eje
8. Torre gradual de 8 topes
9. Perno de seguridad para tope de profundidad
10. Perilla de ajuste de tope de profundidad
11. Tope de profundidad
12. Disco de ajuste de velocidad
13. Palanca de sujeción
14. Perilla de ajuste fino de profundidad
15. Tapa de portacarbón
16. Protector de cable

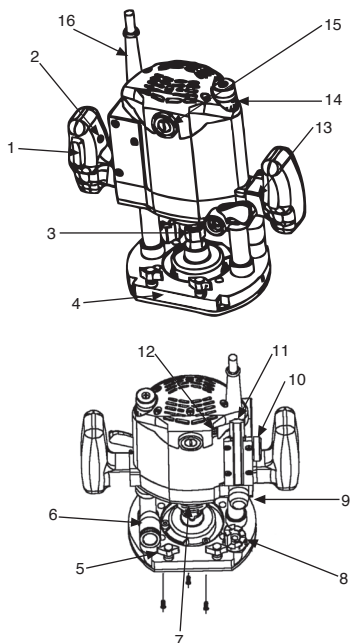

Accesorios Incluidos

Guía paralela	1 pieza
Guía copiadora	1 pieza
Llave	1 pieza
Collarín de 6,3 mm (1/4")	1 pieza
Carbones	1 juego
Collarín de 12,7 mm (1/2")	1 pieza
Varillas para guía paralela	2 piezas



PRECAUCIÓN: Los accesorios recomendados para usarse con su herramienta están especificados en este instructivo. El uso de cualquier otro accesorio puede representar riesgo de lesión personal. Utilice únicamente los accesorios designados para cada propósito.

Uso de extensiones

Al usar un cable de extensión, asegúrese de usar el calibre suficiente para transportar la corriente que consumirá su producto. Un cable de un calibre inferior ocasionará caídas de tensión en la línea, teniendo como resultado pérdida de potencia y sobrecalentamiento del motor. La siguiente tabla muestra el tamaño correcto que debe usarse dependiendo de la longitud del cable y de la capacidad de amperes indicada en la placa de datos de la herramienta. Si tiene dudas use el siguiente calibre más alto. Recuerde que mientras más pequeño sea el número del calibre, más pesado será el cable. Asegúrese de que el cable de extensión esté en buen estado y que cuente con un conductor de puesta a tierra.

Calibre mínimo para cables de extensión (AWG) (cuando se usan 127 V~ solamente)

Capacidad de Amperes		(2)	Calibre de extensión	
Mayor de	Hasta	No. de conductores	De 1,8 m hasta 15 m	Mayor 15 m
0 A	10 A	3	18 AWG (1)	16 AWG
10 A	13 A	3	16 AWG	14 AWG
13 A	15 A	3	14 AWG	12 AWG
15 A	20 A	3	8 AWG	6 AWG

(1) Se permite utilizarlo siempre y cuando las extensiones mismas cuenten con un artefacto de protección contra sobrecorriente.

(2) Uno de los conductores debe ser conductor para puesta a tierra. Todos los conductores son de la misma designación (calibre) incluyendo el de puesta a tierra.

Referencia: NMX-J-195-ANCE-2006

Colocación de la broca

- Desconecte la rebajadora de la fuente de alimentación.
- Coloque la rebajadora de lado en la mesa con la base apuntando hacia usted.
- Oprima el seguro de flecha o eje para evitar que gire.
- Sin soltar el seguro de flecha afloje la tuerca del collarín con la llave.
- Coloque la broca y apriete la tuerca del collarín.
- Suelte el seguro de flecha o eje y asegúrese de que la broca quedó bien colocada antes de encender la rebajadora.
- Para retirar la broca sólo oprima el seguro de flecha o eje y afloje la tuerca del collarín con la llave.

Reemplazo del collarín

- Desconecte la rebajadora de la fuente de alimentación.
- Coloque la rebajadora de lado en la mesa con la base apuntando hacia usted.
- Retire la tuerca del collarín y la broca
- Retire el collarín de la tuerca, utilice unas pinzas si es necesario
- Coloque el collarín del diámetro requerido en la tuerca y vuelva a colocar la tuerca del collarín en la flecha o eje.

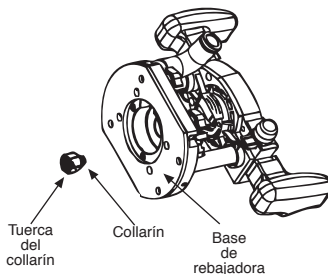
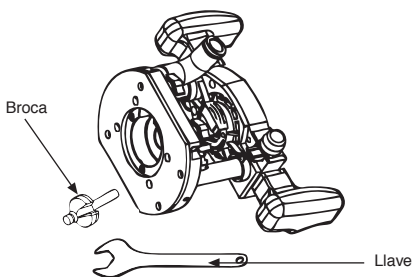

Ajuste del tope de profundidad

- Afloje el perno de seguridad y libere la palanca de sujeción.
- Empuje la máquina completamente hacia abajo, de manera que la rebajadora toque la pieza de trabajo y asegure la palanca de sujeción.
- Gire el tope de profundidad hacia abajo tan lejos como sea posible usando el disco de ajuste.
- Mueva el indicador de ser necesario, para que quede en el valor cero de la escala.

Ajuste de la profundidad del corte

- Afloje el perno de seguridad y libere la palanca de sujeción.
- Ajuste el tope a la profundidad de corte deseada usando la escala y apriete el perno de seguridad.
- Empuje la máquina hacia abajo hasta que tope con la torre gradual.
- Para el ajuste fino de la profundidad del corte, gire la perilla de ajuste fino.
- Gire la tuerca para ajustar la profundidad del corte variable.
- Asegure la palanca de sujeción.

Selección rápida de la profundidad del corte

- Usando la torre gradual de profundidad es posible seleccionar entre las posiciones de profundidad de corte preajustadas. La posición inmediatamente abajo de la torre gradual define la profundidad del corte.
- Levante la torre gradual de profundidad de su punto fijo actual y gire la posición de la profundidad de corte deseada a la posición que está abajo de la torre gradual de profundidad.
- Asegure que la torre gradual de profundidad quede asegurada en el punto de fijación.
- Siga las instrucciones que se proporcionan en "Ajuste de profundidad del corte".

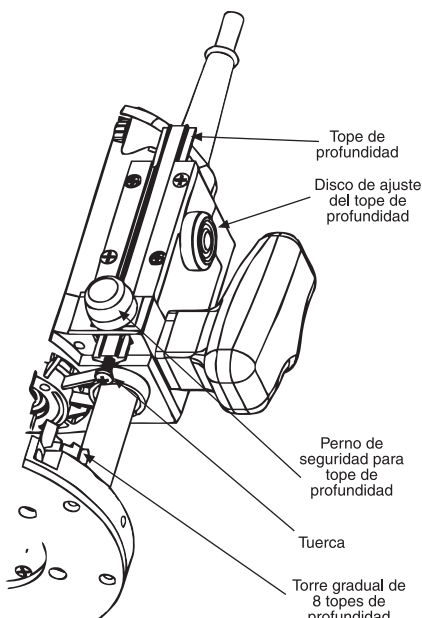

Instalación y ajuste de la guía paralela

- Deslice las varillas de la guía en los orificios correspondientes y apriete los pernos de seguridad.
- Deslice la guía paralela en la base de la rebajadora y apriete los pernos de seguridad.
- Ajuste la guía paralela a la distancia deseada para la guía.
- Para el ajuste fino de la distancia de la guía, gire la perilla de ajuste fino.

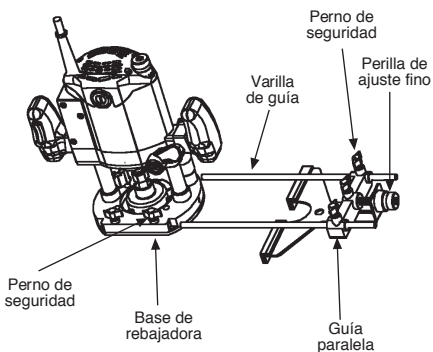
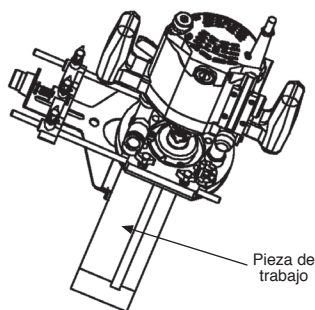

Instalación del extractor de polvo

Primero retire la broca del collarín. Instale el extractor de polvo como se indica en la ilustración.

Uso de la guía copiadora

- Inserte el buje de la guía en la base de la rebajadora y asegure el extractor de polvo con los tres tornillos que se incluyen.
- Coloque la rebajadora en la pieza de trabajo. Use el buje de la guía para hacer retroceder la plantilla y cortar con la forma de la plantilla.

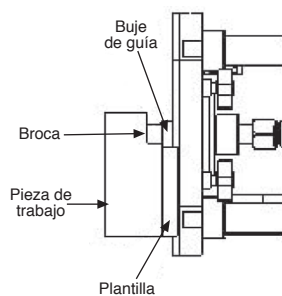
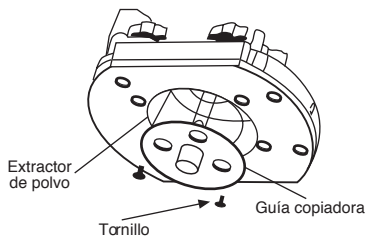
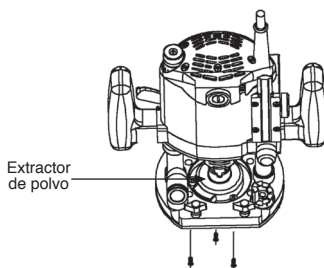

Operación

Para profundidades de corte mayores, se recomienda hacer varios cortes superficiales, con incrementos graduales.

Coloque la máquina en la pieza de trabajo antes de encenderla.

Afloje la palanca de sujeción y empuje la máquina lentamente hacia abajo hasta que el tope de profundidad toque el tope del extremo. Asegure la palanca de sujeción. Guíe la máquina a una velocidad constante a través o a lo largo del material en el que está trabajando, y no ejerza presión en la broca.

Permita tiempo suficiente a la máquina para que corte la pieza de trabajo.

Sostenga la máquina con ambas manos, usando ambos mangos. Esto asegura un control óptimo de la máquina.

Cuando corte a lo largo de orillas, siempre asegúrese de guiar la máquina en sentido contrario a la dirección de rotación de la broca.

Cuando se corta a lo largo de orillas en la dirección de rotación, la máquina puede salir disparada inesperadamente.

Cuando corte a lo largo de orillas curvas, puede usar el bloque de la guía de ajuste con el disco de la guía.

Cuando termine de usarla, permita que la máquina regrese a su posición de descanso antes de apagarla.

Encendido y apagado

Para encender la herramienta, presione el interruptor de encendido / apagado. Para apagar libere el interruptor.

Operación continua

Para una operación continua de la rebajadora, oprima el interruptor y simultáneamente oprima el botón de operación continua suelte el interruptor y la herramienta permanecerá encendida.

Para detener la herramienta libere el botón del interruptor oprimiéndolo brevemente y soltándolo, entonces la herramienta detendrá su operación continua.

Para ajustar la velocidad del corte, gire el disco de ajuste.

Para apagar la herramienta, libere el interruptor de encendido / apagado.

Uso de la conexión del extractor de polvo.

La conexión del extractor de polvo, junto con una aspiradora externa, sirve para extraer el polvo de la superficie de trabajo.

Conecte el extractor de polvo.

De ser necesario, coloque un adaptador en la conexión.

Deslice la boquilla de aspirado de una aspiradora doméstica en el adaptador del extractor.

Asegúrese de que las ranuras de ventilación de la máquina se mantengan libres de aserrín / astillas, etc.

Mantenga las guías limpias y lubricadas con un aceite ligero multiusos.

Servicio de reparación

El servicio de reparación de la máquina siempre debe ser realizado por un Centro de Servicio Autorizado Truper. Si los servicios de reparación de la máquina son realizados por personal no autorizado por Truper, la garantía del producto se invalidará.

Verificación y reemplazo de carbones

Los carbones deben revisarse regularmente. Retire las tapas de los portacarbones y limpie los carbones. Si están desgastados reemplace ambos carbones al mismo tiempo y vuelva a colocar las tapas de los portacarbones en su lugar. Después de colocar carbones nuevos, permita que la máquina opere sin carga por 15 minutos para que los carbones se asienten.

Solo se deben de usar carbones de repuesto Truper® originales, diseñados específicamente con la dureza y la resistencia eléctrica adecuada para cada tipo de motor. Los carbones fuera de especificaciones pueden dañar el motor.

Cuando se haga el cambio de carbones siempre deben cambiarse los dos carbones.

Centros de Servicio Autorizado Truper®

Aguascalientes

Agua Calientes
671615
ZACATECAS NO. 1205, COL. EL AGUASCALIENTES,
TEL: (01)449) 9-96-59-78

Baja California

Ensamada
670309 ACSYS Y VARRILLAS DE ENSEMADA S.A. DE C.V.
CARRETERA TRANSMENSUAL 467 FRACC. VALLE
DORADO C.P. 22986, ENSEMADA, B.C.
TEL: FAX: 01 (661) 7-76-50 71-76-77-15

Baja California Sur

La Pa
670309 ACSYS PROYECTOS TERRA FÉRTIL
CARR. AL SUR # 110, COL. FRACC. AYUNTAMIENTO,
C.P. 23088,
SAN LUIS, BAJA CALIFORNIA SUR,
TEL: (01)612) 1-14-78-20

Chihuahua

Chihuahua
670022 PROYOND
AV. COLOMBO MILITAR # 4307 A, COL. NOMBRE DE
DÍOS, C.P. 31101, CHIHUAHUA, CHIH.
TEL: (01)614) 4-24-40-00

671530 FERRERIA AMAYA S.A. DE C.V.
AV. ARTIZ MENA # 61, COL. CENTRO C.P. 33800
MIGUEL ALICHA,
TEL: (01)627) 5-22-26-00

Coahuila

Monclova
670712 INDUSTRIAL FERRERIA DE MONCLOVA S.A. DE C.V.
BVD. HAROLD R. PAVE # 1000, COL. CENTRO
C.P. 27000 MONCLOVA, COAH.
TEL: (01)66) 3-32-01-14 FAX: 01 (866) 6-33-07-19

Colima

Manzanilla
671616 HERRAMIENTAS FORESTALES INDEPENDENCIA
3, COL. CENTRO C.P. 28860 MANZANILLA, COL.
TEL: (01)314) 3-33-24-55

Chiapas

671412 FERRERIA MONTE BELLO
DE BELSARDO DOMÍNGUEZ NTE. # 24 A,
COL. CRUS GRAN,
67019 COMITANCÁ, CHIAPAS,
TEL: FAX: 01 (963) 6-32-20-20

Tuxtla Gutiérrez
670003 FERRERIA MANDIL S.A. DE C.V.
S.A. SUR PONIENTE # 336, COL. CENTRO C.P. 29000,
TUXTLA GUTIÉRREZ, CHI.
TEL: (01)961) 1-12-67-00 01
Tuxtla Gutiérrez

671302 CENTRO DE SERVICIO DEL SURESTE
14 ORIENTE NORTE # 705, COL. BARRIO SAN JACINTO
C.P. 29000 TUXTLA GUTIÉRREZ, CHI.
TEL: (01)961) 6-13-78-97

670515 FERRERIA CASCADA
RAMÓN CORONA # 72, COL. BARRIO SANTA LUCÍA
C.P. 29250,
SAN CRISTÓBAL DE LAS CASAS, CHI.
TEL: (01)967) 6-78-62-83

San Cristóbal
671601 MATERIALES DE CONSTRUCCIÓN DE LOS ALTO S,
S.A. DE C.V. FRANCISCO I. MADRERO 45,
COL. CENTRO, C.P. 29200,
SAN CRISTÓBAL DE LAS CASAS, CHI.
Tel: (01)967) 6-78-62-83

Palenque
670703 PREFABRICADOS DE PALENQUE S.A. DE C.V.
KM 1 CARRETERA PALENQUE - PAKAL-NA S/N ENTRADA
LINDERO CHARCO C.P. 22460, PALENQUE, CHI.
TEL: (01)916) 3-25-15-22 / 3-46-15-33

D.F.

Centro
671001 MONSTRUO DE CORREGIDORA S.A. DE C.V.
CORREGIDORA # 22, COL. CENTRO C.P. 06060
MEXICO D.F. TEL: (01)55) 52-48-61 / 71 / 01
(55) 52-40-01

FAX: 01 (55) 52-50-21
671310 ADMINISTRADORA FERRERIA, S.A. DE C.V.
CORREGIDORA # 76-A, COL. CENTRO C.P. 06060
MEXICO D.F.

671131
GERARDO PINO SUÑEZ 76 FAX: 01 (55) 52-99-66
Gustavia A. Madro

671131
GERARDO PINO SUÑEZ 76 FAX: 01 (55) 52-99-66
Gustavia A. Madro

671137 INGENIERIA SUMINISTROS Y SERVICIOS
INDUSTRIALES CALZADA DE GUADALUPE 933-A,
COL. ESTRELLA, C.P. 07810, GUSTAVO A. MADRERO,
MEXICO D.F.
TEL: FAX: 01 (55) 5577-93-31 / 5781-70-79

Durango

Durango
670355 FERRILLAS AGUILA, S.A. DE C.V.
MASURIO # 200 ESQUINA GUAJ, COL. LUIS ECHEVERRIA
C.P. 34250, DURANGO, COAH.
TEL: (01)618) 1-7-10-46 / 8-18-26-55

Durango

671617
ENRIQUE CARROLLA ANTUNA NO. 406 COL. CIEDEGA,
DURANGO, DGO.
TEL: (01)618) 852-27-10

Edo. De México

671603 ACB DE MATERIALES, S.A. DE C.V.
VENUSTIANO CARRANZA # 104 COL. LOS ANGELES
TOTOXTLA, ACDMAM, EDO. DE MEXICO
TEL: (01)55) 29-58-50-50

Chiaco

CHICAGO LOS SACAGCES
CARRETERA MICHUAC - CUAUTLA IT. A COL. SANTA CRUZ
AMALNACOL, C.P. 56609 CHICAGO, EDO. DE MEXICO
TEL: (01)55) 17-34-54-00

Tehuacan

Tehuacan
AV. HIDALGO 60, COL. CENTRO TLANEPANITLA
DE BAX DE EDO. DE MEXICO
TEL: FAX: 01(55) 296-36-53-57

Tehuacan

Tehuacan
671005 SERVICIO VENTA DE HERRAMIENTAS VV
AV. DE LOS MAESTROS # 14, COL. LEANDRO VILLALBA
C.P. 56460 TLANEPANITLA, EDO. DE MEXICO
TEL: (01)55) 26-38-21-30 FAX: 01 (55) 53-86-21-04

Toluca

670009 ABRASIVOS Y SOLDADURAS ESPECIALES DE
TOLUCA BARRA LA CATALUJA SUR # 101 EDO. MIGUEL
BALBUENA, C.P. 50000 TOLUCA, EDO. DE MEXICO
TEL: (01)722) 1-73-11-77-73-11-67 /
2-14-94-28, FAX: 01 (722) 2-15-21-45

Axtotla

6714481 FERRERIA ELS
MARIANO MATAMOROS # 200, COL. CENTRO C.P. 89700,
ACTOAHUACA, OAXACA
TEL: FAX: 01 (953) 5-04-01-57

Oaxaca

671625 MARTINEZ BARRANCO, S.A. DE C.V.
AV. LA PAZ # 72, CALIFORNIA, OAXACA
TEL: (01)951) 3-13-15-21

Equinox

671036 DISTRIBUIDORA DE HTAS. ELÉCTRICAS
EQUINOX
AV. MUSEOS DENTRO 443-A ENTRE CALLE DEL SOL Y
EMILIANO ZAPATA, CDMX. SAN CRISTÓBAL ECATEPEC,
C.P. 55000 ECATEPEC, EDO. DE MEXICO.
TEL: FAX: 01 (55) 57-10-31-38

Valle de Bravo
671421 HERRAMIENTA DISTRIBUIDORA DE FORRAJES CABALLERO,
S.A. DE C.V.
AV. LAS CONTAMINAS SAN, COL. VALLE VERDE
C.P. 51200, VALLE DE BRAVO, EDO. DE MEXICO
TEL: (01)728) 2-66-24-93

Guajuato

671035 COMERCIO FERRERIA NUEVO MUNDO
S.A. DE C.V.
AV. MEXICO - JAPON # 225, COL. INDUSTRIAL, C.P. 38010,
CELAYA, GTO. TEL: FAX: 01(461) 6-17-75-76-17-75-79 /
6-17-75-80 / 6-17-75-88

León

671421 HERRAMIENTAS Y SERVICIOS INDUSTRIALES
BVD. ADOLEF LOPEZ MATEOS 788 PTE. COL. OBREGÓN
C.P. 37320 LEÓN, GTO.
TEL: FAX: 01(477) 7-79-48-54 / 6-36-83-02 y 03

León

671482 HERRAMIENTAS Y SERVICIOS DE LEÓN S.
DE R.L. DE C.V.
LOPEZ MATEOS ORIENTE # 320, COL. CENTRO C.P. 37000,
LEÓN, GTO. TEL: FAX: 01 (477) 7-14-65-14

Salamanca
671235 RS DISTRIBUCIONES, S.A. DE C.V.
MATAMOROS # 702, COL. CENTRO C.P. 36700
SALAMANCA, GTO. TEL: FAX: 01(464) 6-47-54-50
FAX: 01 (464) 6-43-40-77

San Luis de Río Colorado
671200 EL GRINDO
LIBRAMIENTO SUR # 609, COL. DEL SOL, C.P. 37000
SAN LUIS DE RÍO COLORADO, GTO.
TEL: FAX: 01 (468) 8-88-48-86

Guerrero

Cd. Lazaro
671003 DISTRIBUIDORA RAGASA, S.A. DE C.V.
AV. ALAZAR CÁRDENAS # 908, COL. CENTRO C.P. 40660
CD. ALAMBARO, GRO. TEL: (01)767) 2-72-08-43

Coyula de Benitez
671338 LAS PALMERAS 48 COL. CENTRO, COYULA DE
BENITEZ, GRO. TEL: (01)781) 4-52-08-15

Morelia

671677
MARIANO RASOLLO SIN COL. OMETEPEC, CENTRO,
OMETEPEC, GRO. TEL: 01 741-412-13-39

Hidalgo

670195 MUNDO TOTO, MEXICO, S.A. DE C.V.
PACHUCA # 320, COL. CENTRO C.P. 42000,
PACHUCA, HID.
TEL: FAX: 01(717) 7-15-00-48

Jalisco

Axtotla
671333 FERRE ALMENDA
MATAMOROS # 127, COL. LA ALMENDA C.P. 48900,
AUTLAN DE NABARRO, JAL.
TEL: (01)317) 3-82-42-18, FAX: 01 (317) 3-82-43-43

Guadalupe
670085 MAGNOCENTRO FERRERIA, S.A. DE C.V.
AV. LA PAZ # 1180, COL. CENTRO, GUADALAJARA, JAL.
TEL: (01)33) 36-58-18-77 / 59
TEL: FAX: 01 (33) 36-58-18-70

Ocotlán
671003 FERRERIAS Y MATERIALES DIAZ S.A. DE C.V.
AV. FRANCISCO ZARDO # 755, COL. FLORIDA C.P. 47800,
OCOTLÁN, JAL.
TEL: (01)392) 3-22-47-40 / 9-22-01-27

Tehuacan de Zaragoza
671822 P.F. MANRIQUETAS FERRERIAS
AV. ADOLFO B. HORN JR. # 99 COL. LA GIGANTERA,
TEHUACÁN DE ZARAGOZA, JAL.
TEL: (01-33) 12044129

Michoacán

Morelia
670084 ELECTRO FERRERIA MEXICO
PICHATERO # 422, COL. AMPLIACION LOMAS DE
GUERRERO, C.P. 58200, MORELIA, MICH.
TEL: (01)443) 3-42-00-43 FAX: 01 (443) 3-37-53-37

Lázaro Cárdenas
670083 FERRERIA/INDUSTRIAL S.A. DE C.V.
AV. LAZARO CÁRDENAS # 241, COL. CENTRO C.P. 60900,
S.A. DE C.V. LAZARO CÁRDENAS, MICH.
TEL: (01)753) 5-23-37-38 / 5-32-43-96 / 5-32-25-41
FAX: 01 (753) 5-23-37-36

670872 MATERIALES GARCÍA Y BARRAGÁN S.A. DE C.V.
BVD. PARQUE # 187 B, COL. CENTRO, C.P. 61650,
TACAMBURÓ, MICH.
TEL: (01)459) 5-96-01-90, FAX: 01 (459) 5-96-07-00

Zamorá
671130 HERRAMIENTAS Y SERVICIOS FORESTALES DE
ZAMORA
AV. JUÁREZ # 213 OTE. 5600, ZAMORA, MICH.
TEL: (01)351) 5-17-84-20

670808 LA NUEVA FERRERIA TRUPER
GENERAL PUEBLA # 356 COL. CENTRO C.P. 58600,
ZACAPU, MICH. TEL: (01)436) 3-33-33-51

671115 HERRAMIENTAS Y SERVICIOS INDUSTRIALES
DE ZITAUARÁN
NETZAHUALCOYOTL NORTE # 6, COL. MOTECUZYUAC
56100, ZITAUARÁN, MICH.
TEL: (01)715) 1-51-28-28

Uruapan

670084 FERRERIA
AVENIDA FRANCISCO VILLA NO. 31, COL. MORELOS,
URUAPAN, MICH. TEL: 01-42-52-58-36

Morales

671378 FERRERIA MATERIALES A.P.L.
NO. 100 CARRETERA MICHUAC - ACAPULCO,
COL. AL PUEBLO, C.P. 52707, ALPARRICA, MORELOS
TEL: FAX: 01 (777) 3-06-03-33 / 2-26-03-36

671081 FERRERIA EL CAJILIN
MORÉLOS # 59, COL. CENTRO, C.P. 62740,
CUAUTLA, MOR.
TEL: FAX: 01 (735) 4-52-40-50

Nayarit

670945
CARRETERA TEPIC # 63, MEZCALLES, C.P. 63738
BARRA DE SAN CARLOS, NAYARIT
TEL: FAX: 01 (229) 9-26-92-61

Oaxaca

671481 FERRERIA ELS
MARIANO MATAMOROS # 200, COL. CENTRO C.P. 89700,
ACTOAHUACA, OAXACA
TEL: FAX: 01 (953) 5-04-01-57

Oaxaca

671625 MARTINEZ BARRANCO, S.A. DE C.V.
AV. LA PAZ # 72, CALIFORNIA, OAXACA
TEL: (01)951) 3-13-15-21

Venta de partes, componentes, consumibles y accesorios

Culiacán de Guerrero

671678 PROVEEDORA DE HERRAMIENTAS GARZA
CALZADA RENANCIÓN NO. 2 COL. BARRIO SAN JUAN
CULIACÁN, CULIACÁN DE GUERRERO, OAXACA
TEL: 01-951-5743062

Puebla

Zacaz
671586 FERROELECTRICA INDEPENDENCIA
INDEPENDENCIA # 10, COL. CENTRO C.P. 74400,
ZACAZ MATAMOROS, PUE.
TEL: 01-243-4-86-24-25

Puebla
674002 DISTRIBUIDORA DE HERRAMIENTAS MANUALES
ZANALETA, S.A. DE C.V.
RIVERA ATÍVOS # 325, COL. SANTA CRUZ BUENAMISTA
C.P. 72810, SAN ANDRÉS CHOLULLA, PUE.
TEL: FAX: 01 (222) 2-49-82-92

Tehuacan
670982 CASA RUIZ
MARTIN TOMELMUECA, PUE.
XICOTENCATL # 17, COL. CENTRO C.P. 74000 SAN
MARTIN TOMELMUECA, PUE.
TEL: FAX: 01 (248) 4-84-09-02

Tehuacan
671211 SERVICET
AV. DE LA JUVENTUD # 1103 ESQ. 7 SUR, COL. NICOLÁS
BRUNO C.P. 27708, TEHUACÁN, PUE.
TEL: FAX: 01 (238) 3-71-72-00

Tehuacan
671978
AV. DE MAYO # 118, COL. LAS FLORES, C.P. 74790
TOLCAGO DEL VALLE, PUE.
TEL: FAX: 01 (275) 4-32-87-76

Querétaro
Querétaro
674002 HERRAS Y HERRAMIENTAS ELÉCTRICAS
AV. B # 1004 B ESQ. CALLE 19, COL. LOMAS DE
CASAS BLANCAS, QRO.
TEL: FAX: 01 (7680) 4-07-47-33

San Juan del Río
671305 FERRERIA TRUPER HERRAMIENTAS S.A. DE C.V.
AV. UNIVERSIDAD # 3254, COL. GRANAS MARIANA, S.J.R.
C.P. 78980, SAN JUAN DEL RÍO, QRO.
TEL: FAX: 01 (767) 2-68-45-44

Quintana Roo

Cancun
670045 CENTRO FERRERETRO DE CANCUN
AV. COMERCIAL # 12 COL. SUPER MANZANA 59
P-3715, CANCUN, Q.R.
TEL: (01998) 8-26-87-77 / 8-67-66-16

Chetumal
671011 ALVARO RODRIGUEZ # 281-283 COL. CENTRO, CHETUMAL,
QUINTANA ROO
TEL: (01)983) 8-53-23-58

San Luis Potosí
San Luis Potosí
671368 9524 MEXICO, S.A. DE C.V. SUC. S.L.P.
AV. UNIVERSIDAD # 1850 COL. EL PASADO, SAN LUIS
POTOSÍ, C.P. 78320
TEL: FAX: 01 (444) 8-22-43-41

Sinaloa
670420 MANUELAS Y CONEXIONES HIDRÁULICAS,
S.A. DE C.V.
CALZADA AEROPUERTO # 3932, COL. BACHIGUAMILLI
C.P. 45588, CUICUILIÁN, SIN.
TEL: FAX: 01 (860) 7-60-14-30 / 7-60-14-22

Guasave
670483 GUASAVE S/N COL. DEL BOSQUE, GUASAVE, SIN.
TEL: (01)867) 8-71-28-36

Sonora
671045 FERRERIA LA UNICA
CALZADA MERCADERO # 1234 COL. MUNICIPIO LIBRE
C.P. 85800 CD. OBREGÓN, SON.
TEL: FAX: 01 (844) 4-12-98-36

Tlaxcala
671610 GERARDO VILQUIERO FERRERIA, S.A. DE C.V.
AV. PERIFÉRICO CARLOS PELLEGRER CANABRA NO. 2810
COL. MIGUEL HIDALGO, C.P. 86200

671432 MERRADO DE LA SOLDADURA DEL SURESTE,
S.A. DE C.V.
AV. CALZADA AEROPUERTO # 147, EXT. 106
C.P. 45588, CUICUILIÁN, SIN.

CARRETERA PARADO - DOS BOCAS KM 1 SAN
COL. CENTRO, C.P. 86600 PARADO, TAB.
TEL: FAX: 01 (997) 6-80-14-30 / 7-60-14-22

Tamaulipas
Veracruz
671045 FERRERIA LA UNICA
CALZADA MERCADERO # 1234 COL. MUNICIPIO LIBRE
C.P. 85800 CD. OBREGÓN, SON.
TEL: FAX: 01 (844) 4-12-98-36

Tlaxcala
671610 GERARDO VILQUIERO FERRERIA, S.A. DE C.V.
AV. PERIFÉRICO CARLOS PELLEGRER CANABRA NO. 2810
COL. MIGUEL HIDALGO, C.P. 86200

671432 MERRADO DE LA SOLDADURA DEL SURESTE,
S.A. DE C.V.
AV. CALZADA AEROPUERTO # 147, EXT. 106
C.P. 45588, CUICUILIÁN, SIN.

CARRETERA PARADO - DOS BOCAS KM 1 SAN
COL. CENTRO, C.P. 86600 PARADO, TAB.
TEL: FAX: 01 (997) 6-80-14-30 / 7-60-14-22

Tamaulipas
Veracruz
671045 FERRERIA LA UNICA
CALZADA MERCADERO # 1234 COL. MUNICIPIO LIBRE
C.P. 85800 CD. OBREGÓN, SON.
TEL: FAX: 01 (844) 4-12-98-36

Tlaxcala
671610 GERARDO VILQUIERO FERRERIA, S.A. DE C.V.
AV. PERIFÉRICO CARLOS PELLEGRER CANABRA NO. 2810
COL. MIGUEL HIDALGO, C.P. 86200

671432 MERRADO DE LA SOLDADURA DEL SURESTE,
S.A. DE C.V.
AV. CALZADA AEROPUERTO # 147, EXT. 106
C.P. 45588, CUICUILIÁN, SIN.

CARRETERA PARADO - DOS BOCAS KM 1 SAN
COL. CENTRO, C.P. 86600 PARADO, TAB.
TEL: FAX: 01 (997) 6-80-14-30 / 7-60-14-22

Tamaulipas
Veracruz
671045 FERRERIA LA UNICA
CALZADA MERCADERO # 1234 COL. MUNICIPIO LIBRE
C.P. 85800 CD. OBREGÓN, SON.
TEL: FAX: 01 (844) 4-12-98-36

Tlaxcala
671610 GERARDO VILQUIERO FERRERIA, S.A. DE C.V.
AV. PERIFÉRICO CARLOS PELLEGRER CANABRA NO. 2810
COL. MIGUEL HIDALGO, C.P. 86200

671432 MERRADO DE LA SOLDADURA DEL SURESTE,
S.A. DE C.V.
AV. CALZADA AEROPUERTO # 147, EXT. 106
C.P. 45588, CUICUILIÁN, SIN.

CARRETERA PARADO - DOS BOCAS KM 1 SAN
COL. CENTRO, C.P. 86600 PARADO, TAB.
TEL: FAX: 01 (997) 6-80-14-30 / 7-60-14-22

Tamaulipas
Veracruz
671045 FERRERIA LA UNICA
CALZADA MERCADERO # 1234 COL. MUNICIPIO LIBRE
C.P. 85800 CD. OBREGÓN, SON.
TEL: FAX: 01 (844) 4-12-98-36

Tlaxcala
671610 GERARDO VILQUIERO FERRERIA, S.A. DE C.V.
AV. PERIFÉRICO CARLOS PELLEGRER CANABRA NO. 2810
COL. MIGUEL HIDALGO, C.P. 86200

671432 MERRADO DE LA SOLDADURA DEL SURESTE,
S.A. DE C.V.
AV. CALZADA AEROPUERTO # 147, EXT. 106
C.P. 45588, CUICUILIÁN, SIN.

CARRETERA PARADO - DOS BOCAS KM 1 SAN
COL. CENTRO, C.P. 86600 PARADO, TAB.
TEL: FAX: 01 (997) 6-80-14-30 / 7-60-14-22

Tamaulipas
Veracruz
671045 FERRERIA LA UNICA
CALZADA MERCADERO # 1234 COL. MUNICIPIO LIBRE
C.P. 85800 CD. OBREGÓN, SON.
TEL: FAX: 01 (844) 4-12-98-36

Tlaxcala
671610 GERARDO VILQUIERO FERRERIA, S.A. DE C.V.
AV. PERIFÉRICO CARLOS PELLEGRER CANABRA NO. 2810
COL. MIGUEL HIDALGO, C.P. 86200

671432 MERRADO DE LA SOLDADURA DEL SURESTE,
S.A. DE C.V.
AV. CALZADA AEROPUERTO # 147, EXT. 106
C.P. 45588, CUICUILIÁN, SIN.

CARRETERA PARADO - DOS BOCAS KM 1 SAN
COL. CENTRO, C.P. 86600 PARADO, TAB.
TEL: FAX: 01 (997) 6-80-14-30 / 7-60-14-22

Miutlán

Ingrese a:

www.truper.com

Donde obtendrá un listado actualizado en caso de tener algún problema para contactar un centro de servicio o llame a cualquiera de nuestras dos líneas:

01 (800) 690-6990

01 (800) 018-7873

Donde le informarán cual es el Centro de Servicio Autorizado Truper® más cercano