

Instructivo de

## Inflador portátil

1 034 kPa

### 150 PSI

Presión máxima

Este instructivo es para:

Código

Modelo

19999

COMP-12

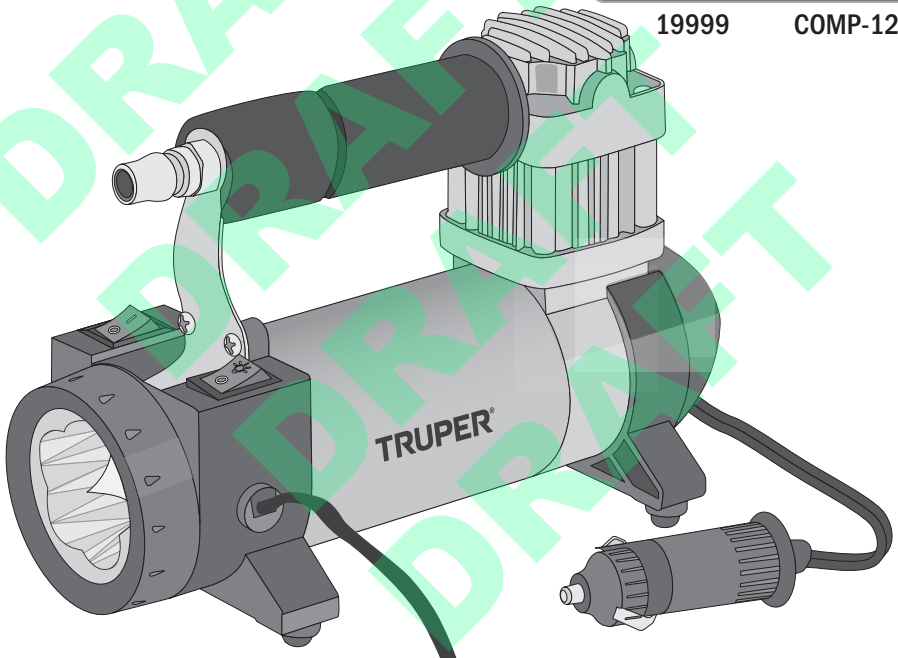

## COMP-12

**⚠ ATENCIÓN**



Lea este instructivo por completo  
antes de usar la herramienta.



Especificaciones técnicas .....	<b>3</b>
 Advertencias generales de seguridad para herramientas eléctricas .....	<b>4</b>
 Advertencias de seguridad para uso de infladores de aire .....	<b>5</b>
Partes .....	<b>6</b>
Puesta en marcha .....	<b>7</b>
Accesorios y repuestos .....	<b>8</b>
Centros de servicio autorizados .....	<b>9</b>
Póliza de garantía .....	<b>10</b>

## **ATENCIÓN**

Para poder sacar el máximo provecho de la herramienta, alargar su vida útil, hacer válida la garantía en caso de ser necesario y evitar riesgos o lesiones graves, es fundamental leer este instructivo por completo antes de usar la herramienta.

Guarde este instructivo para futuras referencias.

Los gráficos de este instructivo son para referencia, pueden variar del aspecto real de la herramienta.

**COMP-12**

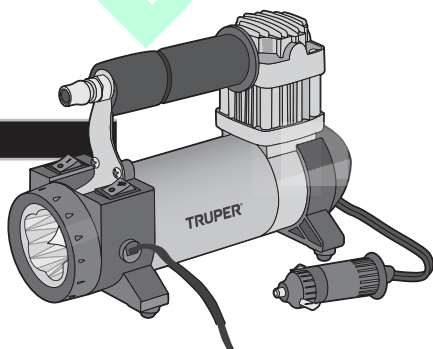

## COMP-12

Código	•	19999
Descripción	•	Inflador portátil
Tensión	•	12 V <sup>DC</sup>
Potencia	•	192 W
Longitud del cable para vehículo	•	2.75 m (9-ft)
Longitud de manguera de aire	•	1.2 m (4-ft)
Máxima presión de trabajo	•	150 PSI (1 034 kPa)
Ciclo de trabajo	•	5 min de trabajo por 15 min de descanso. Máximo diario 6 horas.

El cable de alimentación tiene sujeta cables tipo: Y  
La clase de construcción de la herramienta es: Clase III

**⚠ ADVERTENCIA** Si el cable de alimentación se daña, éste debe ser reemplazado por el fabricante o Centro de Servicio Autorizado TRUPER, con el fin de evitar algún riesgo de descarga o accidente considerable. La construcción del aislamiento eléctrico de esta herramienta es alterado por salpicaduras o derramamiento de líquidos durante su operación. No la exponga a la lluvia, líquidos y/o humedad.

**⚠ ADVERTENCIA** Antes de obtener acceso a las terminales, todos los circuitos de alimentación deben ser desconectados.



**⚠️ ADVERTENCIA!** Lea detenidamente todas las advertencias de seguridad y todas las instrucciones que se enlistan a continuación. La omisión de alguna de ellas puede dar como resultado un choque eléctrico, incendio y/o daño serio. **Conserve las advertencias y las instrucciones para futuras referencias.**

### Área de trabajo

**Mantenga el área de trabajo limpia y bien iluminada.**

Las áreas desordenadas y oscuras son propensas a accidentes.



**No maneje la herramienta en ambientes explosivos, como en presencia de líquido, gas o polvo inflamables.**

Las herramientas eléctricas producen chispas que pueden encender material inflamable.



**Mantenga alejados a los niños y curiosos cuando opere la herramienta.**

Las distracciones pueden hacer que pierda el control.



### Seguridad eléctrica

**La clavija de la herramienta debe coincidir con el tomacorriente.**

**Nunca modifique una clavija. No use ningún tipo de adaptador para clavijas de herramientas puestas a tierra.**

Clavijas modificadas y enchufes diferentes aumentan el riesgo de choque eléctrico.



**Evite el contacto del cuerpo con superficies puestas a tierra como tuberías, radiadores, cocinas eléctricas y refrigeradores.**

Hay un mayor riesgo de choque eléctrico si el cuerpo está puesto a tierra.

**No exponga la herramienta a la lluvia o condiciones de humedad.**

El agua que ingresa en la herramienta aumenta el riesgo de choque eléctrico.

**No fuerce el cable. Nunca use el cable para transportar, levantar o desconectar la herramienta. Mantenga el cable lejos del calor, aceite, orillas afiladas o piezas en movimiento.**

Los cables dañados o enredados aumentan el riesgo de choque eléctrico.

**Cuando maneje una herramienta en exteriores, use una extensión especial para uso en exteriores.**

El uso de una extensión adecuada para exteriores reduce el riesgo de choque eléctrico.

**Si el uso de la herramienta en un lugar húmedo es inevitable, use una alimentación protegida por un interruptor de circuito de falla a tierra (GFCI).**

El uso de un GFCI reduce el riesgo de choque eléctrico.

### Seguridad personal

**Esté alerta, vigile lo que está haciendo y use el sentido común cuando maneje una herramienta. No la use si está cansado o bajo la influencia de drogas, alcohol o medicamentos.**

Un momento de distracción mientras maneja la herramienta puede causar un daño personal.

**Use equipo de seguridad. Use siempre protección para los ojos.**

El uso de equipo de seguridad como lentes de seguridad, mascarilla antipolvo, zapatos antidestilantes, casco y protección para los oídos en condiciones apropiadas, reduce de manera significativa los daños personales.



**Evite arranques accidentales. Asegúrese de que el interruptor está en posición "apagado" antes de conectar a la fuente de alimentación y/o a la batería o transportar la herramienta.**

Transportar herramientas eléctricas con el dedo sobre el interruptor o conectar herramientas eléctricas que tienen el interruptor en posición de "encendido" puede causar accidentes.

**Retire cualquier llave o herramienta de ajuste antes de arrancar la herramienta eléctrica.**

Las llaves o herramientas que quedan en las partes rotativas de la herramienta pueden causar un daño personal.

**No sobrepase su campo de acción. Mantenga ambos pies bien asentados sobre el suelo y conserve el equilibrio en todo momento.**

Esto permite un mejor control de la herramienta en situaciones inesperadas.

**Vista adecuada. No vista ropa suelta o joyas. Mantenga su pelo, su ropa y guantes alejados de las piezas en movimiento.**



La ropa suelta, joyas o cabello largo pueden quedar atrapados en las piezas en movimiento.

### Uso y cuidados de la herramienta

**No fuerce la herramienta. Use la herramienta adecuada para el trabajo a realizar.**

La herramienta adecuada hace un trabajo mejor y más seguro cuando se usa al ritmo para el que fue diseñada.



**No use la herramienta si el interruptor no funciona.**

Cualquier herramienta eléctrica que no pueda encenderse o apagarse es peligrosa y debe repararse antes de ser operada.

**Desconecte la herramienta de la fuente de alimentación y/o de la batería antes de efectuar cualquier ajuste, cambiar accesorios o almacenarla.**

Estas medidas reducen el riesgo de arrancar la herramienta accidentalmente.

**Almacene las herramientas fuera del alcance de los niños y no permita su manejo por personas no familiarizadas con las herramientas o con las instrucciones.**

Las herramientas eléctricas son peligrosas en manos no entrenadas.



**Déle mantenimiento a la herramienta. Compruebe que las partes móviles no estén desalineadas o trabadas, que no haya piezas rotas u otras condiciones que puedan afectar su operación. Repare cualquier daño antes de usar la herramienta.**

Muchos accidentes son causados por el escaso mantenimiento de las herramientas.



**Mantenga los accesorios de corte afilados y limpios.**

Los accesorios de corte en buenas condiciones son menos propensos a trabarse y más fáciles de controlar.

**Use la herramienta, sus componentes y accesorios de acuerdo con estas instrucciones y de la manera prevista para el tipo de herramienta, en condiciones de trabajo adecuadas.**

El uso de la herramienta para aplicaciones diferentes para las que está diseñada podría causar una situación de peligro.

### Servicio

**Repare la herramienta en un Centro de Servicio Autorizado TRUPER usando sólo piezas de repuesto idénticas.**

Para mantener la seguridad de la herramienta.

**La máquina no debe de ser utilizada por niños ni por personas con capacidades físicas, sensoriales o mentales reducidas; tampoco por personas sin experiencia o conocimientos en su uso, a menos que estén supervisadas por una persona responsable de su seguridad o reciban instrucciones previas sobre el uso de la máquina.**

Los niños deben estar bajo supervisión para asegurarse de que no jueguen con la máquina. Se debe de mantener una estricta supervisión si niños o personas discapacitadas llegan a utilizar cualquier tipo de aparato electrodoméstico o estén cerca de él.



Esta herramienta cumple con la Norma Oficial Mexicana (NOM).



Para evitar daños personales o fallos en el equipo, siga estas indicaciones:

## Uso con adaptador de auto 12 V

### 1. Conecte el inflador con el motor del vehículo

**encendido:** esto evitará que la batería del auto se descargue rápidamente.

### 2. No exceda el ciclo de trabajo (5 minutos de trabajo por 15 minutos de descanso).

Para evitar sobrecalentamiento, deje descansar el equipo después de su uso (5 minutos de uso continuo). En caso de sobrecalentamiento, detenga la unidad de forma inmediata y déjela enfriar por aproximadamente 30 minutos antes de operarla de nuevo.

### 3. Verifique el estado del cable y el conector de 12 V:

No use el inflador si hay signos de daño o desgaste.

**4. Desconecte el inflador después de su uso:** No lo deje enchufado en el auto cuando no esté en funcionamiento.

• Use lentes o gafas de seguridad al operar este producto.

• Utilice únicamente en áreas bien ventiladas.



## Instrucciones de operación

Lea y siga cuidadosamente todas las instrucciones para garantizar un uso seguro y eficiente de su inflador de aire portátil.

**⚠ ADVERTENCIA** No exceda la presión de inflado recomendada por el fabricante del neumático.

El sobreinflado puede provocar daños o fallas en el neumático.

**⚠ ATENCIÓN** • Opere siempre el inflador dentro de su límite máximo de presión. Consulte la sección de especificaciones de este manual.

• Siga siempre el ciclo de trabajo máximo del inflador. Exceder la presión máxima o el ciclo de trabajo puede causar daños.

• Si el inflador se apaga automáticamente, no intente encenderlo de inmediato. Coloque el interruptor en la posición de apagado y permita que el inflador se enfríe durante aproximadamente 15 minutos.

Una vez frío, puede reanudar el uso.

• Se recomienda mantener el motor del vehículo encendido mientras utiliza el inflador para evitar que la batería se descargue. Úselo únicamente en áreas bien ventiladas. El rendimiento mejora cuando se utiliza con el motor encendido.

Solo debe de alimentarse a tensión extra-baja de seguridad correspondiente a la que se marca en el aparato (12 V↔).

## Advertencias generales

**⚠ ADVERTENCIA** Para reducir el riesgo de descarga eléctrica o electrocución:

- No desarme este producto. No intente reparaciones ni modificaciones. Todo servicio debe ser realizado por personal calificado.
- No utilice este producto en, sobre o cerca del agua, ni en lugares donde pueda caer en agua u otros líquidos.
- No toque este producto si ha caído dentro del agua.
- Use este inflador de aire portátil solo con sistemas de alimentación de 12 V.
- Nunca deje este producto desatendido mientras esté en funcionamiento.

**⚠ ADVERTENCIA** Para evitar lesiones:

- Nunca permita que los niños operen este inflador de aire portátil. Se requiere estricta supervisión de un adulto cuando se utilice cerca de niños.
- Este inflador de aire portátil se calienta considerablemente durante el uso y de inmediato después de su operación. No toque ninguna parte del equipo directamente con las manos, excepto el interruptor de encendido/apagado, durante o inmediatamente después del uso.
- Evite usar este producto cerca de llamas abiertas, en ambientes explosivos o en lugares donde se utilicen productos en aerosol.
- No utilice este producto en áreas donde se esté administrando oxígeno.
- Este inflador está diseñado solo para aire atmosférico. No bombee ningún otro gas.
- No use este producto si está cansado, somnoliento o bajo la influencia de sustancias.
- No utilice herramientas o accesorios sin verificar antes su presión máxima de trabajo.
- Nunca apunte una boquilla o pistola de aire hacia usted u otras personas.

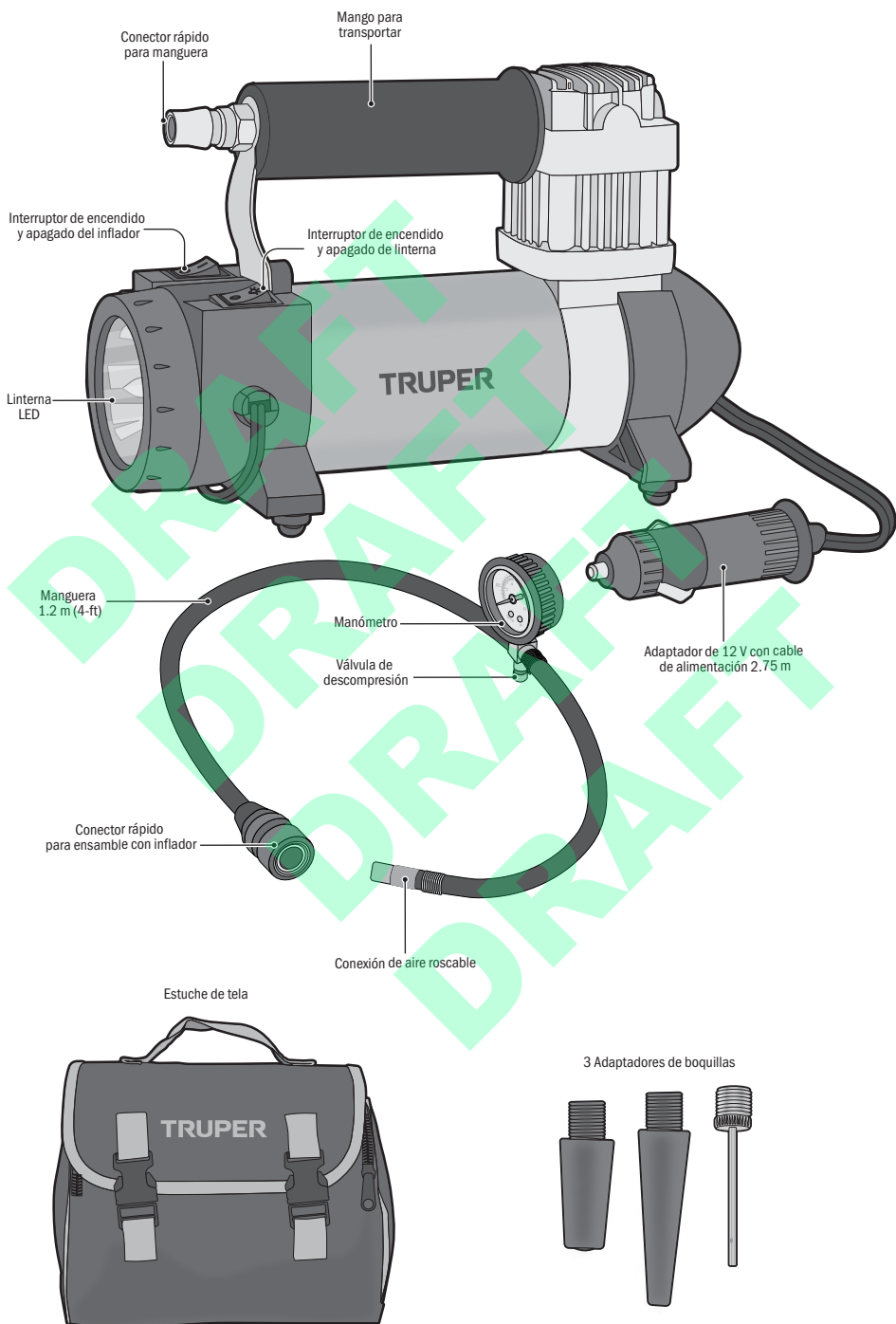

## Instrucciones de uso

1. Encienda el vehículo.



2. Conecte el cable de 12 V del inflador a la entrada del adaptador para auto. (Asegúrese de que el inflador esté apagado.)

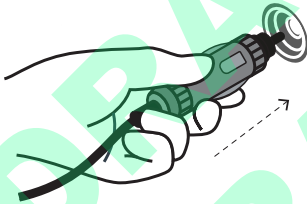

3. Para inflar neumáticos. Coloque el conector rápido de la manguera en la entrada del conector rápido del inflador.



4. Conecte firmemente la conexión de aire roscable de la manguera a la válvula de la llanta.

5. Presione el interruptor de encendido del inflador para comenzar a inflar.

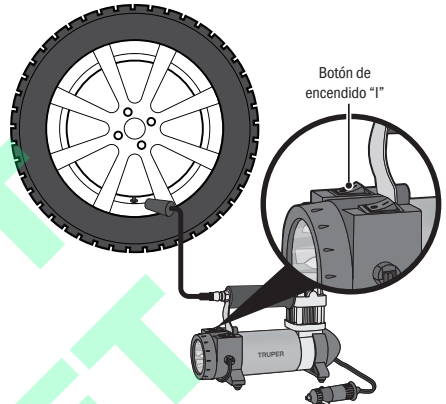

6. Observe el manómetro. Apague el inflador una vez que haya alcanzado la presión deseada.

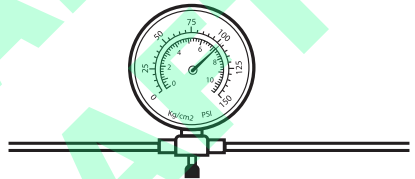

Válvula de decompresión: permite liberar aire del neumático para ajustar la presión indicada en el manómetro.

## Presión típica de inflado (solo de referencia)

**▲ ADVERTENCIA** • Evite sobreinflar. **NUNCA EXCEDA LA PRESIÓN RECOMENDADA.** El producto a ser inflado puede explotar y causar heridas serias.

	kPa	PSI
Neumáticos de automóvil	165 - 220	24 - 32
Neumáticos de bicicleta	241 - 276	35 - 40
Otros inflables		
Fútbol	90	13
Baloncesto	62	9
Voleibol	34	5

**▲ ATENCIÓN** • Algunos camiones y bicicletas de carreras requieren presiones más allá de 276 kPa (40 PSI). Otros neumáticos de bicicletas podrían necesitar presiones más bajas.

**▲ ATENCIÓN** • Si el cable de alimentación se daña, éste debe ser reemplazado por un Centro de Servicio Autorizado TRUPER, con el fin de evitar algún riesgo de descarga o accidente considerable.

**▲ ATENCIÓN** • Los materiales suaves inflables no tendrán lectura de presión. Usted debe ser cuidadoso para no inflarlos demasiado.

**▲ ATENCIÓN** • Verifique la presión de sus objetos de forma regular con un manómetro.

### Encendido y apagado de la linterna

1. Conecte el adaptador del cable de alimentación a la toma de corriente del automóvil.
2. Presione el botón de la linterna para encenderla.
3. Para apagarla, presione nuevamente el botón.

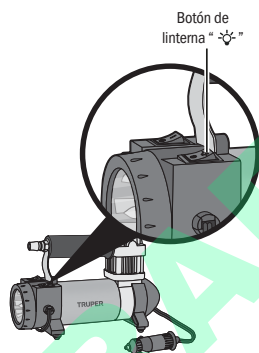

## Accesorios y repuestos

### Listado de accesorios y repuestos disponibles

Componente	Código	Clave	Descripción
	29917	JVAL-3	Juego de válvulas para compresor / inflador inalámbrico

En caso de tener algún problema para contactar un Centro de Servicio Autorizado TRUPER consulte nuestra página [WWW.TRUPER.COM](http://WWW.TRUPER.COM) donde obtendrá un listado actualizado, o llame al: **800 690-6990** u **800 018-7873** donde le informarán cuál es el Centro de Servicio más cercano.

<b>AGUASCALIENTES</b>	<b>DE TODO PARA LA CONSTRUCCIÓN</b> GRAL. BARRAGÁN #1201, COL. GREMIAL, C.P. 20030, AGUASCALIENTES, AGS. TEL.: 449 994 0537	<b>MORELOS</b>	<b>FIX FERRETERÍAS</b> CAPITÁN ANZURES #95, ESQ. JOSÉ PERDIZ, COL. CENTRO, C.P. 62740, CUAUTLA, MOR. TEL.: 735 352 8931
<b>BAJA CALIFORNIA</b>	<b>SUCURSAL TIJUANA</b> AV. LA ENCANTADA, LOTE #5, PARQUE INDUSTRIAL EL FLORIDO II, C.P. 22244, TIJUANA, B.C. TEL.: 664 969 5100	<b>NAYARIT</b>	<b>HERRAMIENTAS DE TEPEC</b> MAZATLAN #117, COL. CENTRO, C.P. 63000, TEPEC, NAY. TEL.: 311 258 0540
<b>BAJA CALIFORNIA SUR</b>	<b>FIX FERRETERÍAS</b> FELIPE ÁNGELES ESO, RUIZ CORTÍNEZ/S/N, COL. PUEBLO NUEVO, C.P. 23670, CD. CONSTITUCIÓN, B.C.S. TEL.: 613 132 1115	<b>NUEVO LEÓN</b>	<b>SUCURSAL MONTERREY</b> CARRETERA LAREDO #300, 1B MONTERREY PARKS, COLONIA PUERTA DE ANÁHUAC, C.P. 66052, ESCOBEDO, NUEVO LEÓN, TEL.: 81 8352 8791 / 81 8352 8790
<b>CAMPECHE</b>	<b>TORNILLERÍA Y FERRETERÍA AAA</b> AV. ÁLVARO OBREGÓN #324, COL. ESPERANZA C.P. 24080 CAMPECHE, CAMP. TEL.: 981 815 2808	<b>OAXACA</b>	<b>FIX FERRETERÍAS</b> AV. 20 DE NOVIEMBRE #910, COL. CENTRO, C.P. 68300, TUXTPEC, OAX. TEL.: 287 106 3092
<b>CHIAPAS</b>	<b>FIX FERRETERÍAS</b> AV. CENTRAL SUR #27, COL. CENTRO, C.P. 30700, TAPACHULA, CHIS. TEL.: 962 118 4083	<b>PUEBLA</b>	<b>SUCURSAL PUEBLA</b> AV. PERIFÉRICO #2-A, SAN LORENZO ALMECATLA, C.P. 72710, CUAUTLACINGO, PUE. TEL.: 222 282 8282 / 84 / 85 / 86
<b>CHIHUAHUA</b>	<b>SUCURSAL CHIHUAHUA</b> AV. SILVESTRE TERRAZAS #128-11, PARQUE INDUSTRIAL BAFAR, CARRETERA MÉXICO CUAUHTÉMOC, C.P. 31415, CHIHUAHUA, CHIH. TEL.: 614 434 0052	<b>QUERÉTARO</b>	<b>ARU HERRAMIENTAS S.A. DE C.V.</b> AV. PUERTO DE VERACRUZ #110, COL. RANCHO DE ENMEDIO, C.P. 76842, SAN JUAN DEL RÍO, QRO. TEL.: 427 268 4544
<b>CIUDAD DE MÉXICO</b>	<b>FIX FERRETERÍAS</b> EL MONSTRUO DE CORREGIDORA, CORREGIDORA # 35, COL. CENTRO, C.P. 06060, CUAUHTÉMOC, CDMX. TEL.: 55 5522 5031 / 5522 4861	<b>QUINTANA ROO</b>	<b>FIX FERRETERÍAS</b> CARRETERA FEDERAL MZ. 46 LT. 3 LOCAL 2, COL. EJIDAL, C.P. 77710 PLAYA DEL CARMEN, Q.R. TEL.: 984 267 3140
<b>COAHUILA</b>	<b>SUCURSAL TORREÓN</b> CALLE METAL MECÁNICA #280, PARQUE INDUSTRIAL ORIENTE, C.P. 27278, TORREÓN, COAH. TEL.: 871 209 68 23	<b>SAN LUIS POTOSÍ</b>	<b>FIX FERRETERÍAS</b> AV. UNIVERSIDAD #1850, COL. EL PASEO, C.P. 78320, SAN LUIS POTOSÍ, S.L.P. TEL.: 444 822 4341
<b>COLIMA</b>	<b>BOMBAS Y MOTORES BYMTESA DE MANZANILLO</b> BLVD. MIGUEL DE LA MADRID #190, COL. 16 DE SEPTIEMBRE, C.P. 28239, MANZANILLO, COL. TEL.: 314 332 1986 / 332 8013	<b>SINALOA</b>	<b>SUCURSAL CULIACÁN</b> AV. JESÚS KUMATE SUR #4301, COL. HACIENDA DE LA MORA, C.P. 80143, CULIACÁN, SIN. TEL.: 667 173 9139 / 173 8400
<b>DURANGO</b>	<b>TORNILLOS ÁGUILA, S.A. DE C.V.</b> MAZURIO #200, COL. LUIS ECHEVERRÍA, DURANGO, DGO. TEL.: 618 817 1946 / 618 818 2844	<b>SONORA</b>	<b>FIX FERRETERÍAS</b> CALLE 5 DE FEBRERO #517, SUR LT. 25 MZ. 10, COL. CENTRO, C.P. 85000, CD. OBREGÓN, SON. TEL.: 644 413 2392
<b>ESTADO DE MÉXICO</b>	<b>SUCURSAL CENTRO JILOTEPEC</b> PARQUE INDUSTRIAL # 1, COL. PARQUE INDUSTRIAL JILOTEPEC, JILOTEPEC, EDO. DE MÉX. C.P. 54257 TEL.: 761 782 9101 EXT. 5728 Y 5102	<b>TABASCO</b>	<b>SUCURSAL VILLAHERMOSA</b> CALLE HELIO LOTES 1, 2 Y 3 MZ. #1, COL. INDUSTRIAL, 2A ETAPA, C.P. 86010, VILLAHERMOSA, TAB. TEL.: 993 353 7244
<b>GUANAJUATO</b>	<b>CÍA. FERRETERA NUEVO MUNDO S.A. DE C.V.</b> AV. MÉXICO - JAPÓN #225, CD. INDUSTRIAL, C.P. 38010, CELAYA, GTO. TEL.: 461 617 7578 / 79 / 80 / 88	<b>TAMAULIPAS</b>	<b>VM ORINGS Y REFACCIONES</b> CALLE ROSITA #527 ENTRE 20 DE NOVIEMBRE Y GRAL. RODRÍGUEZ, FRACC. REYNOSA, C.P. 88780, REYNOSA, TAMS. TEL.: 899 926 7552
<b>GUERRERO</b>	<b>CENTRO DE SERVICIO ECLIPSE</b> CALLE PRINCIPAL MZ. 1 LT. 1, COL. SANTA FE, C.P. 39010, CHILPANCIÑO, GRO. TEL.: 747 478 5793	<b>TLAXCALA</b>	<b>SERVICIOS Y HERRAMIENTAS INDUSTRIALES</b> PABLO SIDAR #132, COL. BARRIO DE SAN BARTOLOMÉ, C.P. 90970, SAN PABLO DEL MONTE, TLAX. TEL.: 222 271 7502
<b>HIDALGO</b>	<b>FERREPRECIOS S.A. DE C.V.</b> LIBERTAD ORIENTE #304 LOCAL 30, INTERIOR DE PASAJE ROBLED0, COL. CENTRO, C.P. 43600, TULANCINGO, HGO. TEL.: 775 753 6615 / 775 753 6616	<b>VERACRUZ</b>	<b>LA CASA DISTRIBUIDORA TRUPER</b> BLVD. PRIMAVERA, ESQ. HORTENSIA S/N, COL. PRIMAVERA C.P. 93308, POZA RICA, VER. TEL.: 782 823 8100 / 826 8484
<b>JALISCO</b>	<b>SUCURSAL GUADALAJARA</b> AV. ADOLFO B. HORN # 6800, COL: SANTA CRUZ DEL VALLE, C.P.: 45655, TLAJOUMLCO DE ZUNIGA, JAL. TEL.: 33 3606 5285 AL 90	<b>YUCATÁN</b>	<b>SUCURSAL MÉRIDA</b> CALLE 33 #600 Y 602, LOCALIDAD ITZINCAB Y MULSAY, MPIO. UMAN, C.P. 97390, MÉRIDA, YUC. TEL.: 999 912 2451
<b>MICHOACÁN</b>	<b>FIX FERRETERÍAS</b> AV. PASEO DE LA REPÚBLICA #3140-A, COL. EX-HACIENDA DE LA HUERTA, C.P. 58050, MORELIA, MICH. TEL.: 443 334 6858		

Código	Modelo	Marca
19999	COMP-12	TRUPER®

Garantía. Duración: 1 año. Cobertura: piezas, componentes y mano de obra contra defectos de fabricación o funcionamiento, excepto si se usó en condiciones distintas a las normales; cuando no fue operado conforme instructivo; fue alterado o reparado por personal no autorizado por TRUPER®. Para hacer efectiva la garantía presente el producto, póliza sellada o factura o recibo o comprobante, en el establecimiento donde lo compró o en Corregidora 35, Centro, Cuauhtémoc, CDMX, 06060, donde también podrá adquirir partes, componentes, consumibles y accesorios. Incluye los gastos de transportación del producto que deriven de su cumplimiento de su red de servicio. Tel. 800-018-7873. Made in/Hecho en China. Importador TRUPER, S.A. de C.V. Parque Industrial 1, Parque Industrial Jilotepec, Jilotepec, Edo. de Méx. C.P. 54257, Tel. 761 782 9100.



Sello del establecimiento comercial. Fecha de entrega:

Manual

## Portable Inflator

1 034 kPa

### 150 PSI

Maximum pressure

Applies for:

Code	Item
19999	COMP-12

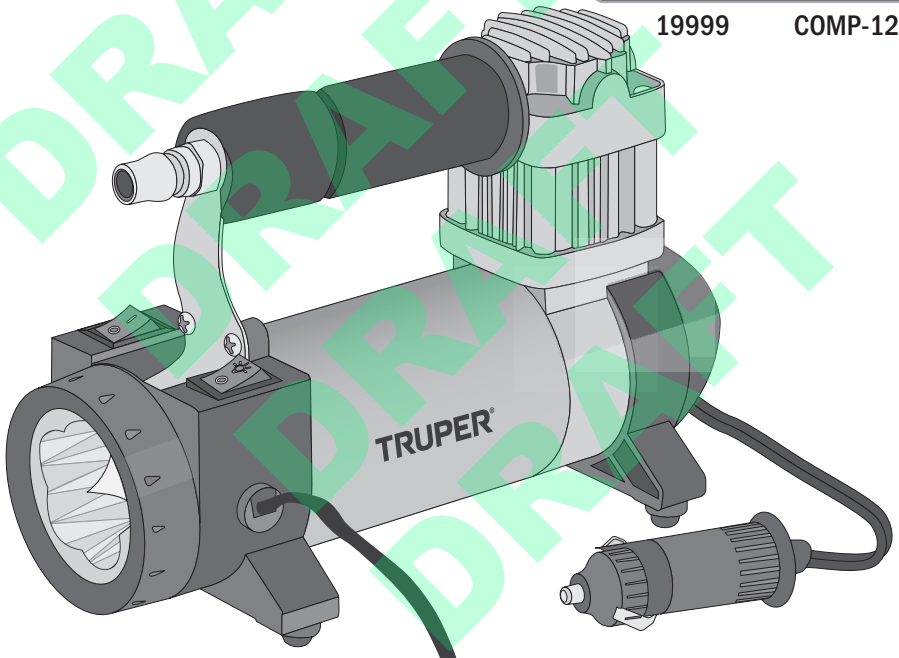



## COMP-12

**⚠ CAUTION**



Read this manual completely  
before using the equipment.



Technical data .....	<b>3</b>
 General safety warnings for powered tools .....	<b>4</b>
 Safety warnings for portable inflators .....	<b>5</b>
Parts .....	<b>6</b>
Startup .....	<b>7</b>
Accessories and spare parts .....	<b>8</b>
Authorized service centers .....	<b>9</b>
Warranty policy .....	<b>10</b>

### CAUTION

Before using the tool, please read this manual to get the most out of it, extend its lifespan, claim the warranty if necessary, and avoid serious risks or injuries.

Keep this manual for future reference.

The illustrations in this manual are for reference only and may differ from the actual appearance of the tool.

**COMP-12**

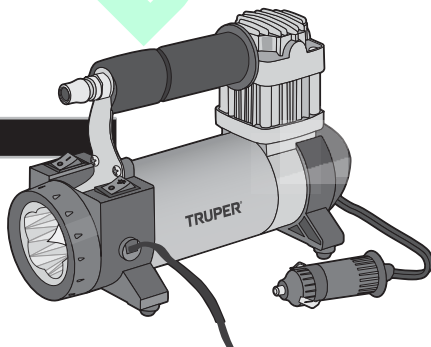

## COMP-12

Code	•	19999
Description	•	Portable inflator
Voltage	•	12 V <sup>~</sup>
Power	•	192 W
Vehicle power cord length	•	9-ft (2.75 m)
Air hose length	•	4-ft (1.2 m)
Maximum working pressure	•	150 PSI (1 034 kPa)
Duty cycle	•	5 min of work per 15 min of rest. Maximum 6 hours daily.

Power cord grips used in this product: Type Y.  
Build quality: Class III.

**⚠ WARNING** If the power cord is damaged, it must be replaced by the manufacturer or a TRUPER Authorized Service Center to avoid the risk of electric shock or serious injury. Splashes or spills during operation can compromise this tool's electrical insulation. Do not expose it to rain, liquids, or moisture.



**⚠ WARNING** Ensure all power circuits are disconnected before accessing the terminals.

**WARNING!** Read all safety warnings, instructions, illustrations, and specifications provided with this power tool. Failure to follow all instructions listed below may result in electric shock, fire, and/or serious injury. **Keep all warnings and instructions for future reference.**

### Work area

**Keep your work area clean, organized, and well-lit.**

Cluttered and dim areas can lead to accidents.



**Do not operate the tool in explosive atmospheres, such as those containing flammable liquids, gas, or dust.**

The electric tools produce sparks that can ignite flammable material.



**Keep children and other individuals at a safe distance while using the equipment.**

Distractions can cause loss of control and lead to accidents.



### Electrical safety

**The tool plug must match the outlet. Never modify a plug. Do not use any adapter for grounded tool plugs.**

Modified plugs and different outlets increase the risk of electrical shock.



**Avoid body contact with grounded surfaces such as pipes, radiators, electric stoves, and refrigerators.**

There is an increased risk of electrical shock if the body is grounded.

**Do not expose the tool to rain or humid conditions.**

Water entering the tool increases the risk of electrical shock.

**Do not force the cable. Never use the cable to transport, lift, or disconnect the tool. Keep the cable away from heat, oil, sharp edges, or moving parts.**

Damaged or tangled cables increase the risk of electrical shock.

**Always use an extension cord designed for outdoor use when using a tool outdoors.**

Using the right outdoor extension cord helps reduce the risk of electric shock.

**If using the tool in a wet environment is unavoidable, use a power supply protected by a Ground Fault Circuit Interrupter (GFCI).**

A GFCI reduces the risk of electric shock.

### Personal Safety

**Be alert, watch your actions, and use common sense when handling an electrical tool. Do not use it if you are tired or under the influence of drugs, alcohol, or medication.**

A moment of distraction while using the tool can cause personal injury.

**Use safety equipment. Always wear eye protection.**

The use of safety equipment, such as safety glasses, dust masks, slip-resistant shoes, helmets, and ear protection, in appropriate conditions significantly reduces the risk of personal injury.



**To avoid accidental starts, ensure the switch is in the "off" position before connecting to the power source and/or the battery or transporting the tool.**

Carrying power tools with your finger on the switch or connecting power tools with the switch in the "on" position can cause accidents.

**Remove any wrenches or adjusting tools before starting the power tool.**

Wrenches or tools left on the rotating parts of the tool can cause personal injury.

**Do not exceed your range of motion. Keep both feet firmly planted on the ground and always maintain balance.**

This allows better control of the tool in unexpected situations.

**Dress appropriately. Do not wear loose clothing or jewelry. Keep your hair, clothing, and gloves away from moving parts.**

Loose clothes, jewelry, or long hair may get caught in moving parts.



### Tool use and care

**Do not force the tool. Use the appropriate tool for the task at hand.**

The right tool performs better and is safer when used at the intended pace.



**Do not use the tool if the switch is not functioning.**

Any power tool that cannot be turned on or off is dangerous and must be repaired before operation.

**Unplug the tool from the power source and/or remove the battery before adjusting, changing accessories, or storing it.**

This helps prevent the tool from being accidentally started.

**Store the tools out of the reach of children and keep them from being handled by individuals unfamiliar with the tools or their instructions.**

Power tools are dangerous in untrained hands.



**Maintain the tool. Ensure that the moving parts are not misaligned or jammed and that no broken parts or other conditions may affect its operation. Repair any damage before using the tool.**

Many accidents are caused by inadequate tool maintenance.



**Keep cutting accessories sharp and clean.**

Well-maintained cutting accessories are less likely to jam and easier to control.

**Use the tool, components, and accessories according to these instructions and as intended for the type of tool in appropriate working conditions.**

Using the tool for applications other than those for which it is designed could cause a hazardous situation.

### Service

**To ensure the tool's safety, have it repaired at a TRUPER Authorized Service Center using only genuine replacement parts.**

**The machine should not be used by children or individuals with limited physical, sensory, or mental abilities, nor by those who lack experience or knowledge of how to use it, unless they are supervised by a responsible person or have received proper instructions.**

Children should always be supervised to ensure they do not use the machines as toys. Close supervision is required if children or individuals with disabilities use or are near any household appliance.



This tool is in compliance with the Official Mexican Standard (NOM - Norma Oficial Mexicana).

# Safety warnings

for portable inflators

# TRUPER



To avoid personal injury or equipment failure, follow these instructions:

## Use with a 12 V vehicle adapter

- 1. Connect the inflator to the vehicle while the engine is running.** This will prevent the car battery from discharging quickly.
- 2. Do not exceed the duty cycle (5 minutes of operation followed by 15 minutes of rest).** To prevent overheating, allow the unit to rest after use (5 minutes of continuous operation). In case of overheating, stop the unit immediately and allow it to cool for approximately 30 minutes before operating it again.
- 3. Check the cable and the 12 V connector for damage or wear.** Do not use the inflator if either shows signs of damage or wear.
- 4. Disconnect the inflator after use:** Do not leave it plugged into the vehicle when it is not in operation.

## General warnings

### **⚠ WARNING** To reduce the risk of electric shock or electrocution:

- Do not disassemble this product. Do not attempt repairs or modifications. All servicing must be performed by qualified personnel.
- Do not use this product in, on, or near water, or in places where it may fall into water or other liquids.
- Do not touch this product if it has fallen into water.
- Use this portable air inflator only with 12 V power systems.
- Never leave this product unattended while it is in operation.

### **⚠ WARNING** To prevent injury:

- Never allow children to operate this portable air inflator. Strict adult supervision is required when it is used near children.
- This portable air inflator becomes very hot during use and immediately after operation. Do not touch any part of the unit directly with your hands, except the power on/off switch, during or immediately after use.
- Avoid using this product near open flames, in explosive environments, or in places where aerosol products are being used.
- Do not use this product in areas where oxygen is being administered.
- This inflator is designed for atmospheric air only. Do not pump any other gas.
- Do not use this product if you are tired, drowsy, or under the influence of substances.
- Do not use tools or accessories without first verifying their maximum working pressure.
- Never point an air nozzle or air gun at yourself or others.

- Wear safety glasses or goggles when operating this product.
- Use only in well-ventilated areas.



## Operating instructions

Read and follow all instructions carefully to ensure safe and efficient use of your portable air inflator.

**⚠ WARNING** • Do not exceed the inflation pressure recommended by the tire manufacturer. Overinflation may cause damage or tire failure.

**⚠ CAUTION** • Always operate the inflator within its maximum pressure limit. Refer to the specifications section of this manual.

- Always follow the maximum duty cycle of the inflator. Exceeding the maximum pressure or duty cycle may cause damage.
- If the inflator shuts off automatically, do not attempt to turn it on immediately. Move the switch to the OFF position and allow the inflator to cool for approximately 15 minutes. Once cooled, you may resume use.
- It is recommended to keep the vehicle engine running while using the inflator to prevent the battery from discharging. Use only in well-ventilated areas. Performance improves when used with the engine running.
- The device must only be powered by the extra-low safety voltage indicated on the product (12 V=).

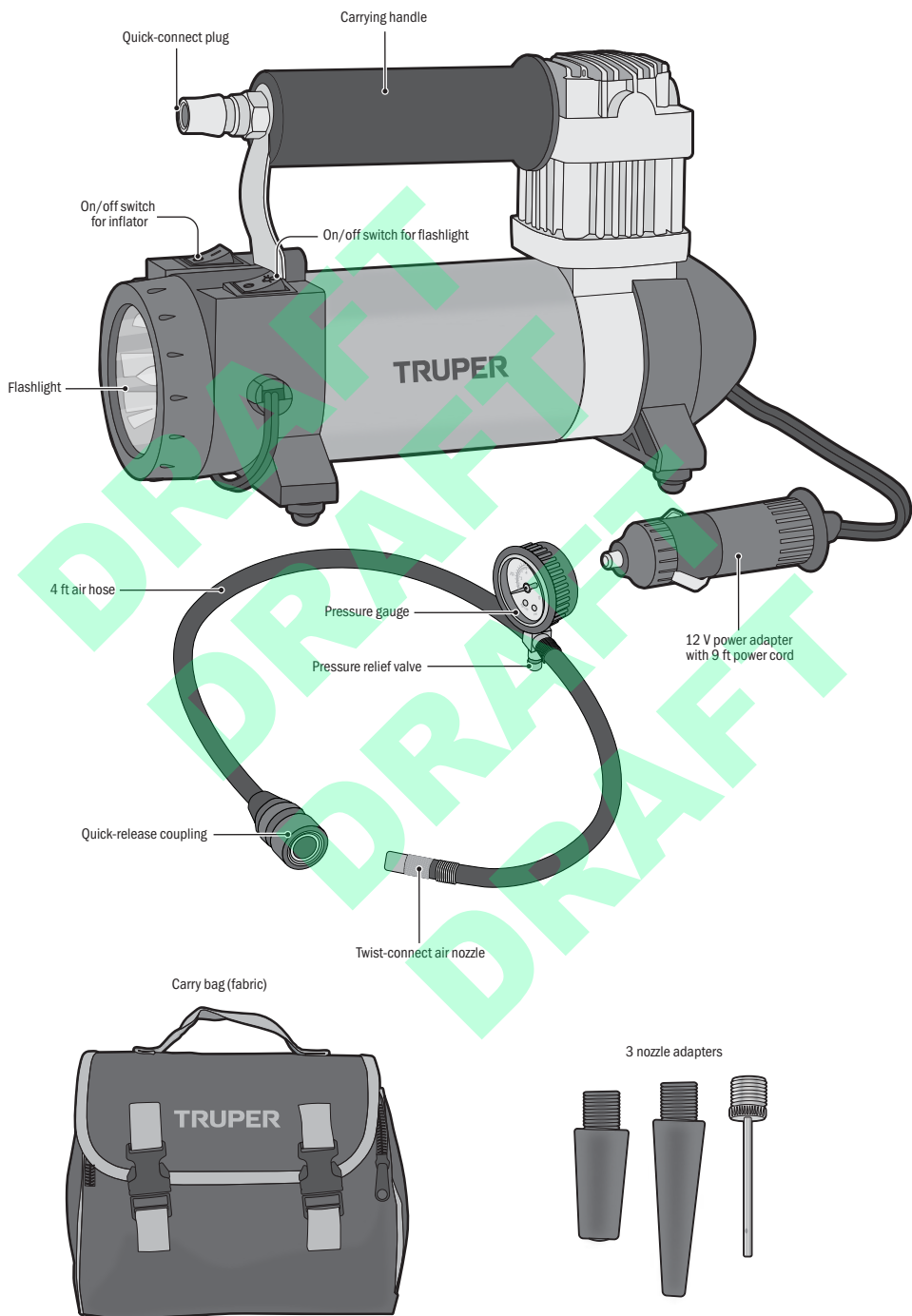

## Instructions

1. Start the vehicle.



2. Connect the power cord to the 12 V socket in the vehicle. (Make sure that the inflator is turned off.)

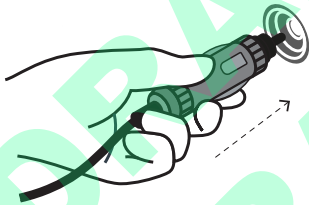

3. To inflate tires, attach the hose quick-release coupling to the inflator's quick-connect plug.



4. Firmly connect the threaded air hose fitting to the tire valve.

5. Press the inflator power switch to begin inflating.

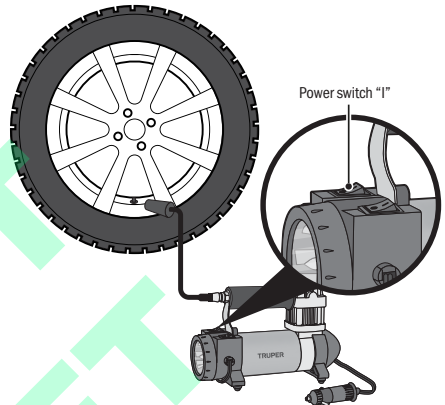

6. Monitor the pressure gauge. Turn off the inflator once the desired pressure has been reached.

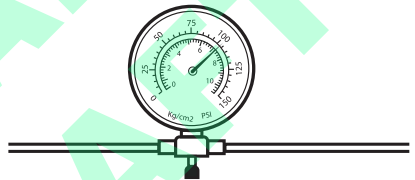

Pressure relief valve: allows air to be released from the tire to adjust the pressure indicated on the pressure gauge.

## Typical inflation pressure (for reference only)

**▲ WARNING** • Avoid overinflation. **NEVER EXCEED THE RECOMMENDED PRESSURE.** The item being inflated may burst, causing serious injury.

**▲ CAUTION** • Some trucks and racing bicycles require pressures higher than 276 kPa (40 PSI). Other bicycle tires may require lower pressures.

**▲ CAUTION** • If the power cord is damaged, it must be replaced by an Authorized TRUPER Service Center to avoid the risk of electric shock or serious accidents.

**▲ CAUTION** • Soft inflatable materials will not provide a pressure reading. Use caution to avoid overinflating them.

**▲ CAUTION** • Check the pressure of your items regularly with a pressure gauge.

	kPa	PSI
Car tires	165 - 220	24 - 32
Bicycle tires	241 - 276	35 - 40
Other inflatables		
Soccer ball	90	13
Basketball	62	9
Volleyball	34	5

## Turning the flashlight on and off

1. Connect the power cord adapter to the vehicle power socket.
2. Press the flashlight button to turn it on.
3. To turn it off, press the button again.

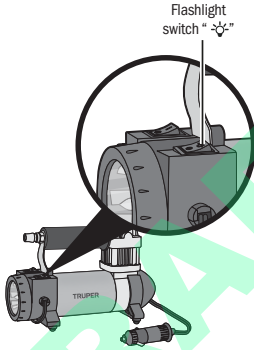

## Accessories and spare parts

### List of available accessories and spare parts

Component	Code	Item	Description
	29917	JVAL-3	Valve kit for cordless compressor / inflator

In the event of any problem contacting a TRUPER Authorized Service Center, please see our webpage [WWW.TRUPER.COM](http://WWW.TRUPER.COM) to get an updated list, or call our toll-free numbers 800 690-6990 or 800 018-7873 to get information about the nearest Service Center.

**AGUASCALIENTES** **DE TODO PARA LA CONSTRUCCIÓN**  
GRAL. BARRAGÁN #1201, COL. GREMIAL, C.P. 20030,  
AGUASCALIENTES, AGS. TEL.: 449 994 0537

**BAJA CALIFORNIA** **SUCURSAL TIJUANA**  
AV. LA ENCANTADA, LOTE #5, PARQUE INDUSTRIAL EL  
FLORIDO II, C.P. 22244, TIJUANA, B.C.  
TEL.: 664 969 5100

**BAJA CALIFORNIA SUR** **FIX FERRETERÍAS**  
FELIPE ÁNGELES ESQ. RUIZ CORTÍNEZ S/N, COL. PUEBLO  
NUEVO, C.P. 23670, CD. CONSTITUCIÓN, B.C.S.  
TEL.: 613 132 1115

**CAMPECHE** **TORNILLERÍA Y FERRETERÍA AAA**  
AV. ÁLVARO OBREGÓN #324, COL. ESPERANZA  
C.P. 24080 CAMPECHE, CAMP. TEL.: 981 815 2808

**CHIAPAS** **FIX FERRETERÍAS**  
AV. CENTRAL SUR #27, COL. CENTRO, C.P. 30700,  
TAPACHULA, CHIS. TEL.: 962 118 4083

**CHIHUAHUA** **SUCURSAL CHIHUAHUA**  
AV. SILVESTRE TERRAZAS #128-11, PARQUE INDUSTRIAL  
BAFAF, CARRETERA MÉXICO CUAUHTÉMOC, C.P. 31415,  
CHIHUAHUA, CHIH. TEL. 614 434 0052

**CIUDAD DE MÉXICO** **FIX FERRETERÍAS**  
EL MONSTRUO DE CORREGIDORA, CORREGIDORA # 35,  
COL. CENTRO, C.P. 06060, CUAUHTÉMOC, CDMX.  
TEL: 55 5522 5031 / 5522 4861

**COAHUILA** **SUCURSAL TORREÓN**  
CALLE METAL MECÁNICA #280, PARQUE INDUSTRIAL  
ORIENTE, C.P. 27278, TORREÓN, COAH.  
TEL.: 871 209 68 23

**COLIMA** **BOMBAS Y MOTORES BYMTESA DE MANZANILLO**  
BLVD. MIGUEL DE LA MADRID #190, COL. 16 DE  
SEPTIEMBRE, C.P. 28239, MANZANILLO, COL.  
TEL.: 314 332 1986 / 332 8013

**DURANGO** **TORNILLOS ÁGUILA, S.A. DE C.V.**  
MAZURIO #200, COL. LUIS ECHEVERRÍA, DURANGO,  
DGO. TEL.: 618 817 1946 / 618 818 2844

**ESTADO DE MÉXICO** **SUCURSAL CENTRO JILOTEPEC**  
PARQUE INDUSTRIAL # 1, COL. PARQUE INDUSTRIAL  
JILOTEPEC, JILOTEPEC, EDO. DE MEX. C.P. 54257  
TEL: 761 782 9101 EXT. 5728 Y 5102

**GUANAJUATO** **CÍA. FERRETERA NUEVO MUNDO S.A. DE C.V.**  
AV. MÉXICO - JAPÓN #225, CD. INDUSTRIAL, C.P. 38010,  
CELAYA, GTO. TEL.: 461 617 7578 / 79 / 80 / 88

**GUERRERO** **CENTRO DE SERVICIO ECLIPSE**  
CALLE PRINCIPAL MZ. 1 LT. 1, COL. SANTA FE, C.P.  
39010, CHILPANCINGO, GRO. TEL.: 747 478 5793

**HIDALGO** **FERREPRECIOS S.A. DE C.V.**  
LIBERTAD ORIENTE #304 LOCAL 30, INTERIOR DE PASAJE  
ROBLEDO, COL. CENTRO, C.P. 43600, TULANCINGO,  
HGO. TEL.: 775 753 6615 / 775 753 6616

**JALISCO** **SUCURSAL GUADALAJARA**  
AV. ADOLFO B. HORN # 6800, COL: SANTA CRUZ DEL  
VALLE, C.P.: 45655, TLAJIOMULCO DE ZUÑIGA, JAL.  
TEL.: 33 3606 5285 AL 90

**MICHOACÁN** **FIX FERRETERÍAS**  
AV. PASEO DE LA REPÚBLICA #3140-A, COL.  
EX-HACIENDA DE LA HUERTA, C.P. 58050, MORELIA,  
MICH. TEL.: 443 334 6858

**MORELOS** **FIX FERRETERÍAS**  
CAPITÁN ANZURES #95, ESQ. JOSÉ PERDIZ, COL.  
CENTRO, C.P. 62740, CUAUTLA, MOR.  
TEL.: 735 352 8931

**NAYARIT** **HERRAMIENTAS DE TEPIC**  
MAZATLAN #117, COL. CENTRO, C.P. 63000, TEPIC, NAY.  
TEL.: 311 258 0540

**NUEVO LEÓN** **SUCURSAL MONTERREY**  
CARRETERA LAREDO #300, 1B MONTERREY PARKS,  
COLONIA PUERTA DE ANÁHUAC, C.P. 66052, ESCOBEDO,  
NUEVO LEÓN, TEL.: 81 8352 8791 / 81 8352 8790

**OAXACA** **FIX FERRETERÍAS**  
AV. 20 DE NOVIEMBRE #910, COL. CENTRO, C.P. 68300,  
TUXTEPEC, OAX. TEL.: 287 106 3092

**PUEBLA** **SUCURSAL PUEBLA**  
AV. PERIFÉRICO #2-A, SAN LORENZO ALMECATLA,  
C.P. 72710, CUAUHLACINGO, PUE.  
TEL.: 222 282 8282 / 84 / 85 / 86

**QUERÉTARO** **ARU HERRAMIENTAS S.A. DE C.V.**  
AV. PUERTO DE VERACRUZ #110, COL. RANCHO DE  
ENMEDIO, C.P. 76842, SAN JUAN DEL RÍO, QRO.  
TEL.: 427 268 4544

**QUINTANA ROO** **FIX FERRETERÍAS**  
CARRETERA FEDERAL MZ. 46 LT. 3 LOCAL 2, COL. EJIDAL,  
C.P. 77710 PLAYA DEL CARMEN, Q.R.  
TEL.: 984 267 3140

**SAN LUIS POTOSÍ** **FIX FERRETERÍAS**  
AV. UNIVERSIDAD #1850, COL. EL PASEO, C.P. 78320,  
SAN LUIS POTOSÍ, S.L.P. TEL.: 444 822 4341

**SINALOA** **SUCURSAL CULIACÁN**  
AV. JESUS KUMATE SUR #4301, COL. HACIENDA DE LA  
MORA, C.P. 80143, CULIACÁN, SIN.  
TEL.: 667 173 9139 / 173 8400

**SONORA** **FIX FERRETERÍAS**  
CALLE 5 DE FEBRERO #517, SUR LT. 25 MZ. 10, COL.  
CENTRO, C.P. 85000, CD. OBREGÓN, SON.  
TEL.: 644 413 2392

**TABASCO** **SUCURSAL VILLAHERMOSA**  
CALLE HELIO LOTES 1, 2 Y 3 MZ. #1, COL. INDUSTRIAL,  
2A ETAPA, C.P. 86010, VILLAHERMOSA, TAB.  
TEL.: 993 353 7244

**TAMAULIPAS** **VM ORINGS Y REFACCIONES**  
CALLE ROSITA #527 ENTRE 20 DE NOVIEMBRE Y GRAL.  
RODRÍGUEZ, FRACC. REYNOSA, C.P. 88780, REYNOSA,  
TAMS. TEL.: 899 926 7552

**TLAXCALA** **SERVICIOS Y HERRAMIENTAS INDUSTRIALES**  
PABLO SIDAR #132, COL. BARRIO DE SAN BARTOLOMÉ,  
C.P. 90970, SAN PABLO DEL MONTE, TLAX.  
TEL.: 222 271 7502

**VERACRUZ** **LA CASA DISTRIBUIDORA TRUPER**  
BLVD. PRIMAVERA, ESQ. HORTENSIA S/N, COL.  
PRIMAVERA C.P. 93308, POZA RICA, VER.  
TEL.: 782 823 8100 / 826 8484

**YUCATÁN** **SUCURSAL MÉRIDA**  
CALLE 33 #600 Y 602, LOCALIDAD ITZINCAB Y MULSAY,  
MPIO. UMÁN, C.P. 97390, MÉRIDA, YUC.  
TEL.: 999 912 2451

Code	Item	Brand
19999	COMP-12	TRUPER®

Warranty. Duration: 1 year. Coverage: parts, components and workmanship against manufacturing or operating defects, except if used under conditions other than normal; when it was not operated in accordance with the instructive; was altered or repaired by personnel not authorized by TRUPER®.

To make the warranty valid, present the product, stamped policy or invoice or receipt or voucher, in the establishment where you bought it or in Corregidora 35, Centro, Cuauhtémoc, CDMX, 06060, where you can also purchase parts, components, consumables and accessories. It includes the costs of transportation of the product that derive from its fulfillment of its service network. Phone number 800-018-7873. Made in China. Imported by TRUPER, S.A. de C.V. Parque Industrial 1, Parque Industrial Jilotepec, Jilotepec, Edo. de Méx. C.P. 54257, Phone number 761 782 9100.

Stamp of the business. Delivery date:

