

# Calentador instantáneo

Tankless water heater

5 L/min

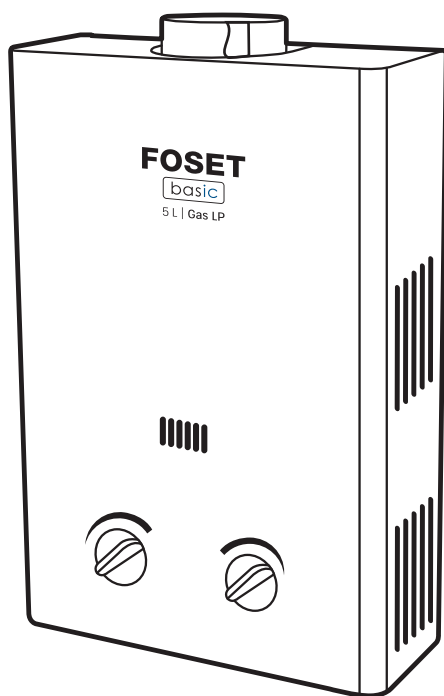

**Código: 43929**  
**Clave: CALE-5I**

Para un mejor funcionamiento del calentador  
lea este instructivo antes de operar el producto.

Consérvelo para futuras consultas.



# RECOMENDACIONES

## REQUERIMIENTOS DE INSTALACIÓN:

- Verifique que la presión mínima sea de 8 kPa (0.08 kgf/cm<sup>2</sup>) para un funcionamiento óptimo.
- La presión mínima para que haya un flujo de 4 L/min debe ser de 25 kPa (254.92 gf/cm<sup>2</sup>).

## ANTES DE INSTALAR EL CALENTADOR:

- La instalación debe ser realizada únicamente por personal capacitado y calificado.
- Se recomienda un techo protector para evitar lluvia, viento o polvo excesivos.
- Instale su calentador en un lugar bien ventilado. Nunca lo haga en una habitación cerrada.
- El calentador no debe de ser instalado en lugares donde la temperatura ambiente pueda descender por debajo de 5 °C. Si existe riesgo de heladas, desconecte y vacíe el calentador.
- Nunca instale el equipo por debajo de líneas, cables o equipo eléctrico. Evite los lugares donde existan vapores combustibles y nunca instale el equipo arriba de una estufa o aparato para cocinar.
- Este calentador no es recomendado para instalaciones donde la regadera tenga una llave monomando.
- Este calentador no se recomienda si el tinaco se encuentra a menos de 2 m de la regadera más alta de la casa.

## INSTALACIÓN HIDRÁULICA

- Es importante que la alimentación de agua fría llegue al tinaco con una tubería de 19 mm (3/4") de diámetro. Nunca debe de instalarse con tuberías de un diámetro menor de 13 mm (1/2").
- Evite los codos y vueltas innecesarias en la tubería de alimentación y en un sistema abierto instale un jarro de aire.
- Este equipo funciona por flujo de agua y para obtener la cantidad de agua caliente especificada, se debe de asegurar que la regadera ubicada en la parte más alta de la casa, esté mínimo a 2 m debajo del tinaco.

## INSTALACIÓN DE GAS

- Verifique que el conducto de gas se encuentre limpio y sin dobleces que impidan el adecuado flujo de gas. El diámetro mínimo de la tubería de gas debe de ser de 13 mm (1/2"). Instale una llave de gas de corte rápido cercana al calentador.
- Se debe instalar un regulador de presión en la línea de gas, este deberá de ser de baja presión y alto flujo. La presión de alimentación de gas debe estar regulada de acuerdo al tipo de combustible que se utilice: Gas L.P. a 2.74 kPa (27.94 gf/cm<sup>2</sup>) y Gas Natural a 1.76 kPa (17.95 gf/cm<sup>2</sup>).

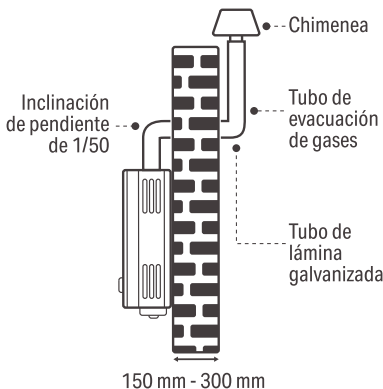

Para evitar pérdida de calor, el calentador se debe ubicar a una distancia máxima de 5 metros de las áreas en las que se utilizará el agua caliente



# DIAGRAMA DE PARTES

## CONEXIÓN DE GASES DE SALIDA

Cuando el calentador sea instalado dentro de la vivienda será necesario acoplar un tubo para la evacuación de los gases de salida.

La chimenea o tiro deberá ser de lámina galvanizada y direccionada al exterior de la vivienda, cuidando que la sección horizontal cuente con una pendiente ascendente con una relación de 1/50, así como que el tramo vertical sea más largo que el tramo horizontal y que tenga una longitud mínima de 250 mm

Al tiro se le debe incluir una chimenea a la salida del tubo de descarga para prevenir la entrada de lluvia y viento.

Tornillería incluida para su instalación:  
2 Taquetes de plástico  
2 Pernos de expansión  
2 Tornillos M4x30  
2 O' Rings  
2 Abrazaderas

Intercambiador de calor

Perilla de control de temperatura

Perilla para control de flujo de agua

Módulo de control electrónico

Conexión de gas

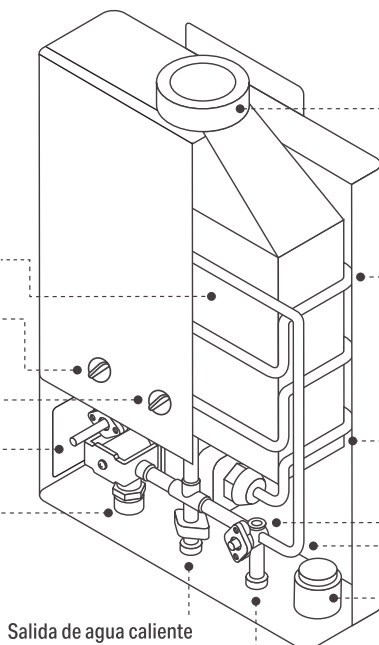

Chimenea

Sensor de seguridad temperatura 90 °C

Quemador

Sensor de flujo

Sensor de entrada temperatura 45 °C

Caja de pilas (No incluidas) Tipo D 1.5 V

Salida de agua caliente

Entrada de agua fría

Encendido

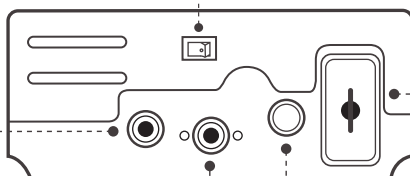

Conexión de gas

Salida agua caliente

Entrada agua fría

Caja de pilas (No incluidas)  
Girar el seguro, después proceder a abrir la tapa

## POR SU SEGURIDAD

Si percibe olor a gas:

- No accione ningún interruptor eléctrico.
- No utilice el teléfono en el lugar afectado.

- Cierre inmediatamente la llave del gas.
- Ventile la habitación.
- Llame de inmediato al instalador o a la compañía de gas.

# DIAGRAMA DE INSTALACIÓN DE AGUA

## SISTEMA ABIERTO (por medio de tinaco)

- Para la alimentación de agua al calentador, se debe instalar en la salida del agua caliente un jarro de aire.

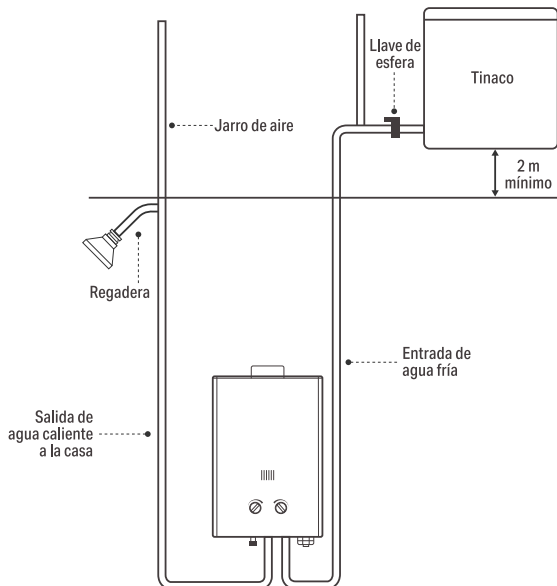

## SISTEMA CERRADO

- Para la alimentación de agua al calentador. Se debe instalar en la salida del agua caliente una válvula de alivio calibrada a 441.29 kPa (4.5 kg/cm<sup>2</sup>)

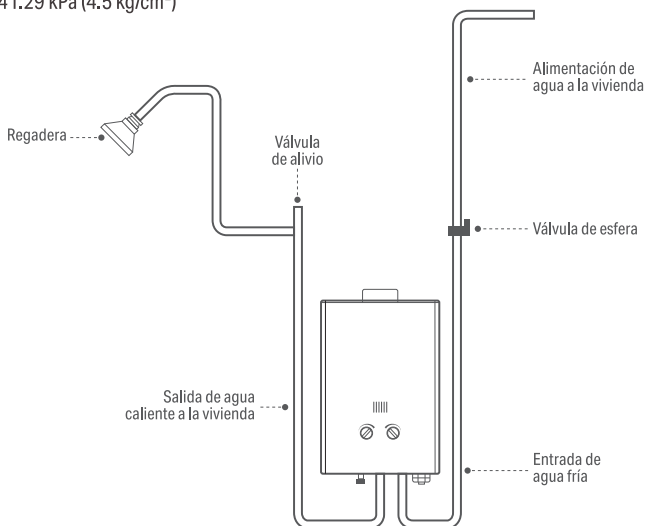

- ⚠ PELIGRO** NO INSTALE el calentador en lugares cerrados, mal ventilados o cercanos a material inflamable. En el caso de que el calentador requiera un ducto para la correcta extracción de los gases de combustión, éste debe ser exclusivo para la salida de los gases del calentador.

# OPERACIÓN

- Coloque dos pilas tipo D 1.5 V (no incluidas) dentro de la caja de pilas.
- Abrir las válvulas de paso del agua y del gas.
- Poner el interruptor en posición de encendido.
- Al abrir cualquier llave de agua caliente de la casa, el calentador emitirá la chispa del encendido electrónico que hará que el quemador encienda y empiece a calentar el agua.
- Cuando es la primera vez que se opera el equipo, o cuando haya existido una ausencia de gas en el sistema, es probable que tenga que repetir varias veces la operación para permitir purgar el aire existente en la línea.
- La temperatura del agua de salida se regula por medio de la perilla colocada al frente del equipo.

## RECOMENDACIÓN

En caso de no utilizar el calentador por periodos largos de tiempo, se recomienda cerrar las llaves de paso tanto de gas como de agua, drenar el equipo y retirar las pilas. Se recomienda cambiar las pilas una vez por año o antes, dependiendo de la frecuencia de uso del calentador.

## MANTENIMIENTO

- El mantenimiento sólo debe ser realizado por personal autorizado y capacitado.
- Después de que el calentador haya funcionado por un período de un año, deberá recibir mantenimiento preventivo para verificar su correcto funcionamiento y hermeticidad, debe de ser limpiado y en caso necesario descalcificado.
- Al reemplazar piezas, sólo debe de hacerlo por repuestos originales.

# GUÍA RÁPIDA DE SOLUCIONES

| POSIBLE CAUSA                     | Se apaga cuando está encendido | Problemas al encender | Flama amarilla y ahumada | Flama muy grande | Quemador ruidoso | Agua tibia, no caliente lo suficiente | Agua muy caliente | Se apaga | No se apaga | No sale agua | SOLUCIONES                       |
|-----------------------------------|--------------------------------|-----------------------|--------------------------|------------------|------------------|---------------------------------------|-------------------|----------|-------------|--------------|----------------------------------|
| Llave de paso de gas cerrada      |                                | ●                     |                          |                  |                  |                                       |                   |          |             |              | Abra llave de paso               |
| Válvula de gas sin abrir bien     |                                |                       |                          |                  |                  | ●                                     |                   | ■        |             |              | Abra válvula                     |
| Aire en el tubo de gas            |                                | ●                     |                          |                  |                  |                                       |                   |          |             |              | Intente otra vez                 |
| Presión de gas alta               |                                |                       | ■                        | ■                | ■                |                                       | ■                 |          |             |              | Ajustar regulador de gas         |
| Presión de gas baja               | ■                              | ■                     |                          |                  |                  | ■                                     |                   | ■        |             |              | Ajustar regulador de gas         |
| Llave de paso de agua cerrada     |                                | ●                     |                          |                  |                  |                                       |                   |          |             | ■            | Abra la llave de paso            |
| Presión de agua baja              | ■                              | ■                     |                          |                  |                  |                                       |                   | ■        |             |              | Instale bomba presurizadora      |
| Poco aire                         |                                |                       | ●                        | ●                |                  |                                       |                   |          |             |              | Mejore ventilación               |
| Dispositivo de seguridad activado | ●                              | ●                     |                          |                  |                  |                                       |                   |          | ■           |              | Reinicie                         |
| Pila baja                         | ●                              | ●                     |                          |                  |                  |                                       |                   |          |             |              | Cambie baterías                  |
| Quemador tapado                   |                                |                       | ■                        | ■                | ■                |                                       |                   |          |             |              | Limpiar quemador                 |
| Serpentín tapado                  | ■                              |                       | ■                        | ■                | ■                |                                       |                   |          |             | ■            | Limpiar serpentín                |
| Fallas en la válvula de gas       |                                | ■                     |                          |                  |                  | ■                                     | ■                 |          | ■           | ■            | Arreglar                         |
| Falla en el sistema electrónico   | ■                              | ■                     |                          |                  |                  |                                       |                   |          |             |              | Arreglar                         |
| Filtro de agua tapado             | ●                              | ●                     |                          |                  |                  |                                       | ●                 | ●        |             | ●            | Limpiar filtro                   |
| Fuertes corrientes de aire        | ●                              | ●                     |                          |                  |                  |                                       |                   |          |             |              | Instale protección contra viento |

● Puede ser solucionado por el usuario.

■ Se requieren conocimientos especializados, llamar a servicio técnico.

# GARANTÍA

Código:      Clave:  
43929      CALE-5I

CONT.: 1 CALENTADOR INSTANTÁNEO Y TORNILLERÍA

Si tiene algún problema, antes de llamar al Centro de Servicio en Sucursales TRUPER, verifique:

- ¿Tiene gas y fluye hasta su calentador de agua?
- ¿Siguió correctamente los pasos del encendido?
- ¿Lo instaló como marca este instructivo?

En caso de que todas sus respuestas sean afirmativas y no esté recibiendo buen servicio de su calentador de agua, no lo desinstale y llame al 800 018-7873 para asignarle un técnico especializado.

## Garantía.

Este producto, sus piezas y componentes están garantizados por 2 años a partir de la fecha de entrega del producto, contra cualquier defecto de material y/o mano de obra empleados en su fabricación, así como de su funcionamiento, sin costo para el consumidor, excepto cuando: 1) el producto se hubiese utilizado en condiciones distintas a las normales, por una instalación defectuosa, y/o fuera de la reglamentación vigente; 2) el producto no hubiese sido instalado de acuerdo a su instructivo o 3) el producto hubiese sido alterado o reparado por personal no certificado por TRUPER para tal fin.

TRUPER se reserva el derecho de resolver si la causa de la falla es por mal uso de acuerdo al instructivo anexo o instalación defectuosa. Si se trata de defecto de fabricación la obligación será dejarlo en condiciones normales de funcionamiento, sin costo alguno, en un plazo no mayor a 30 días a partir de la fecha en que se presente la reclamación. NO DESINSTALE su calentador. Para poder hacer efectiva esta garantía, el calentador deberá de estar instalado.

Llame al 800 018-7873, para que se le asigne un técnico y le visite, o bien revise los Centros de Servicio en Sucursales TRUPER más cercanos enlistados en este instructivo.

Esta póliza de Garantía podrá hacerse válida en el establecimiento comercial en donde adquirió el producto o bien en los Centros de Servicio en Sucursales TRUPER enlistados en este instructivo.

Para hacer válida esta Póliza de Garantía, deberá presentar la Póliza de Garantía vigente debidamente sellada por el establecimiento comercial donde fue adquirido el producto y el comprobante de venta.

La mano de obra, refacciones y/o componentes utilizados para la reparación o el reemplazo del producto no tendrán ningún costo adicional para el consumidor, siempre y cuando el periodo de la garantía estipulado en la presente póliza no se haya terminado.

TRUPER cubrirá los gastos de transportación del producto para cumplir con la garantía en caso de que el domicilio del consumidor se encuentre fuera de la red de Centros de Servicio en Sucursales TRUPER enlistados en este instructivo, en WWW.TRUPER.COM o en los teléfonos proporcionados: 800 018-7873. En caso de tener problemas para hacer válida esta Póliza de Garantía repórtelo a los teléfonos mencionados en el párrafo anterior.

Para adquirir partes, componentes, consumibles y accesorios del producto asista a cualquiera de los Centros de Servicio en Sucursales TRUPER enlistados en este instructivo.

Importado por TRUPER, S.A. de C.V.  
Parque Industrial 1, Parque Industrial Jilotepec,  
Jilotepec, Edo. de Méx. C.P. 54257  
Made in/Hecho en China,  
Tel.: 76 1782 9100. WWW.TRUPER.COM



Sello del establecimiento comercial  
Fecha de compra

# CENTROS DE SERVICIO EN SUCURSALES TRUPER

Venta de partes, componentes, consumibles y accesorios.

## **BAJA CALIFORNIA | SUCURSAL TIJUANA**

AV. LA ENCANTADA, LOTE #5, PARQUE INDUSTRIAL  
EL FLORIDO II, C.P. 22244, TIJUANA, B.C.  
TEL.: 66 4969 5100

## **CHIHUAHUA | SUCURSAL CHIHUAHUA**

AV. SILVESTRE TERRAZAS #128-11, PARQUE INDUSTRIAL  
BAFAR, CARRETERA MÉXICO CUAUHTÉMOC, C.P. 31415,  
CHIHUAHUA, CHIH.  
TEL. 61 4434 0052

## **COAHUILA | SUCURSAL TORREÓN**

CALLE METAL MECÁNICA #280, PARQUE INDUSTRIAL  
ORIENTE, C.P. 27278, TORREÓN, COAH.  
TEL.: 87 1209 6823

## **ESTADO DE MÉXICO | SUCURSAL CENTRO JILOTEPEC**

PARQUE INDUSTRIAL # 1, COL. PARQUE INDUSTRIAL  
JILOTEPEC, JILOTEPEC, ESTADO DE MÉXICO. C.P. 54257  
TEL: 76 1782 9101 EXT. 5728 Y 5102

## **JALISCO | SUCURSAL GUADALAJARA**

AV. ADOLFO B. HORN # 6800, COL: SANTA CRUZ DEL  
VALLE, C.P.: 45655, TLAJOMULCO DE ZUÑIGA, JAL.  
TEL.: 33 3606 5285 AL 90

## **NUEVO LEÓN | SUCURSAL MONTERREY**

CARRETERA LAREDO #300, 1B MONTERREY PARKS  
COLONIA PUERTA DE ANÁHUAC, C. P. 66052, ESCOBEDO,  
NUEVO LEÓN, N.L.  
TEL: 81 8352 8791 / 81 8352 8790

## **PUEBLA | SUCURSAL PUEBLA**

AV PERIFÉRICO #2-A, SAN LORENZO ALMECATLA,  
C.P. 72710, CUAUTLACINGO, PUE.  
TEL: 22 2282 8282 / 84 / 85 / 86

## **SINALOA | SUCURSAL CULIACÁN**

AV. JESÚS KUMATE SUR #4301, COL. HACIENDA  
DE LA MORA, C.P. 80143, CULIACÁN, SIN.  
TEL: 66 7173 9139 / 66 7173 8400

## **TABASCO | SUCURSAL VILLAHERMOSA**

CALLE HELIO LOTES 1, 2 Y 3 MZ. #1, COL. INDUSTRIAL,  
2A ETAPA, C.P. 86010, VILLAHERMOSA, TAB.  
TEL: 99 3353 7244

## **YUCATÁN | SUCURSAL MÉRIDA**

CALLE 33 #600 Y 602, LOCALIDAD ITZINCAB Y MULSAY,  
MPIO. UMÁN, C.P. 97390, MÉRIDA, YUC.  
TEL: 99 9912 2451

**FOSET®**  
UNA MARCA DE  
GRUPO TRUPER

12-2025