

Parrilla de gas de sobreponer

Desktop gas stove

CONTENIDO

CUBIERTA ANTIDERRAME

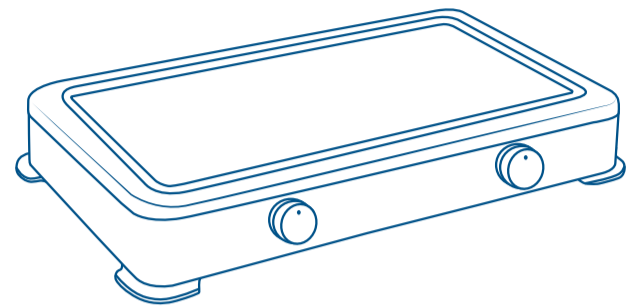

2 QUEMADORES

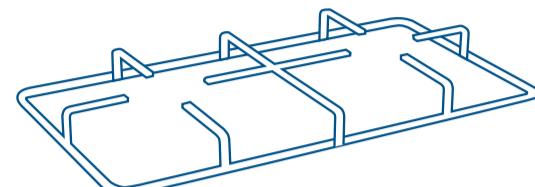

1 PARRILLA REMOVIBLE

ADVERTENCIA

Nunca use la parrilla de gas como calefacción de la habitación. Mantenga el área de la parrilla de gas despejada y libre de materiales combustibles, gasolina, otros vapores y líquidos inflamables.

El tamaño de las flamas de los quemadores superiores debe ajustarse de manera que no se extienda más allá de los bordes del utensilio.

Esta parrilla deberá ser instalada y utilizada en una habitación bien ventilada.

Evite riesgos, instale la parrilla de acuerdo a las indicaciones del instructivo.

INSTALACIÓN

Por su seguridad se recomienda hacer la instalación del suministro de gas en el exterior de la vivienda.

Es necesario colocar una válvula de seguridad y un regulador de presión en la instalación entre el suministro de gas y la línea de alimentación a la parrilla.

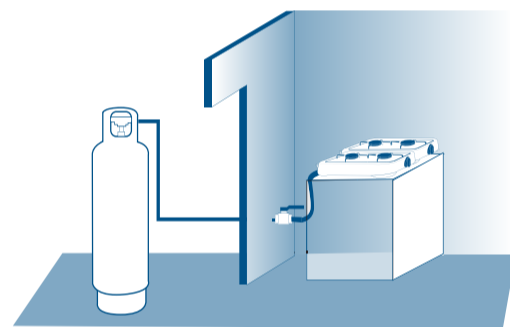

NO OBSTRUIR LOS GASES DE COMBUSTIÓN
DISTANCIAS DE SEGURIDAD:

*GUARDE UNA DISTANCIA DE 50 cm A 80 cm CON LAS ALACENAS O MUEBLES COLOCADOS ARRIBA DE LA PARRILLA, ASIMISMO EN EL CASO DE MUEBLES U OBJETOS COLOCADOS A LOS LADOS DE LA PARRILLA, DEJE UN ESPACIO LIBRE MAYOR A 10 cm

SI DETECTA OLOR A GAS ABRA LAS VENTANAS. NO ACCIONE INTERRUPTORES ELÉCTRICOS. APAGUE TODAS LAS FLAMAS CERRANDO LA VÁLVULA GENERAL DE PASO. LLAME INMEDIATAMENTE A LA CENTRAL DE FUGAS O A SU PROVEEDOR DE GAS.

PARA SU SEGURIDAD NO ALMACENE GASOLINA U OTROS FLUIDOS FLAMABLES EN LA CERCANÍA DE LA PARRILLA. MANTENER LOS ALREDEDORES DE LA PARRILLA LIBRE DE MATERIALES COMBUSTIBLES, GASOLINA Y OTROS VAPORES O LÍQUIDOS FLAMABLES. NO DEBE UTILIZARSE COMO CALENTADOR DE AMBIENTE.

PASOS DE INSTALACIÓN

Antes de iniciar su instalación cierre la llave de alimentación general de gas y no la abra hasta terminar la instalación.

1 Posicione la parrilla en el lugar designado, respetando las dimensiones de la misma y las distancias de seguridad indicadas en este empaque.*

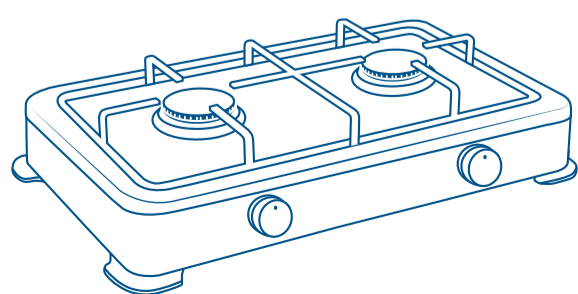

2 Coloque cinta teflón en el conector roscado y después coloque un niple campana o codo para estufa (no incluido), de 3/8 NPT a la conexión de su elección.

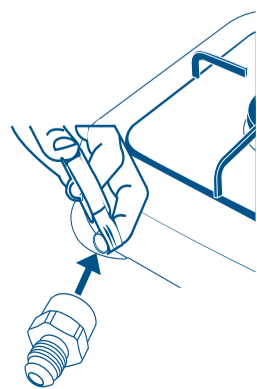

3 Coloque cinta teflón en el niple campana o codo para estufa y después conecte la línea de alimentación para gas (no incluida).

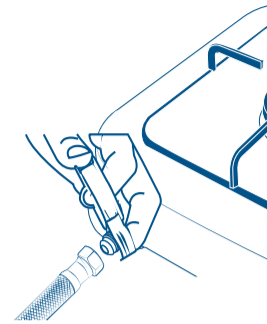

5 Conecte el otro extremo de la línea de alimentación en la salida de gas (usar siempre con regulador de presión).

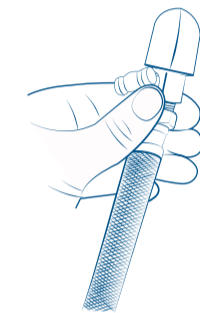

Verifique posibles fugas de gas en las conexiones utilizando agua jabonosa en todas las conexiones, en caso de que exista escape de gas empezarán a formarse burbujas.

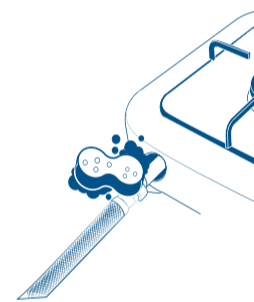

4 Con ayuda de una llave ajuste la línea de alimentación asegurándose de que esté completamente sellada.

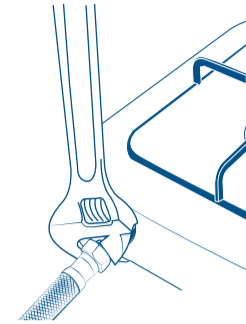

6 Ajuste con ayuda de una llave asegurando que esté completamente cerrada.

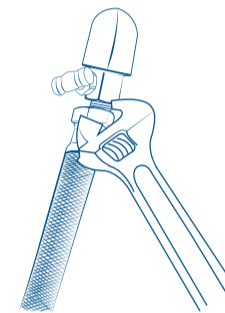

ENCENDIDO

Para encender los quemadores, presione la perilla y gire en el sentido contrario a las manecillas de reloj. Encienda la flama cerca del quemador.

Si después de intentarlo por 15 segundos y el quemador no se ha encendido, abra la puerta y/o ventanas para ventilar la habitación y espere por lo menos 1 minuto antes de intentar encender nuevamente.

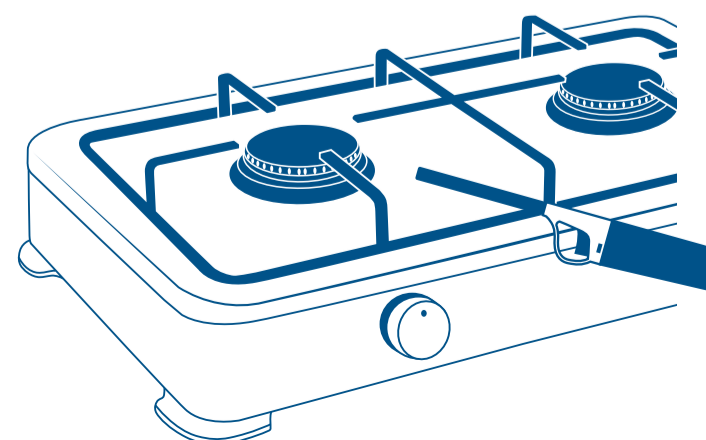
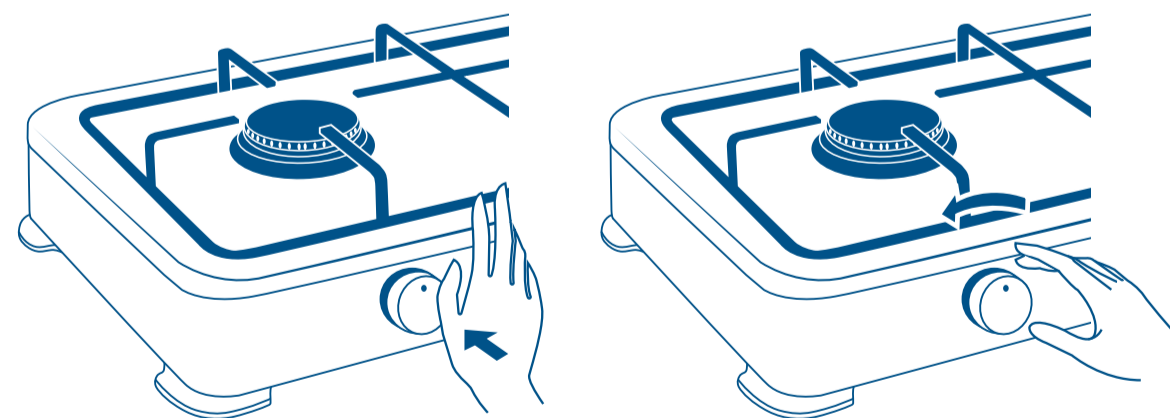

USO DE QUEMADOR

Para un mejor desempeño del quemador, le recomendamos lo siguiente:

Utilizar ollas y sartenes que encajen al tamaño de la parrilla.

Utilizar solo ollas y sartenes de base plana.

Mantener los recipientes tapados y utilizar la cantidad de agua adecuada para la cocción de los alimentos.

MANTENIMIENTO

Limpie su parrilla después de cada uso, removiendo las salpicaduras de comida. Antes de realizar cualquier operación de limpieza, espere que se enfríe.

La parrilla y quemador se pueden remover para limpiarse.

Limpie con agua tibia y detergente no abrasivo, luego seque con un paño suave o esponja.

No utilice productos abrasivos o corrosivos, a base de cloro o fibras rugosas.

No utilice solventes como limpiadores.

No deje materiales ácidos o alcalinos como sal, mostaza, vinagre o jugo de limón sobre la parrilla.

Al terminar de limpiar coloque nuevamente el quemador y la parrilla adecuadamente en sus posiciones.



Fácil limpieza
Easy to clean

Consumo de energía térmica

Consumo de energía Por unidad de tiempo en condiciones normales de operación del aparato.	11 400 L/mes
Consumo de energía en espera En unidad de tiempo del aparato	No aplica



Con base en 24 horas de uso continuo

Consumo de GAS con todos los quemadores en funcionamiento normal para GAS L.P.:

0.01584 m³/h

Presión de GAS:

2.75 kPa (28 g/cm²)

Capacidad térmica por quemador:

7 900 kJ/h (7 500 BTU/h)

La parrilla utiliza GAS L.P.

Usos / Uses



Hogar
Home use



Jardín
Garden use

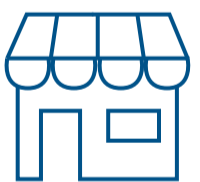

Comercio
Commerce use

Este producto está garantizado por 1 año contra defectos de fabricación, funcionamiento y mano de obra. Para hacer válida la garantía o adquirir partes o refacciones, deberá presentar el producto en Corregidora 35, Col. Centro, Alc. Cuahtémoc, CDMX C.P. 06060 o en el establecimiento donde lo compró. Para dudas o comentarios consulte WWW.TRUPER.COM o llame al 800 018 7873. Made in/Hecho en China. Importado por TRUPER, S.A. de C.V. Parque Industrial 1, Parque Industrial Jilotepec, Jilotepec, Edo. de Méx. C.P. 54257.

Fecha de compra:



7 506610 227019

06-2025



FOSET® UNA MARCA DE GRUPO TRUPER