



Monomando para fregadero
Single handle kitchen faucet

Cuello EXTRAÍBLE
PULL-DOWN spout



AIREADOR
AERATOR
Ahorro y suavidad
Water saving & softness



CARTUCHO CERÁMICO
CERAMIC CARTRIDGE
Suave y fácil apertura
Smooth & easy opening

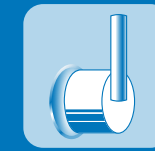

MANERAL METÁLICO
METAL HANDLE
Tipo PALANCA
LEVER Handle

INSTRUCTIVO DE INSTALACIÓN LEA CUIDADOSAMENTE ESTE INSTRUCTIVO ANTES DE HACER LA INSTALACIÓN

1
Instalación

En caso de instalaciones nuevas, omita este paso. Cierre el flujo de agua fría y caliente por medio de las válvulas de paso y retire su anterior monomando. Limpie toda la superficie superior del fregadero, para eliminar la suciedad o incrustaciones que dificulten la presentación y la instalación de su nuevo monomando FOSET®.

Coloque el monomando (1) en el fregadero y por la parte inferior del fregadero, instale el empaque de plástico (2) y la contra metálica (3) y fíjelos con la tuerca (4), asegúrese de que su monomando quede bien fijo y alineado.

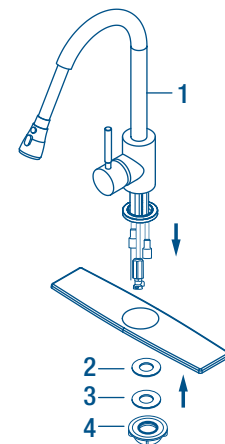

2
Conexión de la manguera retráctil al conector

Alinee las entradas por debajo del fregadero y conecte la manguera retráctil (5) firmemente.

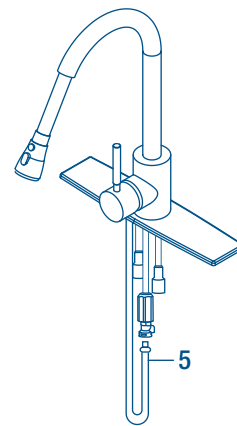

3
Conexión del contrapeso a la manguera retráctil

Coloque el contrapeso (6) en la manguera retráctil y apriete los tornillos firmemente.

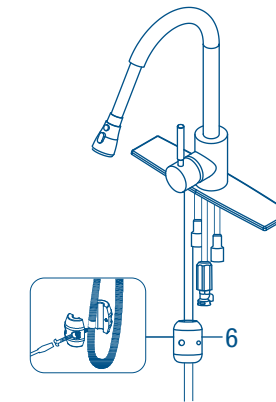

4
Alimentación de agua

Conecte la alimentación de agua al monomando por medio de mangueras flexibles, enrosque un extremo de la manguera flexible a la entrada del monomando y por el otro extremo de la manguera conéctela a la válvula de paso. Finalmente abra el flujo del agua fría y caliente de las válvulas de paso, abra y cierre su monomando varias veces y revise que no existan fugas de agua, en caso de presentarse fugas de agua, apriete firmemente las uniones donde se presenta la fuga.

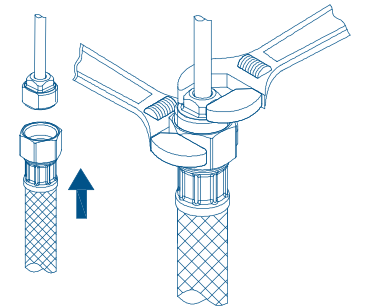

NOTA: Los diagramas son únicamente ilustrativos como apoyo para el ensamble. El producto puede variar de acuerdo al modelo.

Requerimientos de instalación

Para el correcto funcionamiento del producto, la presión mínima es de 25 kPa (3.6 PSI) a una presión máxima de 294 kPa (42.7 PSI). Relación altura-presión para depósitos de agua. Contados a partir del depósito superior del agua. Cada metro de altura, del monomando a la base del tinaco, equivalen a 10 kPa (0.1 kgf/cm²) [1.42 PSI]

⚠ ATENCIÓN En caso de instalar el producto a una presión distinta a la indicada, altera el funcionamiento y consumo de agua del mismo. Producto elaborado con materiales de alto desempeño en contacto con el agua, cobre y latón.

MONOMANDO TIPO	RANGO DE PRESIÓN DE TRABAJO	NIVELES DE EDIFICACIÓN Contados a partir del depósito superior del agua
Baja Presión	25 kPa a 98 kPa (0.25 kgf/cm² a 1 kgf/cm²)	De 1 a 4
Media Presión	98 kPa a 294 kPa (1.0 kgf/cm² a 3.0 kgf/cm²)	De 4 a 12 ó equipo hidroneumático

Altura (h)	Presión		
	kPa	kgf/cm²	PSI
2.5 m	25	0.25	3.6
3 m	30	0.3	4.2
4 m	40	0.4	5.6

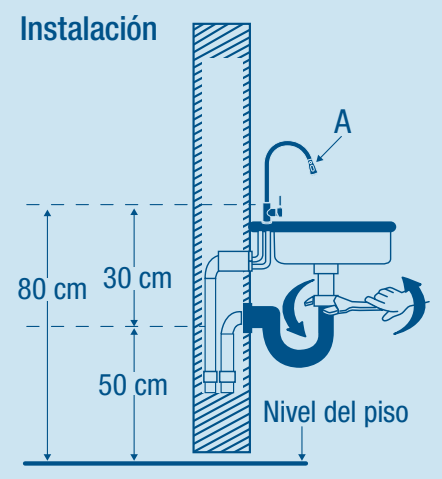

Medida recomendada. Coloque el monomando (A) Nota: En todas las uniones roscadas utilizar cinta teflón, para evitar fugas.

Consejos útiles

Se recomienda que antes de conectar la alimentación de agua al monomando, purgue la línea de agua para evitar filtraciones de impurezas que puedan dañar su funcionamiento.

⚠ ATENCIÓN Nunca utilice herramientas dentadas para tomar piezas con recubrimiento, ya que puede dañar la superficie de las partes con recubrimiento y reducir su vida útil. Nunca utilice silicón en la parte interna del monomando.

Mantenimiento

Para la limpieza del monomando, solo se requiere de una franela humedecida en agua, nunca utilice abrasivos, agentes químicos o fibras para su limpieza.

FUNCIONAMIENTO DE APERTURA Y CIERRE DEL FLUJO DEL AGUA

Su monomando FOSET®, incluye cartucho tipo cerámico que tiene la siguiente característica: disco cerámico para garantizar una vida útil de 50 000 ciclos de apertura y de cierre.

Utilizar sólo piezas de repuesto originales suministradas o aprobadas por el proveedor.

LISTADO DE PARTES

1. Monomando
2. Empaque plástico
3. Contra metálica
4. Tuerca
5. Manguera retráctil
6. Conector
7. Contrapeso
8. Manguera flexible

Algunas partes mencionadas en el diagrama ya vienen ensambladas previamente.

NOTA: Este diagrama es únicamente ilustrativo como apoyo para el ensamble. El producto puede variar de acuerdo al modelo.