



Instructivo

Calentador de paso

High recovery water heater

Gas
LP



6 L/min
9 L/min

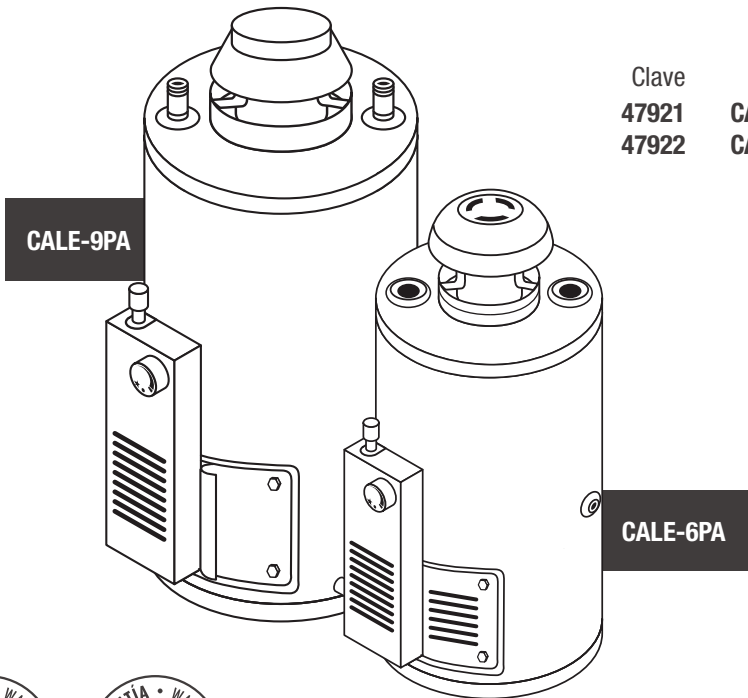

Clave	Código
47921	CALE-6PA
47922	CALE-9PA



CALENTADOR



TERMOSTATO



Para un mejor funcionamiento del calentador
lea este instructivo antes de operar el producto.
Consérvelo para futuras consultas.

RECOMENDACIONES

ANTES DE INSTALAR EL CALENTADOR:

¡PRECAUCION!

Por seguridad no instale el calentador en lugares cerrados, mal ventilados o cercanos a material inflamable.

En caso de que el calentador requiera un ducto para la correcta extracción de los gases de combustión este debe ser exclusivo para los gases del calentador.

Tenga cuidado con el agua caliente, ya que esta ocasiona quemaduras.

Siempre verifique cuidadosamente que no existan fugas de gas antes de encender su calentador, si detecta fuga:

• No trate de hacer funcionar su calentador de agua.

• No trate de prender ningún aparato eléctrico.

• No accione ningún interruptor eléctrico.

• No utilice el teléfono de su inmueble.

• Apagar cualquier flama.

• Deje las puertas y ventanas abiertas para su ventilación.

• Cierre el cilindro de gas o la llave de paso al calentador de agua.

• Llame de algún teléfono fuera de su domicilio a su proveedor de gas o al departamento de bomberos.

ADVERTENCIA

Debe leer completamente todo este manual antes de instalar este calentador de agua debido a que opera con gas combustible.

UBICACION DEL CALENTADOR

Para obtener mayor rendimiento, coloque el calentador lo más cerca posible a los lugares de uso (no más de 5 metros de distancia).

IMPORTANTE: Para obtener mayor eficiencia de su calentador se sugiere que instale regaderas economizadoras.

- Instale su calentador de forma que no queden obstruidos: Termostato, puerta tolva, tapón de drenado, para facilitar su operación y mantenimiento.
- La localización de su calentador debe ser tan practica como sea posible ubicándolo cerca de donde utilice agua caliente para evitar pérdidas de temperatura o congelamiento en zonas con frio extremo.
- Su calentador deberá instalarse por lo menos a una altura de 70 cm del nivel del suelo, colocándolo en posición vertical.
- No almacene ni utilice gasolina u otro material inflamable cerca de su calentador.

INSTALACION DE TUBERIA PARA GAS

Antes de conectar el tubo de cobre para alimentación de gas, se recomienda purgar la línea de alimentación de gas al quemador. Utilice tubo de cobre de $\frac{1}{2}$ " (13 mm) de diámetro o mayor, no utilice manguera de plástico. Si el tramo de tubo de cobre para alimentación de gas es mayor a 5 metros después del regulador de baja presión el diámetro de tubo de cobre debe ser igual o mayor a $\frac{3}{4}$ " (19 mm) de diámetro.

INSTALACIÓN HIDRÁULICA

Se debe utilizar tubería de cobre a la entrada de agua fría y salida de agua caliente mínimo 2 metros, al no utilizar esta tubería su instalación podría sufrir daños. Para lograr una buena instalación de su calentador verifique que el tipo de sistema de alimentación hidráulico con el que cuenta en su domicilio sea el correcto.

Para una mayor durabilidad de su calentador se debe realizar anualmente un servicio de mantenimiento a través de cualquiera de nuestros centros de Servicio y Mantenimiento. (No aplica dentro de la Póliza de Garantía)

DIAGRAMA DE INSTALACIÓN DE AGUA

SISTEMA ABIERTO (por medio de tinaco)

- Para alimentación de agua al calentador se debe de instalar en la salida de agua caliente un jarro de aire. No se debe omitir la instalación del jarro de aire para agua caliente y se recomienda que también se instale otro en la entrada de agua fría. El desfogue de los jarros de aire debe tener una altura ligeramente mayor al nivel superior del tinaco mínimo, 20 cm. (ver diagrama de instalación). Se deben de evitar tramos muy largos de tubería y/o demasiados accesorios como codos tées, válvulas de paso, etc. (la distancia entre el calentador y el punto de uso no deberá exceder de 5 metros).

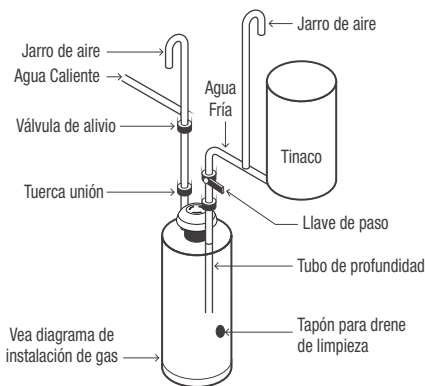

SISTEMA CERRADO

- Para alimentación de agua al calentador se debe de instalar en la salida de agua caliente una válvula de alivio calibrada a 0.45 MPa (4.59 kgf/cm²) (65.2 lb/pulg²)

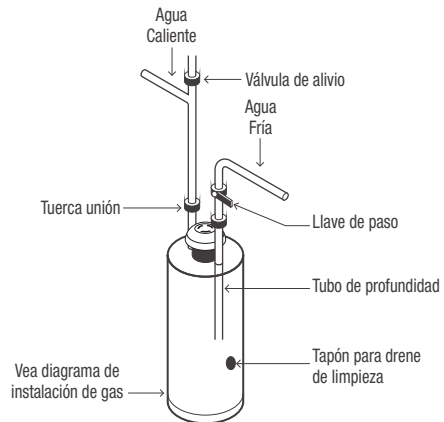

INSTRUCCIONES DE ENCENDIDO

1. Localice en el termostato la PERILLA FRONTAL y gírela en el sentido de las manecillas del reloj hasta el tope para que la posición APAGADO coincida con la marca del frente y espere 5 minutos.
2. Gire la perilla en el sentido contrario de las manecillas del reloj a la posición de PILOTO.
3. Ventile el área del quemador para eliminar posible acumulación de gas.
4. Primero oprima el BOTÓN SUPERIOR del termostato hasta el fondo para generar una chispa de manera continua, inmediatamente después, sin dejar de oprimirlo para sostener la chispa, oprima el BOTÓN ROJO del encendido electrónico. Cuando vea flama en el piloto, suelte solamente el botón del encendido electrónico, el botón del termostato manténgalo oprimido al menos durante un minuto y después suéltelo. Se debe mantener la flama encendida. De lo contrario repita las instrucciones del punto 1 al 3.
4. Cierre la puerta
5. Encendido el piloto gire la PERILLA FRONTAL del termostato en el sentido contrario de las manecillas del reloj hasta escuchar un click, en ese momento se encenderá el quemador, continúe girando la perilla hasta ajustar la temperatura deseada.
6. Para apagar su calentador, gire la PERILLA FRONTAL del termostato en el sentido de las manecillas del reloj hasta la posición de apagado.
7. El calentador de agua está diseñado para funcionar en forma automática, para ello déjelo siempre encendido. El termostato cuenta con un dispositivo de seguridad contra falla de flama, en caso de que llegara a apagarse el piloto, automáticamente cierra el paso de gas.

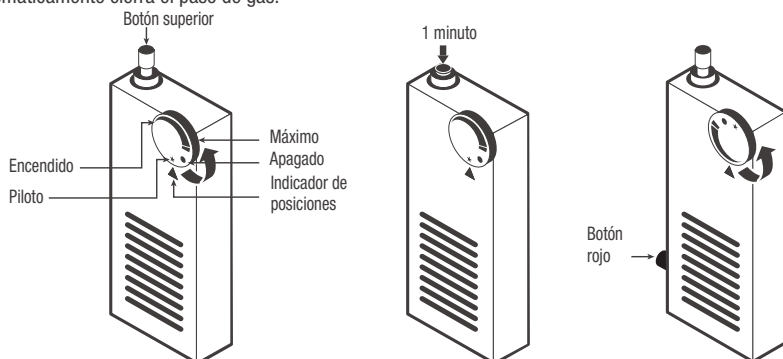

El encendido electrónico utiliza

Características eléctricas:

Emplea 1 pila alcalina tipo "AA" de 1.5 V c.c. (incluida).

Gire la PERILLA ROJA que sobresale de la cubierta en sentido contrario de las manecillas del reloj, hasta que se desprenda de la base.

Introduzca la pila dentro de la base del encendido electrónico con el lado POSITIVO hacia afuera.

Coloque nuevamente la PERILLA ROJA en su lugar, girándola en el sentido de las manecillas del reloj hasta que quede fija.

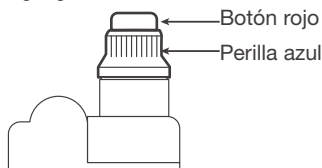

INSTRUCCIONES DE APAGADO

- Gire la perilla en el sentido de las manecillas del reloj hasta la posición de apagado.
- Continúe girando la perilla hasta la posición de apagado.

**DRENAR EL EQUIPO COMO
MÍNIMO CADA 2 MESES**

INSTALACIÓN DE GAS

- Es indispensable que instale un regulador de gas de baja presión, en la línea que alimenta al calentador regulado a una presión de Gas L.P. a 2.74 kPa (27.94 gf/cm²) y Gas Natural a 1.76 kPa (17.95 gf/cm²).
- Antes de instalar compruebe que la tubería de gas no tenga dobleces u obstrucciones que impidan el paso del gas.
- Es recomendable purgar la línea de gas para evitar introducir a la válvula del calentador, cualquier tipo de material que pudiera dañarla (esta limpieza de la línea de gas, deberá hacerse solo con aire).
- Una vez instalado el calentador a la línea de gas asegúrese de que no existan fugas de gas en la línea o en las conexiones del calentador.
- Coloque la chimenea en el tiro del calentador (parte superior), si la chimenea no es colocada, el calentador no trabajará correctamente.
- Asegúrese que el calentador tenga puesto el deflector (lamina en forma de espiral) que va dentro del tubo de la chimenea, si el calentador no tiene puesto el deflector, su calentador no calentará el agua del depósito (almacenamiento).

DIAGRAMA DE INSTALACIÓN DE GAS

CON SISTEMA GAS L.P. (embotellado)

Verifique

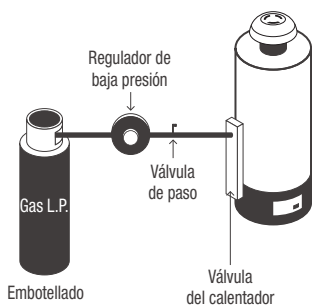

CON SISTEMA GAS NATURAL (entubado)

Verifique

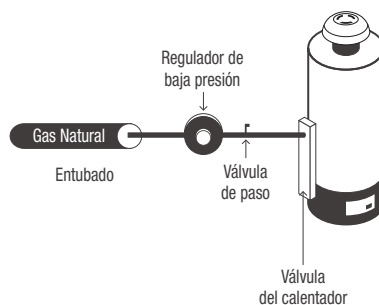

LA PRESIÓN DE ALIMENTACIÓN DE GAS DEBE ESTAR REGULADA DE ACUERDO AL TIPO DE COMBUSTIBLE QUE SE UTILICE: GAS L.P. A 2.74 kPa (27.94 gf/cm²) Y GAS NATURAL A 1.76 kPa (17.95 gf/cm²)

⚠ ADVERTENCIA

NUNCA trate de convertir este calentador de agua para ser utilizado con un tipo de gas diferente al que se especifica en la etiqueta de los datos. Esta conversión puede producir condiciones de operación peligrosas.

Es conveniente que el técnico que instale su calentador tome lectura de la presión de gas con el fin de detectar cualquier problema antes de su uso. De no hacerlo podrá dañar componentes del calentador y perder la garantía del mismo.

GUÍA RÁPIDA DE SOLUCIONES

PROBLEMA	HÁGASE LA SIGUIENTE PREGUNTA	SI LA RESPUESTA ES:	SOLUCIÓN
NO ENCIENDE	1.- ¿Qué tipo de gas tiene? LP o Natural.	Gas Natural.	Llame al 800 018-7873
		Gas L. P.	Hágase la pregunta 2.
	2.- ¿Cambió o rellenó su tanque recientemente? y ... ¿Su estufa funciona bien?	Sí recargó gas y no funciona bien la estufa.	Puede haber aire en la línea, dejar salir el aire abriendo la llave de la estufa.
		No recargó gas y sí funciona su estufa.	Hágase la pregunta 3.
3.- ¿Su válvula está en posición de encendido? Por favor reintente el encendido.	Sí prendió.	Problema resuelto.	
	No prendió.	Llame al 800 018-7873	
NO CALIENTA	1.- ¿El control de su termostato se encuentra en posición "tibio"?	Sí, poner en posición "caliente".	Problema resuelto.
		No.	Hágase la pregunta 2.
	2.- ¿Su calentador tiene chimenea?	No.	Instale la chimenea del calentador.
		Sí.	Hágase la pregunta 3.
	3.- ¿La chimenea está obstruida o golpeada?	Sí, elimine la obstrucción o cámbiela.	Problema resuelto.
		No.	Hágase la pregunta 4.
4.- La flama en la estufa es: ¿chica, normal o grande?	Flama chica, posible falla del regulador.	Llame al 800 018-7873	
	Flama normal o grande.	Llame al 800 018-7873	
HUELE A GAS	1.- ¿La chimenea está obstruida o golpeada?	Sí, elimine la obstrucción o cámbiela.	Problema solucionado.
		No.	Hágase la pregunta 2.
2.- ¿La fuga se encuentra antes de la válvula? (Si no sabe, solicite que lo revisen con agua jabonosa)	Sí, pedir que le eliminen la fuga.	Llamar a la persona que se lo instaló.	
	No.	Llame al 800 018-7873	
TIRA AGUA	1.- ¿Le acaban de instalar su calentador?	Sí.	Hágase la pregunta 2.
		Sí, posible condensación en la lámina.	Deje trabajar unos días el calentador. Si continúa llamar de nuevo a quién lo instaló.
	2.- ¿Parece que la lámina está sudando en forma de muchas gotas?	No.	Hágase la pregunta 3.
		3.- ¿La fuga de agua está en la instalación?	Sí.
No.	Llame al 800 018-7873		

GARANTÍA

47921 CALE-6PA
47922 CALE-9PA

CONT.: 1 CALENTADOR DE PASO Y TORNILLERÍA

Si tiene algún problema, antes de llamar al Centro de Servicio en Sucursales TRUPER, verifique:

- ¿Tiene gas y fluye hasta su calentador de agua?
- ¿Siguió correctamente los pasos del encendido?
- ¿Lo instaló como marca este instructivo?

En caso de que todas sus respuestas sean afirmativas y no esté recibiendo buen servicio de su calentador de agua, no lo desinstale y llame al 800 018-7873 para asignarle un técnico especializado.

Garantía.

Este producto, sus piezas y componentes están garantizados por 3 años en el calentador y 5 años en el termostato a partir de la fecha de entrega del producto, contra cualquier defecto de material y/o mano de obra empleados en su fabricación, así como de su funcionamiento, sin costo para el consumidor, excepto cuando: 1) el producto se hubiese utilizado en condiciones distintas a las normales, por una instalación defectuosa, y/o fuera de la reglamentación vigente; 2) el producto no hubiese sido instalado de acuerdo a su instructivo o 3) el producto hubiese sido alterado o reparado por personal no certificado por TRUPER para tal fin.

TRUPER se reserva el derecho de resolver si la causa de la falla es por mal uso de acuerdo al instructivo anexo o instalación defectuosa. Si se trata de defecto de fabricación la obligación será dejarlo en condiciones normales de funcionamiento, sin costo alguno, en un plazo no mayor a 30 días a partir de la fecha en que se presente la reclamación. NO DESINSTALE su calentador. Para poder hacer efectiva esta garantía, el calentador deberá de estar instalado.

Llame al 800 018-7873, para que se le asigne un técnico y le visite, o bien revise los Centros de Servicio en Sucursales TRUPER más cercanos enlistados en este instructivo.

Esta póliza de Garantía podrá hacerse válida en el establecimiento comercial en donde adquirió el producto o bien en los Centros de Servicio en Sucursales TRUPER enlistados en este instructivo.

Para hacer válida esta Póliza de Garantía, deberá presentar la Póliza de Garantía vigente debidamente sellada por el establecimiento comercial donde fue adquirido el producto y el comprobante de venta.

La mano de obra, refacciones y/o componentes utilizados para la reparación o el reemplazo del producto no tendrán ningún costo adicional para el consumidor, siempre y cuando el periodo de la garantía estipulado en la presente póliza no se haya terminado.

TRUPER cubrirá los gastos de transportación del producto para cumplir con la garantía en caso de que el domicilio del consumidor se encuentre fuera de la red de Centros de Servicio en Sucursales TRUPER enlistados en este instructivo, en WWW.TRUPER.COM o en los teléfonos proporcionados: 800 018-7873. En caso de tener problemas para hacer válida esta Póliza de Garantía repórtelo a los teléfonos mencionados en el párrafo anterior.

Para adquirir partes, componentes, consumibles y accesorios del producto asista a cualquiera de los Centros de Servicio en Sucursales TRUPER enlistados en este instructivo.

Fabricado por Procesos empresariales de vanguardia S.A. de C.V.,
Calle Aluminio 5, Col. Esfuerzo Nacional, C.P. 55320 Ecatepec,
Edo. de Méx. comercializado por TRUPER S.A. de C.V. con la
marca registrada FOSET Parque Industrial 1, Parque Industrial
Jilotepec, Jilotepec, Edo. de Méx. C.P. 54257, Tel.: 76 1782 9100.
WWW.TRUPER.COM

MADE IN/HECHO EN MÉXICO.



Sello del establecimiento comercial
Fecha de entrega

CENTROS DE SERVICIO EN SUCURSALES TRUPER

Venta de partes, componentes, consumibles y accesorios.

FOSET es una marca de **TRUPER**

LUGARES DONDE HACER VALIDA LA GARANTÍA

BAJA CALIFORNIA | SUCURSAL TIJUANA

AV. LA ENCANTADA, LOTE #5, PARQUE INDUSTRIAL
EL FLORIDO II, C.P. 22244, TIJUANA, B.C.
TEL.: 66 4969 5100

CHIHUAHUA | SUCURSAL CHIHUAHUA

AV. SILVESTRE TERRAZAS #128-11, PARQUE
INDUSTRIAL BAFAR, CARRETERA MÉXICO
CUAUHTÉMOC, C.P. 31415, CHIHUAHUA, CHIH.
TEL. 61 4434 0052

COAHUILA | SUCURSAL TORREÓN

CALLE METAL MECÁNICA #280, PARQUE INDUSTRIAL
ORIENTE, C.P. 27278, TORREÓN, COAH.
TEL.: 87 1209 6823

ESTADO DE MÉXICO | SUCURSAL CENTRO JILOTEPEC

PARQUE INDUSTRIAL 1, PARQUE INDUSTRIAL
JILOTEPEC, JILOTEPEC, EDO. DE MÉX. C.P. 54257.
TEL: 76 1782 9101 EXT. 5728 Y 5102

JALISCO | SUCURSAL GUADALAJARA

AV. ADOLFO B. HORN # 6800, COL: SANTA CRUZ DEL
VALLE, C.P. 45655, TLAJOMULCO DE ZUÑIGA, JAL.
TEL.: 33 3606 5285 AL 90

NUEVO LEÓN | SUCURSAL MONTERREY

CARRETERA LAREDO #300, 1B MONTERREY PARKS
COLONIA PUERTA DE ANÁHUAC, C. P. 66052,
ESCOBEDO, NUEVO LEÓN, N.L.
TEL.: 81 8352 8791 / 81 8352 8790

PUEBLA | SUCURSAL PUEBLA

AV PERIFÉRICO #2-A, SAN LORENZO ALMECATLA,
C.P. 72710, CUAUTLACINGO, PUE.
TEL.: 22 2282 8282 / 84 / 85 / 86

SINALOA | SUCURSAL CULIACÁN

AV. JESÚS KUMATE SUR #4301, COL. HACIENDA DE LA
MORA, C.P. 80143, CULIACÁN, SIN.
TEL.: 66 7173 9139 / 66 7173 8400

TABASCO | SUCURSAL VILLAHERMOSA

CALLE HELIO LOTES 1, 2 Y 3 MZ. #1, COL. INDUSTRIAL,
2A ETAPA, C.P. 86010, VILLAHERMOSA, TAB.
TEL.: 99 3353 7244

YUCATÁN | SUCURSAL MÉRIDA

CALLE 33 #600 Y 602, LOCALIDAD ITZINCAB Y MULSAY,
MPIO. UMÁN, C.P. 97390, MÉRIDA, YUC.
TEL.: 99 9912 2451

FOSET fluye contigo

12-2023