

**ANTES DE USAR ESTE PRODUCTO LEA CUIDADOSAMENTE EL INSTRUCTIVO**  
**READ THE INSTRUCTION MANUAL CAREFULLY BEFORE USING THIS PRODUCT**

1

Coloque las 2 pilas AAA incluidas en el compartimento ubicado en la parte posterior de la báscula (A).

Seleccione la unidad de medida LB o kg presionando el botón que se encuentra en la parte posterior de la báscula (B).

Insert the 2-AAA batteries included in the compartment located on the back of the scale (A). Select the LB or kg unit of measure on the switch located on the back of the scale (B).

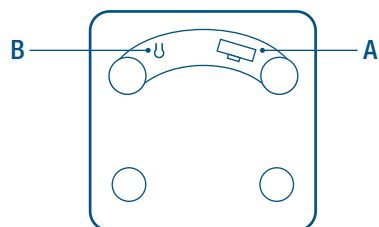

2

Coloque la báscula sobre una superficie plana y dura, una vez que aparezca en la pantalla 0.0 kg / 0.0 lb puede pisarla.

La báscula se enciende automáticamente cuando usted se coloca encima, en el centro de la báscula como se muestra.

Place the scale on a flat, hard surface, once 0.0 kg / 0.0 lb appears on the display you can step on it.

The scale automatically turns on when you stand on it, in the center of the scale as shown.



3

El resultado de la lectura se mostrará automáticamente después de 3 s y se apagará automáticamente después de 8 s

The reading result will display automatically after 3 seconds and turn off automatically after 8 seconds.



**Capacidad mínima de peso: 5 kg**

Minimum weight capacity: 11 lb

**Capacidad máxima de peso: 180 kg**

Maximum weight capacity: 396 lb

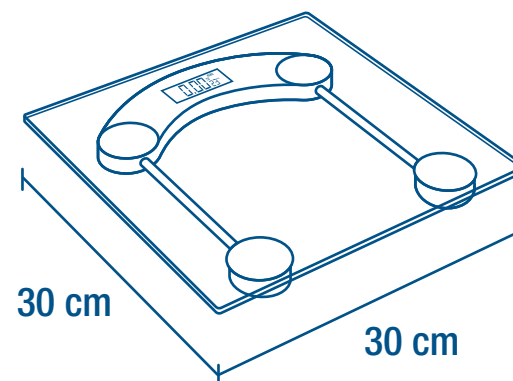

**Recomendaciones** Recommendations

**Cuando no use la báscula por un tiempo prolongado, retire la pila para evitar daños a la misma.**

**Cuando el indicador de pila indique nivel bajo, reemplácelas. No utilice limpiadores abrasivos.**

When not using the scale for a long time, remove the battery to avoid damage to the battery.

When the battery indicator shows low level, replace it. Do not use abrasive cleaners.

**⚠️ ADVERTENCIA** Para evitar resbalones o una mala lectura de la báscula manténgala seca.

**⚠️ WARNING** To avoid slipping or misreading the scale, keep the scale dry.

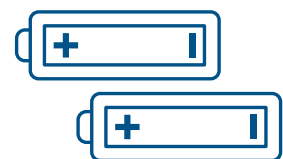

**3 V c.c. Emplea 2 pilas AAA carbon-zinc de 1.5 V c.c. cada una.**

**Indicador de sobrecarga, pila baja y temperatura**

Overload, low battery and temperature indicators



Garantía. Duración: 1 año. Cobertura: piezas, componentes y mano de obra contra defectos de fabricación o funcionamiento, excepto si se usó en condiciones distintas a las normales; cuando no fue operado conforme instructivo; fue alterado o reparado por personal no autorizado por TRUPER®. Para hacer efectiva la garantía presente el producto, póliza sellada o factura o recibo o comprobante, en el establecimiento donde lo compró o en Corregidora 35, Centro, Cuauhtémoc, CDMX, 06060, donde también podrá adquirir partes, componentes, consumibles y accesorios. Incluye los gastos de transportación del producto que deriven de su cumplimiento de su red de servicio. Tel. 800-018-7873. Made in/Hecho en China. Importador TRUPER, S.A. de C.V. Parque Industrial 1, Parque Industrial Jilotepec, Jilotepec, Edo. de Méx. C.P. 54257, Tel. 761 782 9100. WWW.TRUPER.COM



05-2024



Sello del establecimiento comercial.

Fecha de entrega: