

**FOSET**  
basic

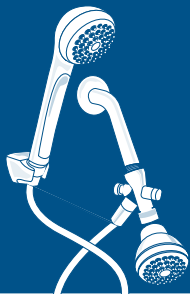

## Regadera con extensión tipo teléfono

Showerhead and handheld shower

### Desviador para regadera manual o fija

Handheld or fixed shower diverter

#### Cabeza de ABS

ABS shower head



**TRICROMO**  
TRICHROME

Brillo y resistencia  
Brightness & resistance



**BOQUILLAS**  
Fácil limpieza  
SPRAY NOZZLES  
Easy cleaning



**Funciona desde**  
**baja presión**

Works from low water  
pressure range

**Acabado**  
**CROMADO**  
CHROME finish

Véase instructivo impreso en caja

### LEA CUIDADOSAMENTE ESTE INSTRUCTIVO ANTES DE HACER LA INSTALACIÓN

En instalaciones nuevas omita el paso 1.

1. Cierre el suministro de agua (tanto la fría como la caliente) mediante las válvulas de paso. Retire su regadera anterior y limpie el área de alimentación (suciedad, residuos o incrustaciones), para una correcta instalación.

2. Instale el chapetón (1) en el brazo de la regadera (2).

3. Coloque los empaques (5) e instale el desviador de agua (3) enroscándolo (en el sentido de las manecillas del reloj) en el brazo de la regadera (2), posteriormente de la misma manera enrosque la regadera (4) en el desviador de agua (3), ajustándolo sólo con la fuerza de su mano.

4. Coloque los empaques (5), uno en cada extremo de la manguera flexible (6) como lo indica el diagrama. Ahora enrosque un extremo de la manguera flexible en la parte inferior (A) del desviador de agua (3) y el otro extremo en la regadera tipo teléfono (7), ajustándolo sólo con la fuerza de su mano.

5. Para instalar y fijar la base de la regadera tipo teléfono (8), busque la altura o posición deseada, luego marque en la pared y posteriormente perforo con un taladro. Introduzca unos taquetes en las perforaciones.

6. Coloque la base de la regadera tipo teléfono (8) e instale unos tornillos, ajustándolos con un desarmador (no incluido) hasta que quede alineada y bien fija.

Nota: Se recomienda poner cinta teflon (3 vueltas) en los hilos de las roscas de las conexiones.

#### OPERACIÓN

El diseño de esta regadera permite operarla en cualquier posición, sin que presente fugas o que se caiga, gracias al nudo móvil con el que cuenta. Limpie la tapa de la regadera frotando con las manos las puntas plásticas flexibles y con la ayuda de un cepillo suave. Asegúrese de que todos los orificios y/o ranuras de las tapas estén libres de residuos, de lo contrario, sumerja la regadera en una solución de vinagre (50%) y agua (50%) para retirar el sarro que pudiera tener.

#### MANTENIMIENTO

Para mayor durabilidad se recomienda limpiar con agua y jabón líquido y una esponja. No usar fibras ni ácidos que dañen el acabado.

- 1 Chapetón
- 2 Brazo
- 3 Desviador
- 4 Regadera
- 5 Empaques
- 6 Manguera flexible
- 7 Regadera de teléfono
- 8 Base

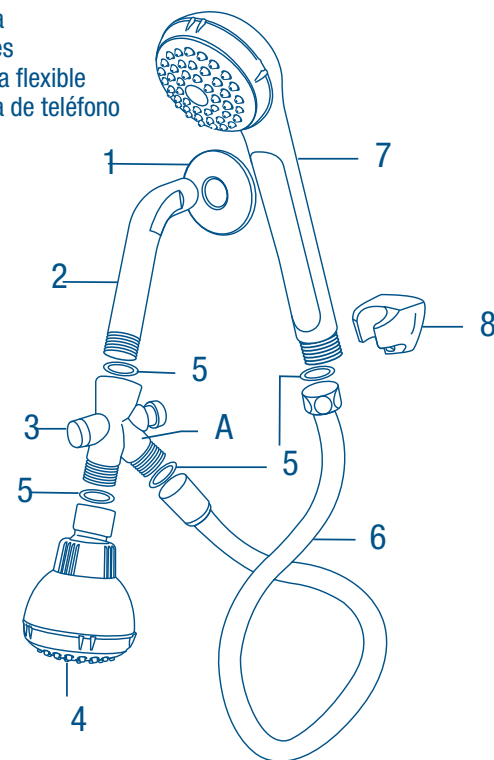

NOTA: Este diagrama es únicamente ilustrativo como apoyo para el ensamble. El producto puede variar de acuerdo al modelo.

#### INCLUYE

1 Regadera, 1 Regadera de teléfono, 1 Brazo, 1 Manguera flexible, 1 Desviador, 1 Chapetón, 1 Base con taquetes y tornillos, 4 Empaques

REGADERA TIPO	RANGO DE PRESIÓN DE TRABAJO	NIVELES DE EDIFICACIÓN
Baja presión con grado ecológico*	20 kPa a 98 kPa (0.20 kgf/cm <sup>2</sup> a 1 kgf/cm <sup>2</sup> )	Contados a partir del depósito superior del agua De 1 a 4

Este producto está garantizado por 1 año contra defectos de fabricación, funcionamiento y mano de obra. Para hacer válida la garantía o adquirir partes o refacciones, deberá presentar el producto en Corregidora 35, Col. Centro, Alc. Cuauhtémoc, CDMX C.P. 06060 o en el establecimiento donde lo compró. Para dudas o comentarios consulte WWW.TRUPER.COM o llame al 800 018 7873. Made in/Hecho en China. Importado por TRUPER, S.A. de C.V. Parque Industrial 1, Parque Industrial Jilotepec, Jilotepec, Edo. de Méx. C.P. 54257.



Fecha de compra:

Consume menos de  
Uses less than  
**3.8 L/min\***



11-2023