

**FOSET®****INSTRUCTIVO DE INSTALACIÓN****ESPECIFICACIONES:**

Tensión: 110 V~ Potencia: 1 250 W  
 Frecuencia: 50 Hz / 60 Hz Temperatura de trabajo: 0 °C - 40 °C

**49755** **49783**  
**ABP-60B** **ABP-60X**

**Antes de la instalación:**

Este aparato no se destina para utilizarse por personas (incluyendo niños) cuyas capacidades físicas, sensoriales o mentales sean diferentes o estén reducidas, o carezcan de experiencia o conocimiento, a menos que dichas personas reciban una supervisión o capacitación para el funcionamiento del aparato por una persona responsable de su seguridad. Los niños deben supervisarse para asegurar que ellos no empleen los aparatos como juguete.

- No instale en áreas con agua o vapor en la superficie. Evite instalar en baños con mucha humedad para prevenir descargas eléctricas.
- Instale con un electricista profesional para evitar el riesgo de descarga eléctrica.
- Desconecte siempre la corriente antes de realizar cualquier operación.
- Use una fuente de alimentación: 110 V~ 50 Hz / 60 Hz.
- Instale un interruptor termomagnético o fusible adecuado para protección contra corto circuitos.
- No desarme, repare o altere este secador usted mismo, ya que presenta un riesgo de descarga eléctrica, incendio y otros accidentes.

**Instalación:**

- Coloque la placa de montaje sobre la pared a la distancia deseada y marque los orificios de perforación. Realice las perforaciones y fije la placa a la pared con la tornillería incluida.

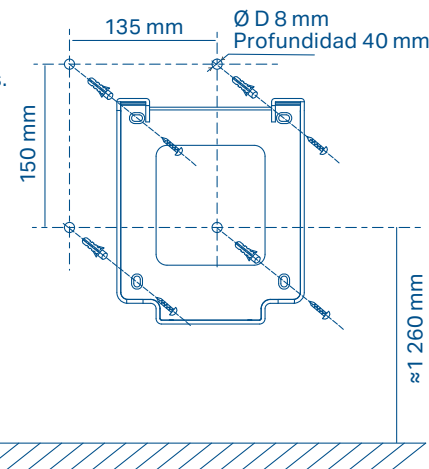

- Coloque el secador de manos sobre la placa de montaje como se muestra en la figura.

- Fije el secador a la placa por la parte inferior con el juego de tornillos como se muestra en la figura.

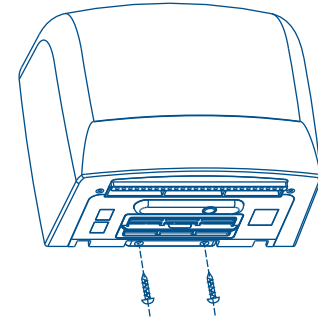
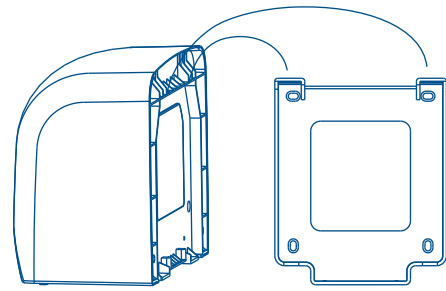
**Funcionamiento:**

- Conecte el secador de manos a la corriente eléctrica.
- Encienda el secador de manos con el interruptor de encendido situado debajo del secador.
- Seleccione la velocidad del aire con el interruptor situado debajo del secador:

SOFT – Flujo suave

STRONG – Flujo fuerte

- Seleccione la temperatura del aire con el interruptor que se encuentra debajo del secador:

HOT – Aire caliente

COOL – Aire frío

- Coloque sus manos debajo del secador de manos para activar el sensor y comience a trabajar el secador.

**Limpieza del filtro:**

**⚠ ATENCIÓN** Si el aire se debilita, limpie la pantalla del filtro. Generalmente, necesita ser limpiado cada 6 meses. No use agua.

- Sostenga la protuberancia en el medio de la pantalla del filtro, luego tire y sáquela.
- Retire el filtro de su cartucho.

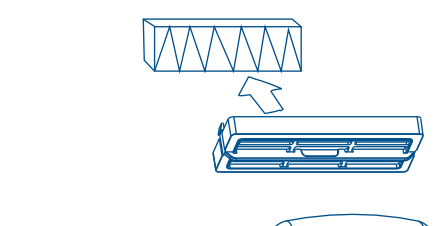
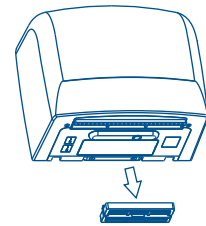

- Limpie el polvo de la pantalla del filtro sin lavar. Si hay demasiado polvo, reemplácelo.
- Coloque el filtro en la posición correcta en el cartucho del filtro e insertelo en el cuerpo.

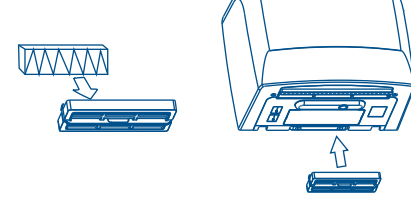
**Mantenimiento:**

El tipo de sujeta-cables empleado para este producto es tipo "Y". Si el cordón de alimentación es dañado, éste debe sustituirse por el fabricante, por su agente de servicio autorizado o por personal calificado con el fin de evitar un peligro.

- Corte la corriente y limpie el cuerpo con un detergente natural. Los detergentes ácidos y alcalinos para baños, diluyentes de laca, abrasivos están prohibidos. No use cepillos de nailon ni herramientas abrasivas para evitar rayaduras.
- Al limpiar el secador, evite que las gotas de agua entren en la máquina para evitar fallas eléctricas o cortocircuitos.
- Corte la corriente eléctrica cuando el secador no se esté usando.
- Si el cable de alimentación está dañado, reemplácelo.
- Si el secador se descompone, corte la corriente inmediatamente y deje de usarla. Mande a reparación con un profesional.
- Si el secador no se va a usar durante mucho tiempo, corte la corriente, límpielo y almacénelo en un lugar limpio y seco.

Importado por TRUPER, S.A. de C.V. Parque Industrial 1, Parque Industrial Jilotepec, Jilotepec, Edo. de Méx. C.P. 54257 Made in/Hecho en China, Tel.: 76 1782 9100. WWW.TRUPER.COM



04-2025  
**UNA MARCA DE GRUPO TRUPER**

**FOSET®****USER MANUAL****SPECIFICATIONS:**

Tension: 110 V~ Power: 1 250 W  
 Frequency: 50 Hz / 60 Hz Working temperature: 32 °F - 104 °F

**49755** **49783**  
**ABP-60B** **ABP-60X**

**Before installation:**

This device is not intended for use by people (including children) whose physical, sensory, or mental capabilities are different or reduced, or who lack experience or knowledge, unless they are supervised or trained in the operation of the device by a person responsible for their safety.

- Avoid installing in areas with water or steam. Refrain from installing in very humid bathrooms to prevent electrical shocks.
- Have a professional electrician install it to avoid the risk of electric shock.
- Always unplug the power before working on the unit.
- Use a power supply of 110 V~ 50 Hz / 60 Hz.
- Install a suitable circuit breaker or fuse for short circuit protection.
- Do not disassemble, repair, or modify the dryer yourself, as this could lead to electric shock, fire, or other hazards.

**Installation:**

- Place the mounting plate on the wall at the desired location and mark the drilling holes. Drill the holes and secure the plate to the wall with the included screws.

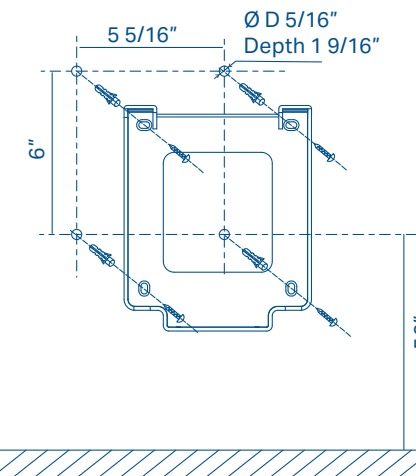

- Position the hand dryer on the mounting plate as shown in Figure.

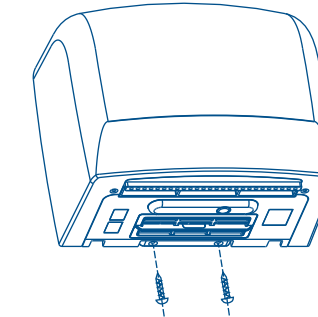
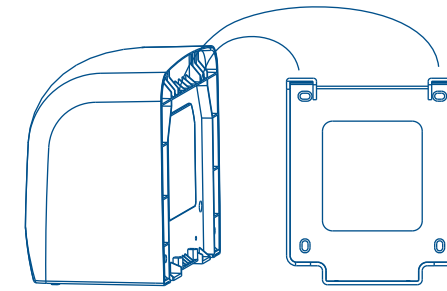
**Operation:**

- Plug the hand dryer into an electrical outlet.
- Turn on the dryer using the power switch located underneath.
- Choose the air speed with the switch located underneath:

SOFT – Gentle airflow STRONG – Strong airflow

- Set the air temperature with the switch located underneath:

HOT – Warm air

COOL – Cool air

- Put your hands underneath the dryer to trigger the sensor and start drying.

**Cleaning the filter:**

**⚠ CAUTION** If the airflow weakens, clean the filter screen. It usually needs to be cleaned every six months. Do not use water.

- Grip the tab in the center of the filter screen, pull it out, and remove it.
- Take the filter out of its cartridge

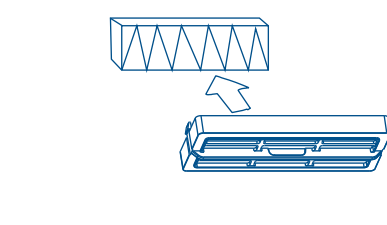
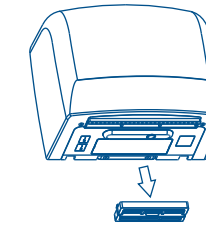

- Remove the dust from the filter screen without washing it. If it's too dirty, replace it.
- Place the filter in the correct position in the filter cartridge and insert it into the body.

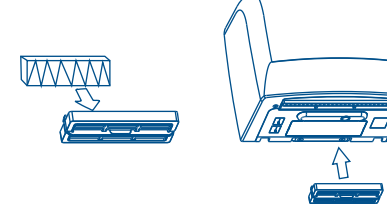
**Maintenance:**

The type of cable clamp used for this product is type "Y". If the power cord is damaged, it must be replaced by the manufacturer, its authorized service agent, or qualified personnel in order to avoid a hazard.

- Turn off the power and clean the body with a mild detergent. Avoid using acidic or alkaline bathroom cleaners, lacquer thinners, or abrasives. Do not use nylon brushes or abrasive tools to prevent scratching.
- When cleaning the dryer, ensure no water droplets get inside the machine to avoid electrical failures or short circuits.
- Turn off the power when the dryer is not in use.
- If the power cord is damaged, replace it.
- If the dryer malfunctions, turn off the power immediately and stop using it. Have it repaired by a professional.
- If the dryer will not be used for an extended period, turn off the power, clean it, and store it in a clean, dry place.

Imported by TRUPER, S.A. de C.V. Parque Industrial 1, Parque Industrial Jilotepec, Jilotepec, Edo. de Méx. C.P. 54257 Made in/Hecho en China, Tel.: 76 1782 9100. WWW.TRUPER.COM



04-2025  
**UNA MARCA DE GRUPO TRUPER**