

### Instructivo de armado

#### Partes del rack

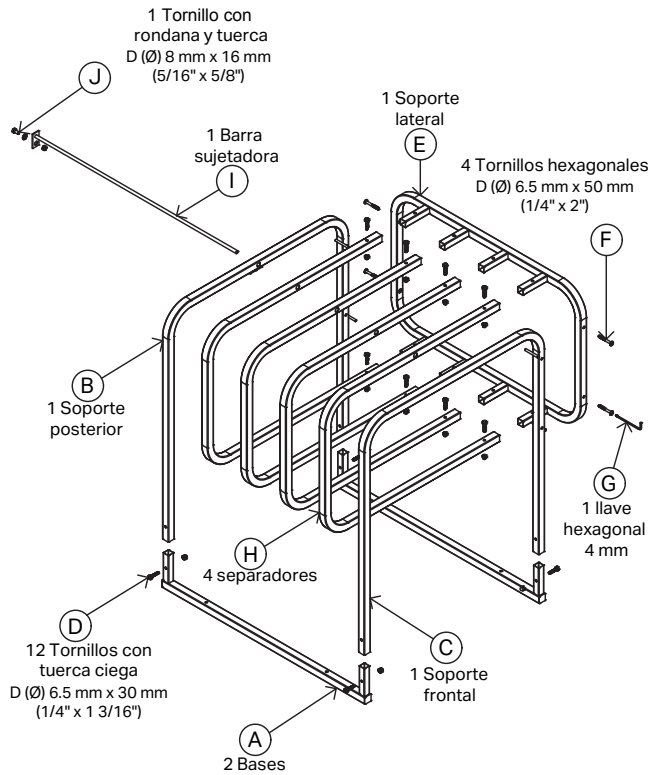

#### Paso 1

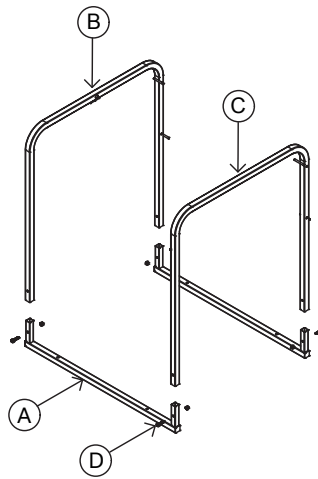

Para armar el rack, tomar las bases (A), y ensamblar los 2 soportes (B y C). Sujetar con los tornillos con tuerca ciega (D).

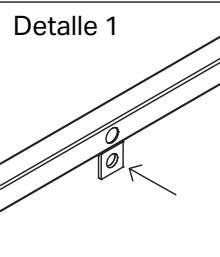

Nota: La placa del soporte posterior (B) debe ir hacia afuera, para asegurar la barra al final.

#### Paso 2

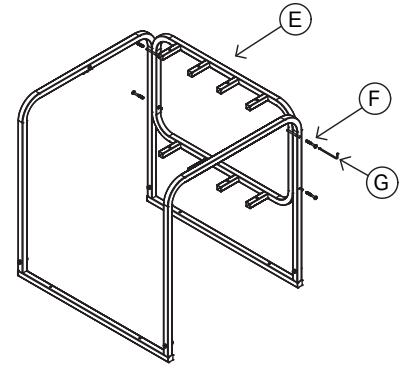

Colocar el soporte lateral (E) entre los soportes (B y C) y atornillar los tornillos allen (F) con la llave hexagonal (G).

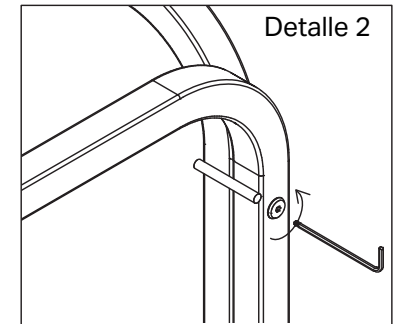

#### Paso 3

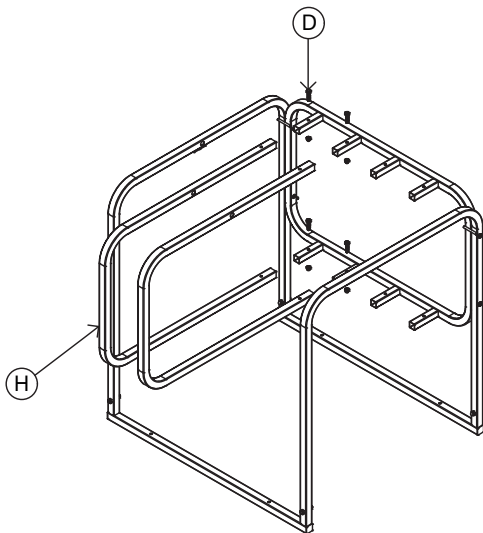

Colocar cada uno de los separadores (H) y sujetarlos con los tornillos con tuerca ciega (D), por arriba y por abajo.

#### Paso 4

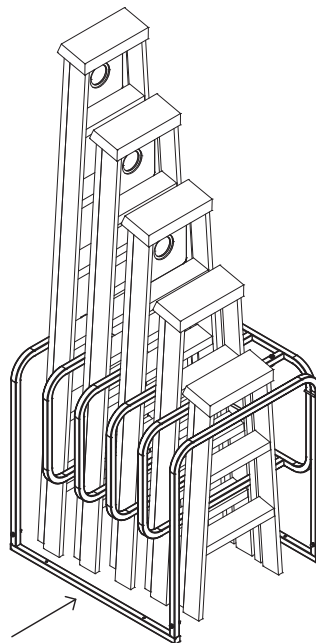

Colocar 1 escalera entre cada 1 de los separadores.

#### Paso 5

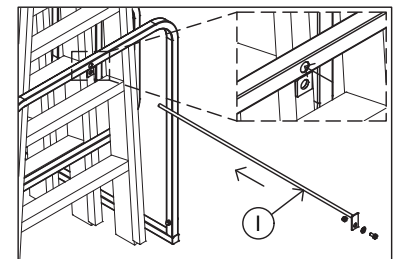

Deslizar la barra sujetadora (I).

#### Paso 6

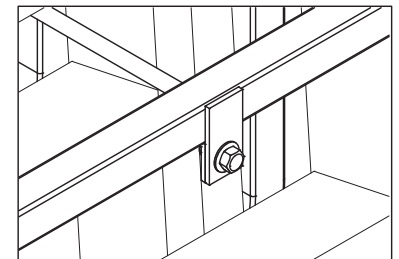

Finalmente para asegurar el producto, colocar el tornillo con tuerca y rondana (J) o con un candado (no incluido).