

TRUPER

Instructivo

Radio digital de USO RUDO

Heavy duty digital radio

RADIO



**ESTE INSTRUCTIVO
ES PARA**

Código: 62050
Modelo: RADIO

24 W **4.8 kg**
POTENCIA PESO



ANTES DE USAR EL RADIO DEBE LEER EL INSTRUCTIVO.

⚠️ ADVERTENCIA LEA Y SIGA TODAS LAS INSTRUCCIONES DE SEGURIDAD Y OPERACIÓN ANTES DE USAR EL RADIO DIGITAL DE USO RUDO.



INSTRUCCIONES IMPORTANTES DE SEGURIDAD

1. Lea estas instrucciones.
2. Conserve estas instrucciones.
3. Observe todas las advertencias.
4. Siga todas las instrucciones.
5. No use este aparato cerca del agua.
6. Límpielo solo con un paño seco.
7. No bloquee ninguna de las aberturas de ventilación. Instale según las instrucciones del fabricante.
8. No instale cerca de fuentes de calor, como radiadores, estufas, fuegos de cocina u otros aparatos (incluyendo amplificadores) que produzcan calor.
9. No eluda el propósito de seguridad del enchufe polarizado o del tipo de toma de tierra. Un enchufe polarizado tiene dos navajas, siendo una más ancha que la otra. Un enchufe del tipo de puesta en tierra tiene dos navajas y un pin de tierra. La navaja ancha y el pin de tierra de la clavija se le proporcionan por su seguridad. Si la clavija no se ajusta a su contacto, consulte a un electricista para que se encargue de la sustitución de la toma obsoleta.
10. Evite pisar o pellizcar el cable de alimentación, especialmente en la parte de la clavija, y el lugar en que éste sale del aparato.
11. Utilice únicamente accesorios especificados por el fabricante.
12. Coloque el aparato sobre un carrito, soporte, pie de apoyo o mesa que haya sido especificado por el fabricante o vendido con el radio. Cuando use el radio en combinación con un carrito, tenga cuidado al desplazarlos juntos, para evitar las lesiones que podría producir un vuelco de ambos.
13. Desenchufe este aparato durante las tormentas o cuando no vaya a usarlo por un periodo prolongado.
14. Para su reparación, acuda a personal calificado. Será necesario reparar el equipo cuando haya resultado dañado de cualquier modo: como en el cable de alimentación o la clavija; cuando se haya derramado líquido o haya caído algún objeto en la unidad; si el aparato ha sido expuesto a la lluvia o la humedad; cuando no funcione con normalidad; o en caso de que se haya caído y recibido un impacto.
15. Para reducir el riesgo de incendio o descarga eléctrica, no exponga este aparato a la lluvia o la humedad.
16. La marca de peligro de descarga eléctrica y los símbolos gráficos asociados están presentes en la parte posterior de la unidad.
17. No deberán colocarse objetos que contengan líquidos sobre el radio.
18. Una presión sonora excesiva en los oídos procedente de los auriculares podrían dañar su capacidad auditiva. Un ajuste del ecualizador por encima del nivel neutro puede causar mayores voltajes de señal en la salida para los oídos y los auriculares.
19. La clavija deberá encontrarse cerca de la radio y ser fácilmente accesible, de modo que, en caso de emergencia, para desconectarlo con rapidez baste con desenchufarlo de la toma de corriente.
20. El medio de desconexión deberá permanecer funcional en los casos en que la clavija o el acoplador se utilicen como dispositivos de desconexión.

21. Las pilas no deberán ser expuestas a un calor excesivo, como el producido por la luz solar, un fuego, etc.
22. Este aparato cuenta con un grado de protección IP64, que lo protege contra salpicaduras de agua y la entrada de polvo.

⚠ ATENCIÓN**NOTA IMPORTANTE:**

Para cumplir con los requisitos de exposición FCC RF, no se permite ningún cambio en la antena o dispositivo. Cualquier cambio en la antena o dispositivo podría resultar en que el dispositivo excediese los requisitos de exposición RF e invalidase la autoridad del usuario para operar el dispositivo.

⚠ ADVERTENCIA

Estas instrucciones de mantenimiento son para el uso exclusivo de personal calificado. Para reducir el riesgo de descarga eléctrica, no lleve a cabo ninguna tarea de mantenimiento que no esté incluida en las instrucciones de funcionamiento, a menos que esté calificado para ello.

El funcionamiento de este equipo está sujeto a las siguientes condiciones:

- (1) Este dispositivo no debe causar interferencias perjudiciales, y
- (2) debe aceptar cualquier interferencia recibida, incluso aquella que pueda provocar un funcionamiento no deseado.

CONTROLES

- | | |
|--|--|
| 1. Seguro de la batería | 11. Botón de menú |
| 2. Etiqueta de detección de NFC | 12. Indicador de estado de Bluetooth |
| 3. Barra de protección de la pantalla | 13. Indicador de carga de batería |
| 4. Botones de memoria (memoria 3: botón de pista anterior/regresar/ memoria 4: botón de reproducir/pausa /vincular Bluetooth/ memoria 5: botón de pista siguiente/adelantar) | 14. Control/selección de sintonización |
| 5. Botón de alarma 1 | 15. Botón de fuente |
| 6. Control de volumen/tono | 16. Botón de encendido |
| 7. Botón de alarma 2 | 17. Altavoz |
| 8. Botón siesta | 18. Entrada auxiliar |
| 9. Pantalla LCD | 19. Toma DC |
| 10. Botón de información | 20. Toma de carga USB |
| | 21. Compartimento de la batería |
| | 22. Antena de varilla |
| | 23. Interruptor de pilas Ni-MH/alcalinas |
| | 24. Compartimento de batería de emergencia |

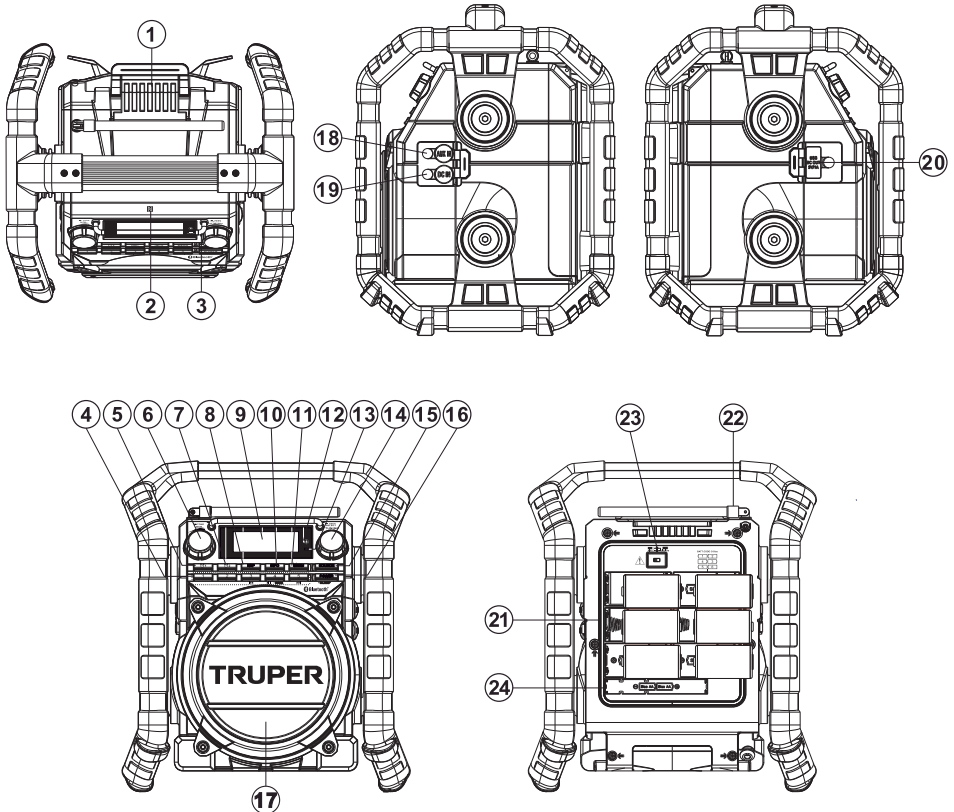

PANTALLA LCD

- | | |
|------------------------------------|---------------------------------|
| A. Indicador RDS | F. Indicador de alarma 1 y 2 |
| B. Indicador AM/PM | G. Pantalla de texto |
| C. Dígitos del reloj | H. Indicador del modo FM |
| D. Indicador de apagado automático | I. Indicador del modo AM |
| E. Estado de la batería | J. Indicador del modo Bluetooth |

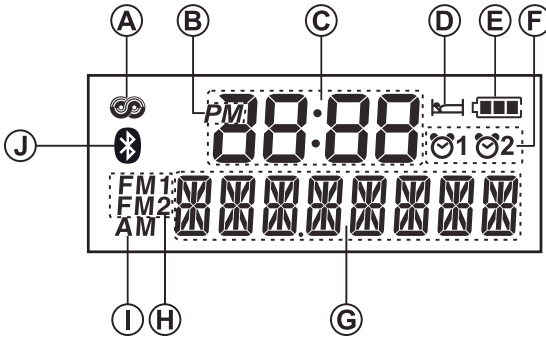

ALIMENTACIÓN DE LA RADIO

Nota: No se incluyen pilas con esta radio.

La batería de emergencia sirve para guardar todas las emisoras memorizadas y las funciones del reloj en caso de corte de energía, no para el funcionamiento normal de la radio. Es necesario insertar una batería de emergencia (2 pilas alcalinas tamaño AA de 1.5 V⁻⁻⁻ no proporcionadas) para hacer una copia de la memoria incluso si solamente está conectado a la corriente alterna. Sin la batería de emergencia, la hora y las emisoras memorizadas se perderán si se desenchufa de la corriente o si hay un fallo eléctrico. El compartimento de la batería de emergencia está localizado debajo del compartimento de la batería general. Inserte 2 pilas alcalinas tamaño AA de 1.5 V⁻⁻⁻ y asegúrese que las pilas están insertadas de acuerdo con el diagrama siguiente.

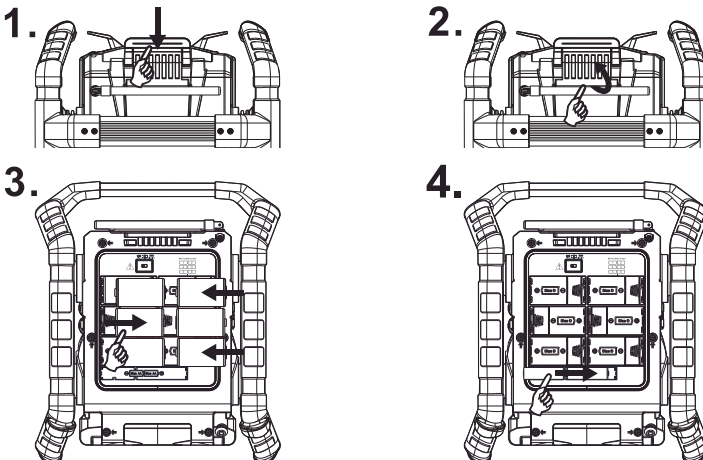

Funcionamiento con pilas

Tire del cierre del compartimento para pilas para liberar el compartimento. Introduzca 6 pilas del tamaño D de 1.5 V⁻⁻⁻ en el compartimento. Asegúrese de que las pilas sean introducidas siguiendo el diagrama mostrado. Vuelva a colocar el cierre del compartimento en la posición original. Si no va a usar la radio por un periodo prolongado, recomendamos retirar las pilas de su interior.

Uso de pilas alcalinas

1. Antes de introducir las pilas, si las que usa son no recargables, asegúrese de que el interruptor Ni-MH/Alkaline que hay en el interior del compartimento para pilas se encuentre en la posición Alkaline. Si usa pilas recargables, asegúrese de que el interruptor Ni-MH/Alkaline se encuentre en la posición Ni-MH.
2. Una potencia menor, distorsión y “tartamudeo” son signos que indican que las pilas tienen que ser sustituidas.

Uso con pilas recargables

1. Mueva el interruptor de batería a la posición Ni-HM.
2. Inserte 6 pilas tamaño D de 1.5 V⁻⁻⁻ en los espacios del compartimento. Asegúrese de que todas las pilas estén insertadas con la polaridad en la posición correcta, de la misma forma que se muestra en el compartimento. La radio también está diseñada para ser usada con pilas Ni-MH recargables.

Nota:

- No use una mezcla de pilas recargables nuevas con usadas.
- No use una mezcla de pilas cargadas y otras descargadas.
- No use pilas de capacidad mAh distinta.
- No use pilas dañadas o que presenten defectos.

3. Asegúrese de que la radio está apagada y conectada al adaptador de corriente. Cuando el indicador de carga parpadee en amarillo, indicará que las pilas se están cargando. Las pilas se cargarán del todo en unas 10 horas. El indicador se iluminará en amarillo de forma continua cuando la carga de las pilas se haya completado.

Nota: La duración para la carga completa de las pilas podrá variar, dependiendo de la capacidad mAh de las pilas. Cuanto mayor sea el mAh, las pilas necesitarán más tiempo para cargarse.

Importante:

En algunas condiciones, el indicador LED de carga podría apagarse después de parpadear brevemente. Esto pasará si las pilas acaban de ser cargadas, o si la radio detecta que usted está intentando recargar pilas alcalinas o mezcla pilas recargables de distinta capacidad. En estos casos, la carga se detendrá.

Alimentación c. a.

Antes de conectar el cable de alimentación a la toma c. a., asegúrese de que el voltaje es el correcto. Si la radio tuviera pilas y usa el cable de alimentación, las pilas dejarán de usarse automáticamente. El gancho del cable de alimentación ha sido diseñado para recoger el cable cuando la radio no se está usando.

Importante:

La clavija se usa como medio de desconexión de la radio de la red de suministro. La toma de corriente dedicada a la radio deberá permanecer accesible durante su uso. Para desconectar la radio de la red de suministro por completo, desenchufe el aparato de la toma de corriente.

Alimentación mediante la toma DC IN (c. c.)



La radio también podrá ser alimentada mediante una toma DC IN (c. c.), que acepte c. c. de 12 Volt, diseñado para ser alimentado por un vehículo terrestre o marino, de modo que pueda llevarse la radio con usted o en un barco. Es necesario un cable para encendedor de coche (no incluido) para este dispositivo.

Nota: Nunca use la toma de 12 Volt en condiciones de lluvia o humedad para prevenir la entrada de humedad en la radio. Mantenga siempre la cubierta de goma bien cerrada en estas condiciones.

INDICADOR DE ESTADO DE CARGA DE LA BATERÍA

Por favor, tenga en cuenta que la detección del estado de carga de la batería solo podrá activarse cuando la radio se encuentre en el modo de carga (si la radio está apagada, el interruptor de las pilas se encuentra en la posición Ni-MH y está conectada al adaptador de corriente).

1. Asegúrese de que la radio está apagada y conectada a la toma de corriente principal cuando se cargan las pilas.
2. Presione el Botón de menú para entrar a la configuración.
3. Gire el Control de sintonización hasta que en pantalla aparezca "BATTERY". Presione el Control de sintonización para ver el estado general de la carga de la batería. A continuación, si así lo desea, gire el Control de sintonización para ver el estado individual de las pilas.

<p>Cuando la carga está en progreso, la pantalla se verá como en la imagen de la derecha y el indicador de carga parpadeará en verde.</p>	
<p>Cuando el proceso de carga se completa, la pantalla se verá como en la imagen de la derecha, y el indicador de carga se mantiene de forma continua en verde.</p>	

Nota: Su radio puede cargarse continuamente durante 16 horas, tras lo cual el proceso de carga terminará sin excepción, pues se considera una carga completa.

<p>Si el proceso de carga se interrumpe, la radio puede detectar las pilas defectuosas que causaron el fallo en la carga. Entre al menú y se mostrará el estado general de la carga de la batería (vea la primera imagen a la derecha). Después gire el Control de sintonización para ver el estado de cada batería (p.ej. La segunda imagen indica que la batería 5 está en buenas condiciones. La tercera imagen de la derecha, indica que la batería 1 es detectada como defectuosa o estropeada).</p>	<div data-bbox="687 126 955 228" style="border: 1px solid black; padding: 5px; text-align: center;">FAIL</div> <div data-bbox="687 245 955 347" style="border: 1px solid black; padding: 5px; text-align: center;">GOOD B5</div> <div data-bbox="687 363 955 466" style="border: 1px solid black; padding: 5px; text-align: center;">FAIL B1</div>
<p>Si intenta cargar la batería, pero el indicador de batería no parpadea, esto indica que las pilas están completamente cargadas. La pantalla se verá como la imagen de la derecha, y se cambiará al modo espera tras 10 segundos.</p>	<div data-bbox="687 521 955 623" style="border: 1px solid black; padding: 5px; text-align: center;">FULL</div>
<p>Cuando no hay batería, falta alguna batería en el compartimento o alguna batería está insertada con la polaridad incorrecta, la pantalla se muestra como la imagen de la derecha y entrará en modo espera tras 10 segundos.</p> <p>Nota: Si se quita una batería mientras se está cargando, la pantalla se muestra como la imagen de la derecha y la luz del indicador de carga estará en rojo.</p>	<div data-bbox="687 769 955 872" style="border: 1px solid black; padding: 5px; text-align: center;">NO CELL</div>

USO DE SU RADIO - SINTONIZACIÓN AUTOMÁTICA FM/AM

1. Estire la antena.
2. Presione el botón de encendido para encender su radio.
3. Presione y suelte el botón de fuente hasta que se seleccione la banda FM (1 o 2)/AM.
4. Presione y suelte el control de sintonización para hacer que su radio busque desde la frecuencia más baja hasta la más alta y pare automáticamente cuando encuentre una emisora lo suficientemente fuerte.
5. Tras unos segundos la pantalla se actualizará. La pantalla mostrará la frecuencia de la señal encontrada.
6. Para encontrar más emisoras presione el control de sintonización como lo ha hecho anteriormente. Cuando se llega al final de la banda, su radio continuará la sintonización desde el extremo opuesto de la banda.
7. Ajuste el volumen a la configuración deseada.
8. Para apagar su radio, presione el botón de encendido.

Nota: Si la recepción es pobre, pruebe poner la antena en otra posición.

SINTONIZACIÓN MANUAL - FM/AM

1. Extienda la antena.
2. Presione el botón de encendido para encender su radio.
3. Presione y suelte el botón de fuente hasta que se seleccione la banda FM (1 o 2)/AM.
4. Gire el control de sintonización hasta una emisora. La frecuencia FM cambiará en saltos de 100 kHz/50 kHz y la frecuencia AM cambiará en saltos de 10 kHz/9 kHz
5. Cuando se llega al final de la banda, la radio continuará la sintonización desde el extremo opuesto de la banda.
6. Ajuste el volumen a la configuración deseada.

OPCIONES DE VISUALIZACIÓN - FM

Su radio ofrece una serie de opciones de visualización para el modo FM. El Sistema de Datos de Radio (RDS) es un sistema en que información digital inaudible se añade a la transmisión de radio FM habitual. RDS ofrece varias funciones de utilidad. Las siguientes están disponibles en su radio.

1. Pulse el botón Info para pasar por las diferentes opciones.
 - a. Nombre del servicio Muestra el nombre de la emisora actual.
 - b. Tipo de programa Muestra el tipo de la emisora que se está escuchando p.ej. Pop, Clásica, Noticias, etc.
 - c. Texto de la radio Muestra información como el artista, el nombre de la pista, número de teléfono, dirección de la página web, etc.
 - d. Fecha Muestra la fecha actual, de acuerdo con los ajustes de fecha de su radio.
 - e. Año/día Muestra el día y año actual, de acuerdo con los ajustes de fecha de su radio.

Nota: Si no hay información RDS disponible, la radio no podrá mostrar el nombre del servicio, tipo de programa ni el texto de información de la radio.

PRESINTONIZACIÓN DE EMISORAS - FM/AM

Puede guardar sus emisoras de radio FM favoritas en la memoria de emisoras presintonizadas. En total hay 15 memorias de presintonías: 5 para FM1, 5 para FM2 y 5 para AM. Su radio guarda en memoria las presintonías por si hay un fallo eléctrico.

El proceso para establecer estas presintonías y usarlas para sintonizar emisoras es el mismo para el modo FM y AM, y se describe a continuación:

1. Presione el botón de encendido para encender su radio.
2. Presione el botón de fuente para seleccionar la banda FM (1 o 2)/AM.
3. Sintonice la emisora deseada como se describió anteriormente.
4. Mantenga pulsado el botón de memoria deseado hasta que la radio emita un pitido y el número de la presintonía (p.ej. P2) aparezca en pantalla. La emisora se guardará en el botón de memoria elegido. Repita este proceso cuantas veces necesite para las presintonías restantes. Las emisoras guardadas en la memoria de presintonías se pueden sobrescribir siguiendo el procedimiento anterior.

SELECCIONAR UNA EMISORA FM/AM PRESINTONIZADA

1. Pulse el botón de encendido para encender la radio.
2. Pulse el botón de fuente para seleccionar la banda de ondas que desee.
3. Pulse el botón de memoria que desee para hacer que su radio sintonice la emisora guardada en la memoria de la presintonía.

ESCUCHAR MÚSICA VÍA STREAMING POR BLUETOOTH

Necesita vincular su dispositivo Bluetooth con su radio antes de poder enlazar/reproducir música vía streaming por Bluetooth por medio de su U4. Al vincularse, ambos dispositivos se pueden reconocer mutuamente.

Emparejamiento de su dispositivo Bluetooth por primera vez

1. Pulse el botón de encendido para encender su radio.
2. Pulse el botón de fuente para seleccionar el modo Bluetooth. El indicador de estado de Bluetooth (📶) del panel parpadeará en azul para indicar que la radio es detectable.
3. Active el Bluetooth de su dispositivo según el manual del usuario del mismo para emparejarlo con el altavoz. Localice la lista de dispositivos Bluetooth y seleccione el dispositivo con el nombre 'SANGEAN U4'. En algunos dispositivos móviles (equipados con versiones anteriores de dispositivo Bluetooth BT2.1), puede ser necesario introducir la contraseña "0000".
4. Una vez conectado, el icono de Bluetooth se mantendrá iluminado en azul. Ahora bastará con seleccionar y reproducir música en su dispositivo de origen. El volumen podrá ajustarse en su dispositivo de origen o directamente en su radio.



Nota:

1. Si hubiera 2 dispositivos Bluetooth siendo emparejados por primera vez, ambos buscando su radio, se mostrará su disponibilidad en ambos. Sin embargo, si uno de los dos dispositivos enlaza con esta unidad primero, entonces el otro dispositivo Bluetooth no la encontrará en su lista.
2. Si su dispositivo de origen quedara fuera de alcance, la conexión de su radio será interrumpida temporalmente. Su radio reconectará automáticamente si el dispositivo de origen vuelve a estar dentro del alcance de detección. Tenga en cuenta que, durante el periodo de desconexión, ningún otro dispositivo Bluetooth podrá emparejarse o enlazarse con su radio.
3. Si "SANGEAN U4" aparece en su lista de dispositivos Bluetooth pero su dispositivo no puede conectarse con él, elimine el dispositivo de la lista, y vincule otra vez el dispositivo siguiendo los pasos descritos anteriormente.
4. El rango de funcionamiento eficaz entre el sistema y el dispositivo vinculado es de aproximadamente 10 metros (30 pies). Cualquier obstáculo entre el sistema y el dispositivo puede reducir el rango operativo.
5. El rendimiento de la conectividad Bluetooth/NFC puede variar según los dispositivos Bluetooth conectados. Antes de conectarlo a su radio, consulte la capacidad Bluetooth de su dispositivo. Todas las funciones pueden no estar disponibles en algunos dispositivos Bluetooth vinculados.

Reproducción de archivos en el modo Bluetooth

Cuando haya conectado su radio con el dispositivo Bluetooth elegido, podrá reproducir su música usando los controles del dispositivo.

1. Una vez comenzada la reproducción, ajuste el volumen a su gusto usando el control de volumen de su radio o el control de volumen del dispositivo Bluetooth.
2. Use los controles de su dispositivo para reproducir/dejar en pausa y desplazarse por las pistas.

De forma alternativa, controle la reproducción usando los botones de reproducir/pausa , pista siguiente , pista anterior  del radio.

3. Mantenga presionado el botón de adelantar o el botón de regresar para desplazarse por la pista actual. Suelte el botón cuando llegue al punto deseado.

Nota:

- 1) No todas las aplicaciones del reproductor o dispositivos podrán responder a estos controles.
- 2) Algunos teléfonos móviles podrían desconectarse temporalmente de su radio cuando usted realice o reciba llamadas. Algunos dispositivos podrían silenciar temporalmente su transmisión de audio Bluetooth cuando reciban mensajes de texto, emails o por otros motivos no relacionados con la transmisión de audio. Este tipo de comportamiento es una función del dispositivo conectado, y no indica un fallo de funcionamiento de su radio.

Vinculando otro dispositivo a su radio

Antes de emparejar otro dispositivo al radio, tendrá que hacer que éste sea detectable.

1. Mantenga pulsado el botón de vincular (Bluetooth) para hacer que la radio sea detectable de nuevo, entonces, el indicador de estado de Bluetooth parpadeará.
2. Siga los pasos 3-4 de la sección anterior, 'Emparejamiento de su dispositivo Bluetooth por primera vez'.

Reproducción de dispositivos previamente emparejados

Esta unidad podrá memorizar hasta 8 dispositivos emparejados. Cuando la memoria exceda esta cantidad, el dispositivo que haya sido emparejado primero será sobrescrito.

Si su dispositivo con Bluetooth hubiera sido emparejado con el radio anteriormente, la unidad memorizará su dispositivo Bluetooth e intentará reconectarse con el dispositivo de la memoria conectado por última vez. Si el último dispositivo conectado no estuviera disponible, el altavoz será detectable.

Desconexión de su dispositivo Bluetooth

Pulse el botón de fuente para seleccionar cualquier banda que no sea la Bluetooth o mantenga pulsado el botón de vincular para desconectar el enlace.

Si desconecta el dispositivo Bluetooth cuando se encuentre en el modo Bluetooth, el indicador LED del icono de Bluetooth empezará a parpadear indicando que el Bluetooth es nuevamente detectable para su emparejamiento.

Vinculación y reproducción de su dispositivo vía NFC

U4 está equipado con la función inalámbrica NFC (Near Field Communication), que permite que dispositivos con la función NFC se vinculen y reproduzcan música. Para dispositivos sin NFC, por favor, lea las secciones anteriores para la vinculación vía Bluetooth estándar.

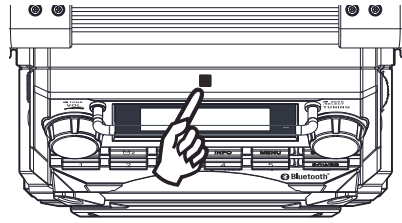

1. Encienda la función NFC de su dispositivo. (**Importante:** Asegúrese de que la pantalla de su dispositivo de reproducción está encendida y desbloqueada para que NFC pueda funcionar.)
2. Toque el área NFC de su dispositivo de reproducción contra el área NFC marcada en el panel superior de su U4. La unidad cambiará a modo Bluetooth y entrará automáticamente al modo de vinculación. Si se está vinculando con su U4 por primera vez, a su dispositivo NFC se le pedirá permiso para enlazarse con su radio. Una vez vinculado con un dispositivo, el icono de Bluetooth permanecerá iluminado.
3. Use los controles de su dispositivo o de su radio para reproducir/pausar y navegar por las pistas.

Nota:

1. Si desea vincular otro dispositivo Bluetooth vía NFC por primera vez, primero, desconecte el dispositivo Bluetooth vinculado actualmente.
2. La ubicación del área de detección NFC no es la misma en todos los dispositivos. Cuando se conecte con otro dispositivo Bluetooth vía NFC, consulte la guía del usuario del otro dispositivo para obtener más información.
3. Algunas fundas o tapas metálicas de teléfonos móviles podrían reducir la sensibilidad del NFC. Asegúrese de quitarla antes de activar el NFC.

Desconexión de su dispositivo con función NFC

Para desconectar su dispositivo, no tendrá más que volver a ponerlo en contacto con la parte superior de la unidad. La luz LED del icono de Bluetooth empezará entonces a parpadear para indicar que su radio es nuevamente detectable para su emparejamiento.

Importante: Por favor, asegúrese de que la pantalla de su dispositivo de reproducción esté encendida y desbloqueada para que NFC pueda funcionar.

RELOJ

Configuración automática del reloj

La hora del reloj y el día de la semana se pueden configurar automáticamente al recibir una emisora RDS que transmita la hora del reloj (CT). La información CT se transmite una vez por minuto. Si la emisora tiene una señal lo suficientemente fuerte, el reloj se configurará en uno o dos minutos.

1. Presione el botón de encendido para encender su radio.
2. Presione y suelte el botón de menú para entrar al menú de configuración del modo actual.
3. Gire el control de sintonización hasta que el símbolo del reloj aparezca en pantalla. Presione el control de sintonización para entrar al menú de configuración.

4. Gire el control de sintonización hasta seleccionar "RDS CT" y presione el control de sintonización para seleccionar la opción. La hora del reloj de la radio se configurará automáticamente de acuerdo a la información RDS recibida.
5. Si quiere desactivar la función de configuración automática de la hora del reloj (CT), gire el control de sintonización hasta seleccionar "MANUAL" y presione el control de sintonización para deshabilitar la función.

Nota: Si el ícono RDS aparece en la pantalla LCD mientras está en modo de espera, indica que la hora de la radio se basa en la hora del reloj RDS. El reloj de la radio será válido por un periodo de 24 horas cada vez que la hora de la radio se sincronice con RDS CT.

Configuración manual del reloj

1. El reloj se puede configurar cuando la radio está tanto encendida como apagada.
2. La pantalla mostrará "--:--" cuando las batería estén puestas o cuando la radio esté conectada a la red eléctrica.
3. Presione el botón de menú para entrar al menú de configuración. Gire el control de sintonización hasta que "CLOCK SET" aparezca en la pantalla. Presione el control de sintonización para entrar en la configuración.
4. Gire el control de sintonización para establecer la hora deseada. A continuación, presione el control de sintonización para confirmar la configuración. Los dígitos de los minutos parpadearán en la pantalla.
5. Gire el control de sintonización para establecer el minuto deseado. A continuación, presione el control de sintonización para confirmar la configuración.

Configuración manual de la fecha

1. Presione el botón de menú para entrar en el menú de configuración. Gire el control de sintonización hasta que "DATA SET" aparezca en la pantalla. Presione el control de sintonización para entrar en la configuración.
2. Gire el control de sintonización para ajustar el año. A continuación, presione el control de sintonización para confirmar la configuración. Los dígitos de los meses parpadearán.
3. Gire el control de sintonización para ajustar el mes. A continuación, presione el control de sintonización para confirmar la configuración. Los dígitos de la fecha parpadearán.
4. Gire el control de sintonización para ajustar la fecha. A continuación, presione el control de sintonización para confirmar la configuración. La configuración de la fecha ya se ha completado.

Cambiar el formato del reloj (12 o 24 horas)

1. Presione el botón de menú para entrar al menú de configuración. Gire el control de sintonización hasta que "CLOCK 24 (o 12)" aparezca en la pantalla. Presione el control de sintonización para entrar en la configuración.
2. Gire el control de sintonización para elegir entre el formato de reloj de 12 o 24 horas. Presione el control de sintonización para confirmar la configuración.

Cambiar el formato de la fecha



1. Presione el botón de menú para entrar al menú de configuración. Gire el control de sintonización hasta que la fecha actual (p. ej. 30 AUG) aparezca en la pantalla. Presione el control de sintonización para entrar en la configuración.
2. Gire el control de sintonización para elegir el formato deseado. Presione el control de sintonización para confirmar la configuración.

ALARMAS

Su radio tiene 2 alarmas independientes que pueden configurarse para despertarle con la radio FM/ AM o con zumbador. Cada alarma puede configurarse para que suene una vez, diariamente, en días laborables o los fines de semana. Las alarmas se pueden configurar tanto con la radio encendida como en modo de espera. En caso de corte eléctrico, su radio lleva incorporado un chip de memoria que conservará las configuraciones de sus alarmas para cuando se restablezca la electricidad. Asegúrese de que la hora del reloj está correctamente configurada antes de configurar las alarmas.

Nota: Si no se pulsa ningún botón por un periodo de tiempo, la radio saldrá del menú de configuración de alarmas.

Establecer una alarma

1. Mantenga presionado cualquiera de los botones de alarma ( o ) hasta que la radio emita un pitido. (p.ej. botón de alarma 1 para entrar a la configuración de la alarma 1).
2. La configuración de la hora de, por ejemplo, la alarma 1 empezará a parpadear. Gire el control de sintonización para seleccionar la hora deseada para la alarma y presione el control de sintonización para confirmar la configuración. Gire el control de sintonización para seleccionar el minuto deseado para la alarma y presione el control de sintonización para confirmar la configuración.
3. A continuación, la pantalla mostrará las opciones de frecuencia para la alarma. Gire el control de sintonización para seleccionar la opción deseada y presione el control para confirmar la configuración.



Las opciones de la alarma son:

ONCE – la alarma sonará una vez

DAILY – la alarma sonará todos los días

WEEKDAY – la alarma sonará solo en días laborables

WEEKEND – la alarma sonará solo los fines de semana

4. Gire el control de sintonización para elegir el tipo de alarma deseada, y a continuación presione el control de sintonización para confirmar la configuración. La alarma se puede configurar para que suene con zumbador, radio FM o AM. Cuando se selecciona el modo radio, la frecuencia de radio empezará a parpadear en la pantalla. Gire el control de sintonización para elegir la frecuencia de radio deseada, o presione el botón de la presintonía correspondiente para elegir la presintonía deseada para la alarma, y a continuación, presione el control de sintonización para confirmar la configuración.
5. Gire el control de sintonización para seleccionar el volumen de la alarma deseado y presione el control de sintonización para confirmar la configuración. La alarma ya se ha establecido. En la pantalla se muestra un símbolo como ( 1 o  2) para las alarmas activas.

Cuando la alarma suena

Cuando la alarma con zumbador se activa, la alarma empezará a sonar suavemente y se irá incrementando gradualmente.

Cuando la alarma de la radio se activa, se inicia en Sistema de despertar humano (HWS).

Para desactivar una alarma que está sonando, presione el botón de encendido para cancelarla.

Desactivación/cancelación de la configuración de una alarma

Para cancelar la configuración de una alarma, mantenga presionado el botón correspondiente de la alarma, antes de que esta se apague.

POSPONER (SNOOZE)

1. Cuando la alarma está sonando, si presiona cualquier botón que no sea el botón de encendido, la alarma se silenciará por 5 minutos. En la pantalla aparecerá "SNOOZE".
2. Para ajustar el tiempo que la alarma se pospondrá, presione el botón de menú para entrar al menú de configuración.
3. Gire el control de sintonización hasta que "SNOOZE X" aparezca en la pantalla, y a continuación, presione el control de sintonización para entrar en la configuración. Gire el control de sintonización para ajustar el tiempo que desea posponer la alarma. Las opciones son 5, 10, 15 y 20 minutos. Presione el control de sintonización para confirmar la configuración.
4. Para cancelar la función de repetición mientras la alarma está pospuesta, presione el botón de encendido.

TEMPORIZADOR DE SIESTA

1. Presione el botón de temporizador de siesta para entrar al menú de configuración. Presione y suelte repetidamente el botón de temporizador de siesta, y las opciones aumentarán de 5 en 5, desde 5 a 120 minutos. También puede girar el control de sintonización para ajustar el temporizador con incrementos de 1 minuto.
2. Pare cuando las opciones de temporizador de siesta deseadas aparezcan en la pantalla y presione el control de sintonización para confirmar la configuración. En pantalla se mostrará el tiempo que queda de un temporizador activo.
3. Presione el botón de temporizador de siesta para ver el tiempo que queda para una configuración de temporizador activa. Para cancelar una alarma de siesta que esté sonando, presione el botón de encendido. Si se presiona cualquier otro botón cuando una alarma suena, la función posponer (snoozer) se activará. Para cancelar la función cuando la cuenta atrás está en marcha, vaya al menú de configuración del temporizador de siesta y seleccione "OFF".

CONTROL DE VOLUMEN DEL TEMPORIZADOR DE SIESTA

1. Presione el botón de menú para entrar en la configuración.
2. Gire el control de sintonización hasta que "NAP VOL X" aparezca en pantalla. Presione el control de sintonización para entrar en la configuración.
3. Gire el control de sintonización para ajustar el volumen del temporizador de siesta. El sonido cambiará a medida que ajuste el nivel. A continuación, presione el control de sintonización para confirmar la configuración.

APAGADO PROGRAMADO - APAGADO AUTOMÁTICO DE LA RADIO

Su radio puede ser configurado para que se apague automáticamente una vez que haya transcurrido un tiempo previamente establecido. La configuración del apagado programado puede establecerse en 15, 30, 45, 60, 90 y 120 minutos.

1. Mantenga presionado el botón de encendido para entrar a la configuración del apagado programado. "SLEEP XX" aparecerá en la pantalla.
2. Mantenga pulsado el botón de espera y las opciones del apagado programado irán apareciendo en la pantalla. Pare cuando la opción deseada aparezca en la pantalla. La configuración se guardará y la pantalla LCD volverá a su estado normal.
3. Su radio se apagará automáticamente cuando el tiempo establecido para el apagado programado haya transcurrido. El ícono de apagado automático  aparecerá en pantalla, indicando que el apagado programado está activo.
4. Para cancelar la función de apagado programado antes de que el tiempo establecido haya transcurrido, simplemente presione y suelte el botón de encendido para apagar la unidad manualmente.

ESTABLECER MI PROPIO ECUALIZADOR (EQ)

El sonido de su radio se puede ajustar para adaptarse a sus gustos personales para los materiales que esté escuchando. Puede ajustar el nivel de graves y agudos según sus preferencias.

1. Presione el control del volumen para entrar en el menú del ecualizador.
2. Gire el control de sintonización para ajustar los niveles de agudos (entre -5 y +5). El sonido cambiará a medida que ajuste el nivel. Presione el control de sintonización para entrar a la configuración de graves.
3. En la pantalla aparecerá "BASS". Gire el control de sintonización hasta que el nivel deseado aparezca en pantalla (entre -5 y +5). El sonido cambiará a medida que ajuste el nivel. Presione el control de sintonización para confirmar la configuración.

SONORIDAD (LOUDNESS)

Puede compensar las frecuencias bajas o altas de su radio mediante los ajustes de la función de sonoridad.

1. Presione el botón de menú para entrar en el menú de configuración.
2. Presione el control de sintonización hasta que "LOUD ON" aparezca en la pantalla. Presione el control de sintonización para entrar en la configuración.
3. Gire el control de sintonización para seleccionar "ON" y encender la función de sonoridad, a continuación, presione el control de sintonización para confirmar la configuración.
4. Para apagar la función de sonoridad, seleccione "OFF" y presione el control de sintonización para confirmar la configuración.

CONFIGURACIÓN DEL SALTO DE SINTONIZACIÓN

1. Presione el botón de menú para entrar en el menú de configuración.
2. Gire el control de sintonización hasta que "FM X Hz (kHz)" o "AM X Hz (kHz)" aparezca en pantalla. Presione el control de sintonización para entrar en la configuración.
3. Gire el control de sintonización para elegir el salto de sintonización deseado para FM (50 kHz o 100 kHz) o AM (9 kHz o 10 kHz). Presione el control de sintonización para confirmar la configuración.

TOMA DE ENTRADA AUXILIAR

En la parte derecha de su radio dispone de una toma de entrada auxiliar de 3.5 mm para permitir la entrada en la unidad de una señal de audio desde un dispositivo externo de audio, como un iPod, reproductor MP3 o de CD.

1. Presione y suelte repetidamente el botón de fuente hasta que en pantalla aparezca "AUX IN".
2. Conecte una fuente de audio externa (por ejemplo un iPod, reproductor MP3 o de CD) a la toma de entrada auxiliar.
3. Ajuste la configuración de sonido en su iPod, reproductor MP3 o de CD, para asegurarse que haya un nivel de señal adecuada, y a continuación gire el Control de volumen en la radio hasta el nivel deseado.

Nota: Nunca use la toma de entrada auxiliar en condiciones de lluvia o humedad para prevenir la entrada de humedad en la radio. Mantenga siempre la cubierta de goma bien cerrada en estas condiciones.

RESTAURAR VALORES DE FÁBRICA

Si desea restablecer su radio a su estado inicial, puede hacerlo siguiendo el siguiente procedimiento. Al restaurar los valores de fábrica, todas las configuraciones que el usuario haya introducido se eliminarán.

1. Presione el botón de menú para entrar en la configuración.
2. Gire el control de sintonización hasta que "FACTORY" aparezca en pantalla. Presione el control de sintonización para entrar en la configuración.
3. Gire el control de sintonización para elegir "YES" y presione el control de sintonización para confirmar la configuración. Se realizará un restablecimiento completo. La lista de emisoras y presintonías se eliminarán. Las alarmas se cancelarán y el Apagado programado se configurará a sus valores predeterminados.

Si no desea llevar a cabo un restablecimiento del sistema, seleccione "NO", y a continuación, presione el control de sintonización. La pantalla volverá a la pantalla anterior. En caso de mal funcionamiento debido a descargas electrostáticas, restablezca el producto usando el procedimiento anterior. En determinadas circunstancias, puede ser necesario desconectar y volver a conectar a la toma de corriente para reanudar el funcionamiento normal.

VERSIÓN DEL SOFTWARE

La visualización de la versión de software no podrá modificarse y es solo para su referencia.

1. Presione el botón de menú para entrar en la configuración.
2. Gire el control de sintonización hasta que "VER XXX" (p.ej. VER 015) aparezca. La versión del software aparecerá en la pantalla.
3. Presione y suelte el botón de menú para salir de la pantalla de versión del software.

TOMA USB PARA CARGA DE IPHONE O SMARTPHONE

Su radio dispone de una toma USB orientada solo a la carga de un teléfono inteligente o dispositivos similares. El tiempo de carga puede variar y en algunos casos puede llevar más tiempo que cuando use los cargadores suministrados por el fabricante de su teléfono inteligente.

1. Asegúrese de que su radio esté apagado.
2. Conecte su teléfono inteligente a la toma USB en la parte izquierda de su radio.
3. Su teléfono inteligente empezará a cargarse.
4. Una vez que su teléfono inteligente se haya cargado desconecte el cable USB.

Nota: No use la carga USB si desea cargar la pila, puesto que el radio cargará completamente el teléfono inteligente antes de cargar la pila.

Importante:

- El cargador puede no suministrar electricidad a algunos dispositivos USB.
- Cuando no lo use o después de cargar, quite el cable USB y cierre la cubierta.
- No conecte la fuente de alimentación al puerto USB. De lo contrario podría haber riesgo de incendio. El puerto USB está previsto solo para cargar dispositivos de baja tensión. Coloque siempre la cubierta en el puerto USB cuando no esté conectado el dispositivo de baja tensión.
- No introduzca un clavo, alambre, etc. en el puerto de alimentación USB. De lo contrario un cortocircuito podría causar humo y fuego.
- No conecte esta toma USB a la toma USB de su PC, ya que hay un alto riesgo de que esto pudiera estropear las unidades.
- Nunca use la toma USB en condiciones de lluvia o humedad para prevenir la entrada de agua en el radio. Mantenga siempre la cubierta de goma bien cerrada en estas condiciones.

ESPECIFICACIONES

Rango de frecuencia:	FM : 87.5 MHz - 108 MHz	AM : 520 kHz - 1 710 kHz (10 kHz/paso) 522 kHz - 1 710 kHz (9 kHz/paso)
Alimentación c.a.:	120 V~ 60 Hz 24 W	
Pilas	9 V ⁻⁻⁻ (6 x 1.5 V ⁻⁻⁻) tamaño D, 3 V ⁻⁻⁻ (2 x 1.5 V ⁻⁻⁻) tamaño AA	
Entrada c.c./DC:	Clavija central positiva de 12 V ⁻⁻⁻ /1.2 A	
Bluetooth:		
Especificación del Bluetooth	Bluetooth® Ver 5.1	
Perfiles soportados	A2DP, AVRCP1.4	
CÓDEC de audio Bluetooth	SBC	
Potencia de transmisión	Potencia de especificaciones de Clase 2	
Alcance en línea recta	10 metros / 32.8 pies	
Potencia de salida:	4 W 10% T.H.D. a 100 Hz a batería c. c. de 9 V 7 W 10% T.H.D. a 100 Hz a c. a. 120 V	
Toma de entrada auxiliar:	3.5 mm de diámetro, jack estéreo para su mezcla como monoaural	
Sensibilidad de entrada:	350 m Vrms a una salida de 7 W a 1 000 Hz	
Impedancia de entrada:	47 kΩ	
Salida c.c./DC:	5 V ⁻⁻⁻ 1 000 mA	
Altavoz:	16.51 cm (6.5 pulgadas) 8 ohm 15 W, gama completa	
Sistema de antena interna:	Antena FM extensible doblada integrada	
Iluminador LED:	2 x LED blancos, 30 mA de consumo de corriente	
Dimensiones:	300 mm x 270 mm x 340 mm	
Peso:	aprox. 4.87 kg	

Centros de Servicio Autorizados

En caso de tener algún problema para contactar un Centro de Servicio Autorizado TRUPER consulte nuestra página WWW.TRUPER.COM donde obtendrá un listado actualizado, o llame al: **800 690 6990** u **800-018-7873** donde le informarán cuál es el Centro de Servicio más cercano.

AGUASCALIENTES	DE TODO PARA LA CONSTRUCCIÓN GRAL. BARRAGÁN #1201, COL. GREMIAL, C.P. 20030, AGUASCALIENTES, AGS. TEL: 449 994 0537	MORELOS	FIX FERRETERÍAS CAPITAN ANZURES #95, ESQ. JOSÉ PERDIZ, COL. CENTRO, C.P. 62740, CUAUTLA, MOR. TEL: 735 352 8931
BAJA CALIFORNIA	SUCURSAL TIJUANA AV. LA ENCANTADA, LOTE #5, PARQUE INDUSTRIAL EL FLORIDO II, C.P. 22244, TIJUANA, B.C. TEL: 664 969 5100	NAYARIT	HERRAMIENTAS DE TEPIC MAZATLAN #117, COL. CENTRO, C.P. 63000, TEPEC, NAY. TEL: 311 258 0540
BAJA CALIFORNIA SUR	FIX FERRETERÍAS FELIPE ANGELES ESQ. RUIZ CORTÍNEZ S/N, COL. PUEBLO NUEVO, C.P. 23670, CD. CONSTITUCIÓN, B.C.S. TEL: 613 132 1115	NUEVO LEÓN	SUCURSAL MONTERREY CARRETERA LAREDO #300, 1B MONTERREY PARKS, COLONIA PUERTA DE ANAHUAC, C.P. 66052, ESCOBEDO, NUEVO LEÓN, TEL: 81 8352 8791 / 81 8352 8790
CAMPECHE	TORNILLERÍA Y FERRETERÍA AAA AV. ALVARO OBREGÓN #324, COL. ESPERANZA C.P. 24080 CAMPECHE, CAMP. TEL: 981 815 2808	OAXACA	FIX FERRETERÍAS AV. 20 DE NOVIEMBRE #910, COL. CENTRO, C.P. 68300, TUXTEPEC, OAX. TEL: 287 106 3092
CHIAPAS	FIX FERRETERÍAS AV. CENTRAL SUR #27, COL. CENTRO, C.P. 30700, TAPACHULA, CHIS. TEL: 962 118 4083	PUEBLA	SUCURSAL PUEBLA AV. FERRIFICIO #2-A, SAN LORENZO ALMECATLA, C.P. 72710, CUAUTLACINGO, PUE. TEL: 222 282 8282 / 84 / 85 / 86
CHIHUAHUA	SUCURSAL CHIHUAHUA AV. SILVESTRE TERRAZAS #128-11, PARQUE INDUSTRIAL BAFAR, CARRETERA MÉXICO CUAUHTÉMOC, C.P. 31415, CHIHUAHUA, CHIH. TEL: 614 434 0052	QUERÉTARO	ARU HERRAMIENTAS S.A DE C.V. AV. PUERTO DE VERACRUZ #110, COL. RANCHO DE ENMEDIO, C.P. 76842, SAN JUAN DEL RÍO, QRO. TEL: 427 268 4544
CIUDAD DE MÉXICO	FIX FERRETERÍAS EL MONSTRUO DE CORREGIDORA, CORREGIDORA # 35, COL. CENTRO, C.P. 06060, CUAUHTÉMOC, CDMX. TEL: 55 5522 5031 / 5522 4861	QUINTANA ROO	FIX FERRETERÍAS CARRETERA FEDERAL MZ. 46 IT. 3 LOCAL 2, COL. EJDAL, C.P. 77710 PLAYA DEL CARMEN, Q.R. TEL: 984 267 3140
COAHUILA	SUCURSAL TORREÓN CALLE METAL MECÁNICA #280, PARQUE INDUSTRIAL ORIENTE, C.P. 27278, TORREÓN, COAH. TEL: 871 209 68 23	SAN LUIS POTOSÍ	FIX FERRETERÍAS AV. UNIVERSIDAD #1850, COL. EL PASEO, C.P. 78320, SAN LUIS POTOSÍ, S.L.P. TEL: 444 822 4341
COLIMA	BOMBAS Y MOTORES BYMTESA DE MANZANILLO BLVD. MIGUEL DE LA MADRID #190, COL. 16 DE SEPTIEMBRE, C.P. 28239, MANZANILLO, COL. TEL: 314 332 1986 / 332 8013	SINALOA	SUCURSAL CULIACÁN AV. JESÚS KUMATE SUR #4301, COL. HACIENDA DE LA MORA, C.P. 80143, CULIACÁN, SIN. TEL: 667 173 9139 / 173 8400
DURANGO	TORNILLOS ÁGUILA, S.A. DE C.V. MAZURIO #200, COL. LUIS ECHEVERRÍA, DURANGO, DGO. TEL: 618 817 1946 / 618 818 2844	SONORA	FIX FERRETERÍAS CALLE 5 DE FEBRERO #517, SUR IT. 25 MZ. 10, COL. CENTRO, C.P. 85000, CD. OBREGÓN, SON. TEL: 644 413 2392
ESTADO DE MÉXICO	SUCURSAL CENTRO JILOTEPEC PARQUE INDUSTRIAL # 1, COL. PARQUE INDUSTRIAL JILOTEPEC, JILOTEPEC, EDO. DE MÉX. C.P. 54257 TEL: 761 782 9101 EXT. 5728 Y 5102	TABASCO	SUCURSAL VILLAHERMOSA CALLE HELIO LOTES 1, 2 Y 3 MZ. #1, COL. INDUSTRIAL, 2A ETAPA, C.P. 86010, VILLAHERMOSA, TAB. TEL: 993 353 7244
GUANAJUATO	CIÁ. FERRETERA NUEVO MUNDO S.A. DE C.V. AV. MÉXICO - JAPÓN #225, CD. INDUSTRIAL, C.P. 38010, CELAYA, GTO. TEL: 461 617 7578 / 79 / 80 / 88	TAMAULIPAS	VM ORINGS Y REFACCIONES CALLE ROSITA #527 ENTRE 20 DE NOVIEMBRE Y GRAL. RODRÍGUEZ, FRACC. REYNOSA, C.P. 88780, REYNOSA, TAMS. TEL: 899 926 7552
GUERRERO	CENTRO DE SERVICIO ECLIPSE CALLE PRINCIPAL MZ1 IT. 1, COL. SANTA FE, C.P. 39010, CHILPANCIINGO, GRO. TEL: 747 478 5793	TLAXCALA	SERVICIOS Y HERRAMIENTAS INDUSTRIALES PABLO SIDAR #132, COL. BARRIO DE SAN BARTOLOMÉ, C.P. 90970, SAN PABLO DEL MONTE, TLAX. TEL: 222 271 7502
HIDALGO	FERREPRECIOS S.A. DE C.V. LIBERTAD ORIENTE #304 LOCAL 30, INTERIOR DE PASAJE ROBLEDO, COL. CENTRO, C.P. 43600, TULANCINGO, HGO. TEL: 775 753 6615 / 775 753 6616	VERACRUZ	LA CASA DISTRIBUIDORA TRUPER BLVD. PRIMAVERA. ESQ. HORTENSIA S/N, COL. PRIMAVERA C.P. 93308, POZA RICA, VER. TEL: 782 823 8100 / 826 8484
JALISCO	SUCURSAL GUADALAJARA AV. ADOLFO B. HORN # 6800, COL: SANTA CRUZ DEL VALLE, C.P.: 45655, TLAJOMULCO DE ZUÑIGA, JAL. TEL: 33 3606 5285 AL 90	YUCATÁN	SUCURSAL MÉRIDA CALLE 33 #600 Y 602, LOCALIDAD ITZINCAB Y MULSAY, MPIO. UMAN, C.P. 97390, MÉRIDA, YUC. TEL: 999 912 2451
MICHOACÁN	FIX FERRETERÍAS AV. PASEO DE LA REPÚBLICA #3140-A, COL. EX-HACIENDA DE LA HUERTA, C.P. 58050, MORELIA, MICH. TEL: 443 334 6858		

Póliza de Garantía

Código	Modelo	Marca
62050	RADIO	TRUPER



Garantía. Duración: 1 año. Cobertura: piezas, componentes y mano de obra contra defectos de fabricación o funcionamiento, excepto si se usó en condiciones distintas a las normales; cuando no fue operado conforme instructivo; fue alterado o reparado por personal no autorizado por TRUPER®. Para hacer efectiva la garantía presente el producto, póliza sellada o factura o recibo o comprobante, en el establecimiento donde lo compró o en Corregidora 35, Centro, Cuauhtémoc, CDMX, 06060, donde también podrá adquirir partes, componentes, consumibles y accesorios. Incluye los gastos de transportación del producto que deriven de su cumplimiento de su red de servicio. Tel. 800-018-7873. Made in/Hecho en China. Importador TRUPER, S.A. de C.V. Parque Industrial 1, Parque Industrial Jilotepec, Jilotepec, Edo. de Méx. C.P. 54257, Tel. 761 782 9100.

Sello del establecimiento comercial. Fecha de entrega: