

Instructivo de

Podadora de motor a gasolina

Este Instructivo es para:

Códigos	Modelos
19966	P-418
19967	P-520
19968	P-622

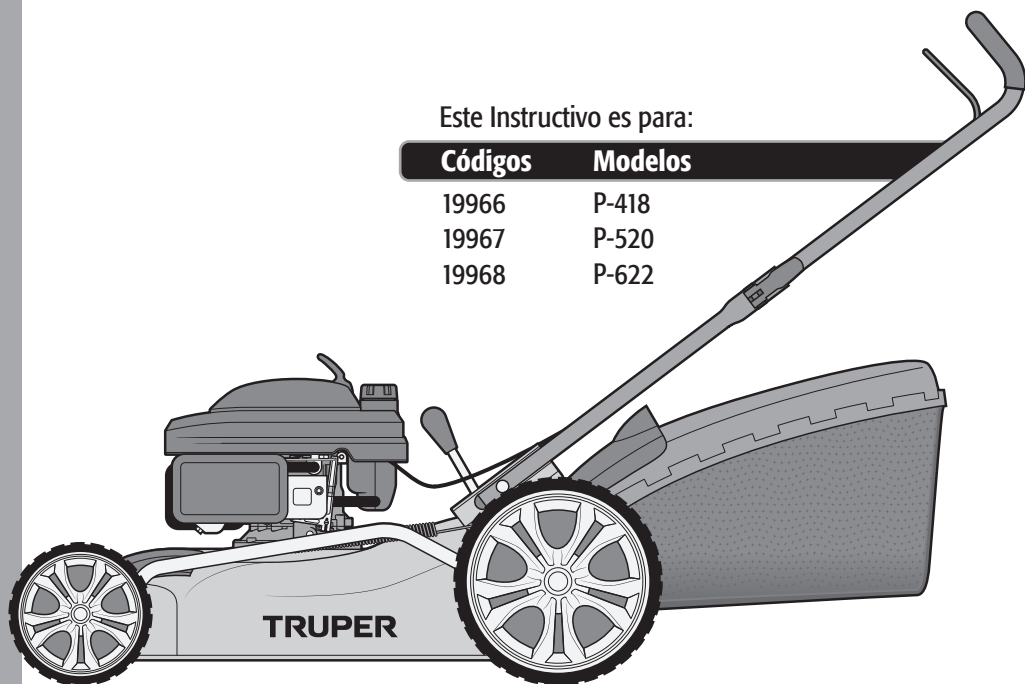

⚠ ATENCIÓN



Lea este Instructivo por completo antes de usar la herramienta.



Especificaciones técnicas	3
Requerimientos de combustible	3
Símbolos de precaución	3
 Advertencias de Seguridad para herramientas motorizadas	4
 Advertencias de Seguridad para uso de podadoras a gasolina	5
 Normas de Seguridad para uso de podadoras a gasolina	6
Partes	6
Montaje	7
Combustible y aceite	8
Puesta en marcha	9
Operación	10
Mantenimiento	11
Solución de problemas	13
Notas	14
Centros de Servicio Autorizados	15
Póliza de Garantía	16

ATENCIÓN

Para poder sacar el máximo provecho de la podadora, alargar su vida útil, hacer válida la garantía en caso de ser necesario y evitar riesgos o lesiones graves, es fundamental leer este Instructivo por completo antes de usar la podadora.

Guarde este instructivo para futuras referencias.

Los gráficos de este Instructivo son para referencia, pueden variar del aspecto real de la podadora.

Recomendaciones de uso y cuidados

 **NO** encienda la podadora **SIN ACEITE** o el motor sufrirá daños graves por falta de lubricación.



 Para mejor **DESEMPEÑO** y durabilidad utilice gasolina de alto octanaje. En México sugerimos usar gasolina tipo **PREMIUM**. **NUNCA UTILICE** gasolina contaminada y/o mezclada con aditivos o aceite.



 Mantenga **LIMPIAS** las ranuras de ventilación del motor.



 Realice **MANTENIMIENTO** periódico a su máquina (páginas 11, 12 y 13)

	P-418	P-520	P-622
Código	19966	19967	19968
Descripción	Podadora de motor a gasolina		
Cubierta	Metal		
Motor	139 cm ³ (cc)	159 cm ³ (cc)	196 cm ³ (cc)
Potencia	2 982 W (4 HP)	3 728 W (5 HP)	4 474 W (6 HP)
Ancho de corte	46 cm (18")	51 cm (20")	56 cm (22")
Altura ajustable	6 posiciones		
Bolsa recolectora	5 L		
Peso	25 kg	30 kg	32 kg
Nivel de ruido	83.4 dB (A)		
Potencia de ruido	96 dB (A)		
Ciclo de trabajo	50 min de descanso por tanque consumido. Máximo 6 horas diarias.		

Requerimientos de combustible



Para mejor desempeño y durabilidad utilice gasolina de alto octanaje. En México sugerimos usar gasolina tipo PREMIUM.

- La podadora tiene un motor de 4 tiempos enfriado por aire que utiliza gasolina pura sin plomo.
- Por ningún motivo mezcle aceite con el combustible.

ADVERTENCIA • Nunca fume cerca del combustible, ni de la zona en donde se abastezca de la gasolina, ni al operar la podadora.



ADVERTENCIA • Por ningún motivo utilice combustibles mezclados con alcohol etílico (gasohol), etanol o metano, ya que pueden atraer humedad, la cual provoca la separación y la formación de ácidos durante el almacenaje. La acidez puede dañar el sistema de combustible del motor cuando se encuentre almacenado.

- Para no tener problemas con el motor se debe vaciar el sistema de combustible antes de almacenar la podadora por periodos de 30 días o más tiempo. Vacíe el tanque de gasolina, arranque el motor y déjelo funcionar hasta que las líneas de combustible y el carburador se vacíen. La siguiente temporada, use gasolina fresca.
- Nunca use dentro del tanque de gasolina, productos para limpiar motores o carburadores ya que puede ocasionar daño permanente.

Símbolos de precaución

- La compuerta de descarga posterior de la podadora tiene los siguientes símbolos grabados para seguridad del operador:

PRECAUCIÓN:
Leer las instrucciones



PRECAUCIÓN:
Uso de herramienta para cambio de bujía.

PRECAUCIÓN:
No colocarse al lado de la podadora



PRECAUCIÓN:
No tocar el motor, o el silenciador durante el uso de la podadora ya que pueden estar muy calientes.

PRECAUCIÓN:
No introducir las manos en el área de corte



PRECAUCIÓN:
No guardarla en un lugar cerrado (dentro de casa).



PRECAUCIÓN:
Usar protección auditiva

PRECAUCIÓN:
Al cargar de combustible (gasolina) la podadora.





Mantenga su área de trabajo limpia, ordenada y bien iluminada.

⚠ ATENCIÓN Áreas desordenadas y oscuras pueden provocar accidentes.



Nunca utilice el equipo en ambientes explosivos, o en presencia de líquidos inflamables.

⚠ PELIGRO Aleje el equipo al menos 9 metros (30 pies) del lugar de recarga de combustible antes de arrancar el motor.



Mantenga a los niños y a otras personas a una distancia segura mientras utiliza el equipo.

⚠ ADVERTENCIA Las distracciones pueden hacerle perder el control y provocar accidentes.



Evite hacer contacto con líneas y circuitos eléctricos.

⚠ PELIGRO Ubique y evite todas las líneas y circuitos eléctricos, especialmente el cableado oculto. Así como cualquier objeto conectado a tierra.



Esté siempre alerta, sea prudente y utilice el sentido común.

⚠ ATENCIÓN No deje que la familiaridad con el uso del equipo lo distraiga mientras lo utiliza. Esto puede provocar accidentes.

No utilice el equipo si está cansado, o bajo la influencia de drogas, alcohol o medicamentos.

⚠ PELIGRO Un momento de distracción mientras utiliza el equipo puede provocar lesiones personales graves.

Utilice el equipo con sus guardas y protectores en su lugar y en buen estado.

⚠ ADVERTENCIA De no hacerlo se expone a lesiones personales graves.

Nunca fuerce el equipo.

⚠ ATENCIÓN Trabajar dentro del rango para el que fue diseñado asegura un mejor trabajo y es más seguro.



Guarde el equipo en un lugar seguro fuera del alcance de los niños.

⚠ ADVERTENCIA Los equipos motorizados son peligrosos en manos inexpertas.



Utilice la indumentaria adecuada.

⚠ ADVERTENCIA La ropa suelta, joyas o cabello largo pueden ser atrapados por las piezas móviles.



Mantenga las manos alejadas de las partes giratorias y/o móviles.

⚠ ADVERTENCIA De no hacerlo se expone a lesiones personales graves.



No utilice el equipo en espacios encerrados.

⚠ PELIGRO Para evitar respirar la acumulación de monóxido de carbono, gas inodoro tóxico y potencialmente mortal.



Utilice equipo adecuado de protección personal.

⚠ ATENCIÓN Usar protección para los ojos, mascarillas antipolvo, zapatos de seguridad antideslizantes, casco, protección para los oídos y guantes de seguridad, reduce considerablemente el riesgo de lesiones.



Apague el equipo antes de hacer ajustes, cambiar sus accesorios o guardarlo.

⚠ ADVERTENCIA Asegúrese de que el interruptor del equipo esté en posición de apagado.

Nunca utilice el equipo si el interruptor no funciona o no está debidamente ensamblado.

⚠ ADVERTENCIA De hacerlo se expone a lesiones personales graves, repárelo inmediatamente en un Centro de Servicio Autorizado **TRUPER**.

No sobre extienda su campo de acción.

⚠ ATENCIÓN Un buen apoyo y equilibrio permiten un mejor control del equipo en situaciones inesperadas.

Evite encendidos accidentales.

⚠ ADVERTENCIA Asegúrese de que el motor del equipo esté apagado antes de dejarlo o darle mantenimiento.



Retire cualquier llave de ajuste antes de encender el equipo.

⚠ PELIGRO Herramientas adicionales o llaves colocadas en piezas giratorias del equipo puede provocar lesiones personales graves.

Déle mantenimiento al equipo y cerciórese que se encuentra en condiciones óptimas antes de utilizarlo.

⚠ ATENCIÓN Revise cuidadosamente sus partes móviles, su alineación y montaje. Hágalo periódicamente. Busque cualquier elemento dañado o pieza que no funcione adecuadamente para su inmediata reparación en un Centro de Servicio Autorizado **TRUPER**.



Accesorios.

⚠ ATENCIÓN Utilice sólo los accesorios o refacciones indicados en este instructivo o certificados por **TRUPER**.

Nunca deje el equipo en marcha sin supervisión.

⚠ PELIGRO Apáguelo después de operarlo y antes de colocarlo en un lugar seguro para evitar accidentes graves.

Nunca fume cerca del combustible.

⚠ PELIGRO No fume cerca de la zona en donde se abastezca de combustible, ni al operar el equipo.



No toque las partes con altas temperaturas.



La superficie del motor y del escape alcanzan altas temperaturas durante la operación del equipo.

Servicio y reparación

Acuda siempre a un Centro de Servicio Autorizado **TRUPER** para utilizar piezas de repuesto idénticas y así mantener la seguridad de la podadora.

Advertencias de Seguridad para uso de podadoras a gasolina

Manejo de combustible

- Nunca fume cerca del combustible, ni de la zona en donde se abastezca de la gasolina, ni al operar la podadora. 
- Para reducir el riesgo de incendio o quemaduras maneje el combustible con cuidado, es muy inflamable. 
- No permita que la gasolina o el aceite tengan contacto con la piel.
- Protéjase los ojos para evitar salpicaduras de la gasolina y el aceite. En caso de contacto accidental lávelos inmediatamente con agua limpia. Si persiste la irritación acuda a un médico.
- Almacene el combustible en un recipiente diseñado para tal fin.

⚠ ADVERTENCIA • Antes de reabastecer la podadora de combustible apague el motor, colóquela en suelo despejado y espere a que el motor se enfríe.

⚠ ATENCIÓN • Limpie todo el combustible que pueda haber caído en la podadora antes de operarla.

⚠ ATENCIÓN • Revise si hay fugas de combustible, de ser así corrijalas antes de usar la podadora, para evitar incendios o lesiones por quemadura.

• Aleje la podadora por lo menos 9 metros (30 pies) del lugar de carga de combustible antes de arrancar el motor.

• Bajo ninguna circunstancia quemé el combustible derramado para eliminarlo.

• Por ningún motivo utilice cualquier otro tipo de combustible que el especificado para la podadora en este instructivo.

Antes de utilizar la podadora

⚠ ATENCIÓN • Inspeccione detenidamente el área que se va a podar para evitar cualquier obstáculo y retirar objetos extraños con los que se pueda tropezar o que puedan ser lanzados por la cuchilla de la podadora. De lo contrario puede provocar un accidente grave y/o reducir la vida útil de la podadora.

⚠ ATENCIÓN • El área que se va a recortar debe de estar perfectamente iluminada.

⚠ ATENCIÓN • Asegúrese de que la podadora cuenta con todas sus partes en óptimo estado y tenga su guarda y accesorios debidamente colocados. Revise que las ranuras de ventilación estén libres de desechos. No use la podadora si la guarda está dañada o no cuenta con todas sus partes.

⚠ ADVERTENCIA • Establezca un patrón de poda que evite descargar material de desecho del lado de calles, aceras, transeúntes, etc. No descargue material contra una pared u obstrucción. Esto podría hacer que el material descargado rebote al operador.

• Recuerde que esta podadora está diseñada para cortar césped como se indica en este instructivo. De ninguna manera se debe emplear para cualquier otro propósito.

Mientras utiliza la podadora

⚠ ADVERTENCIA • Para evitar el contacto con la cuchilla o lesiones ocasionadas por un objeto lanzado, permanezca detrás de la podadora y mantenga a niños y transeúntes cuando menos a 15 m (50 pies) de distancia durante su operación. Detenga el motor de inmediato si alguien entra en el área de poda. Nunca use la podadora cerca de personas, niños o animales domésticos. No permita operar la podadora a niños o personal que no esté familiarizado con el uso de la podadora.

⚠ ATENCIÓN • Siempre use protección ocular adecuada para protegerse los ojos al usar la podadora o realizar algún ajuste o reparación. Siempre utilice mascarilla si usa la podadora en condiciones de polvo. No use ropa holgada o joyas que puedan ser atrapadas en las partes en movimiento. Se recomienda el uso de guantes de protección y calzado de seguridad.

⚠ ATENCIÓN • No atravesé caminos de grava con el motor en marcha, la cuchilla de corte puede lanzar fragmentos de grava al operador u otras personas.

⚠ ADVERTENCIA • No acerque las manos o los pies al cabezal de corte mientras la podadora está funcionando. El contacto con la cuchilla puede producir la amputación de algún miembro.

⚠ ATENCIÓN • No intente ajustar las ruedas o la altura de corte con el motor en funcionamiento, apáguelo y espere a que la cuchilla se detenga por completo.

• Si la podadora comienza a vibrar excesivamente, detenga el motor y busque la causa inmediatamente. Por lo general, la vibración advierte un problema, consulte la sección de solución de problemas para su solución.

⚠ ATENCIÓN • Muchos de los accidentes que ocurren durante el manejo de podadoras se deben a resbalones o tropiezos del operador, dejando pies o manos expuestos al cabezal de corte. Para minimizar este riesgo:

• Inspeccione detenidamente el área que se va a podar para evitar cualquier obstáculo como pozos, surcos, piedras, objetos ocultos o montículos; y retirar objetos extraños con los que se pueda tropezar.

• No use la podadora con los pies descalzos ni con sandalias o zapatos ligeros, se recomienda el uso de calzado de seguridad.

• No trate de sostenerse de la podadora si se tropieza, suelte la manija inmediatamente para que la cuchilla se detenga.

• Nunca tire hacia usted la podadora mientras camina. Si debe retroceder la podadora para evitar cualquier obstáculo, mire primero abajo y atrás para evitar tropezarse, luego alejese de la podadora hasta quedar con sus brazos completamente extendidos. Con ambos pies apoyados firmemente en el piso y el cuerpo bien equilibrado, jale la podadora lentamente hacia usted.

• No pade el pasto cerca de precipicios, zanjas o terraplenes; pues podría perder el equilibrio.

Normas de Seguridad para uso de podadoras a gasolina

- No podes el pasto en pendientes con un ángulo mayor a 15°, es decir que tengan una elevación aproximada de 75 m (246 pies) cada 3 m (9.8 pies). Podes transversalmente una pendiente y nunca hacia arriba o hacia abajo y tenga mucho cuidado al cambiar de dirección estando en la pendiente.
- No podes pasto húmedo o mojado, podría hacerlo resbalar.

Después utilizar la podadora

⚠️ ADVERTENCIA • Apague el motor y espere a que la cuchilla se detenga completamente antes de revisar la podadora, darle mantenimiento, retirar o montar cualquier accesorio, desobstruir los conductos o guardarla. No acerque manos o pies al cabezal de corte hasta estar seguro de que la cuchilla ha dejado de girar.

Partes

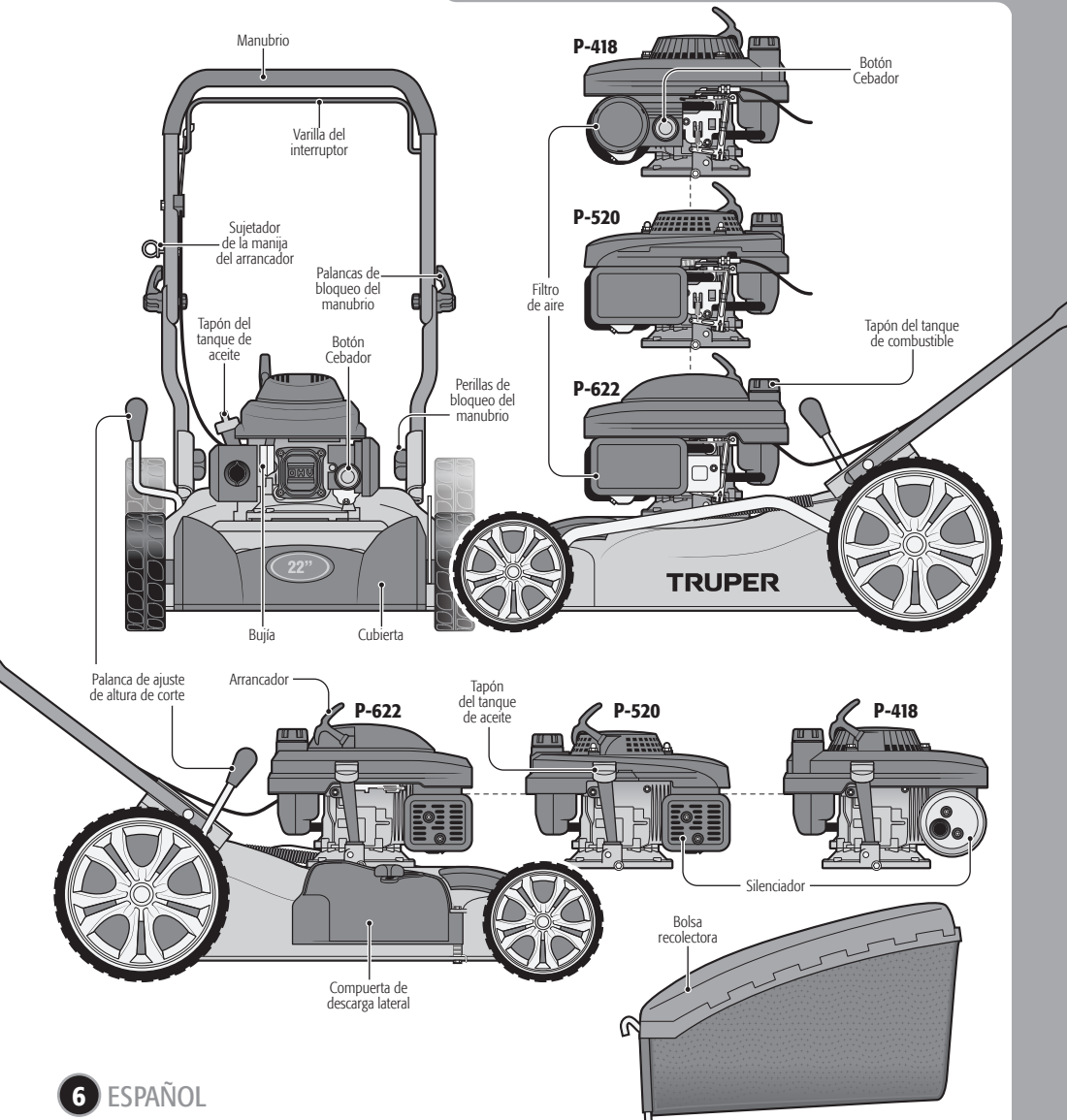

Despliegue del manubrio

- Afloje las perillas y libere las palancas del manubrio para que sus extensiones puedan moverse libremente.
- Tire del manubrio hacia arriba y hacia atrás para colocarlo en la posición de funcionamiento. Asegúrese de que las extensiones encajen en su lugar de forma segura.
- Apriete las cuatro perillas y bloquee la extensión superior bajando las dos palancas de bloqueo.

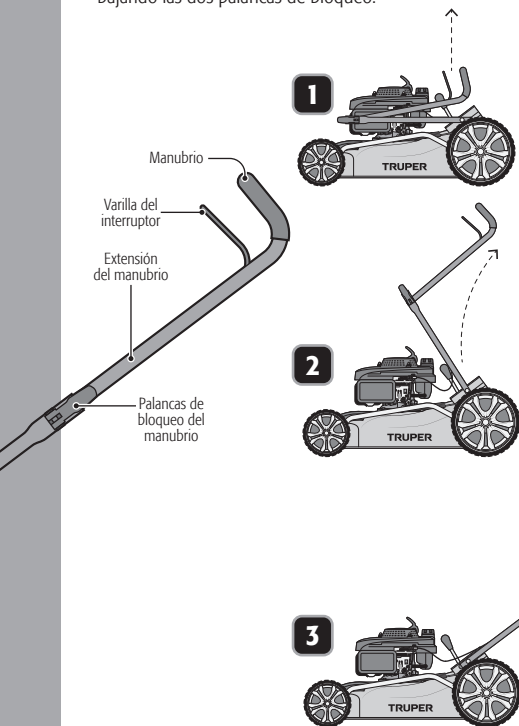

Montaje de la bolsa recolectora

- Levante la compuerta de descarga posterior (A).
 - Con la compuerta posterior sostenida hacia arriba, coloque los ganchos de la bolsa recolectora (B) en los extremos del eje de la compuerta (C).
- ⚠ ATENCIÓN** • Antes de montar la bolsa recolectora retire el tapón para triturado (consulte la página 8).

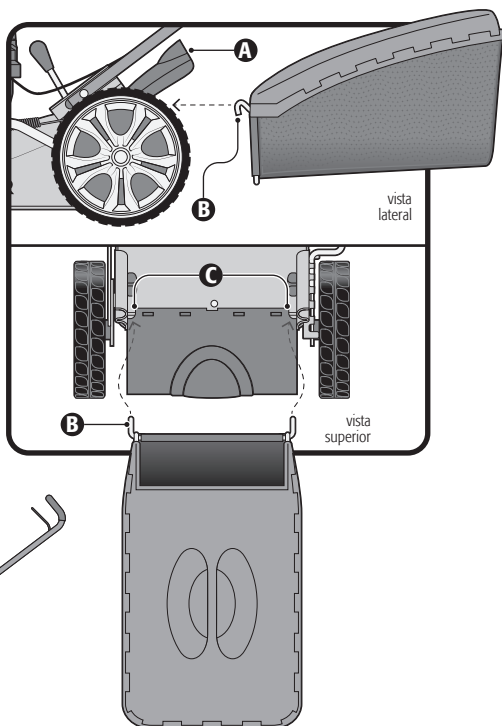

Compuerta de descarga lateral

- Afloje la perilla de la compuerta de descarga lateral (E).
- Abra la compuerta y apriete la perilla para que los recortes de pasto sean expulsados por la compuerta lateral abierta.
- Para cerrar la compuerta afloje la perilla y permita que la compuerta regrese a su posición original.

⚠ ATENCIÓN • Antes de utilizar la compuerta lateral asegúrese de que el tapón para triturado esté en su lugar (consulte la página 8).

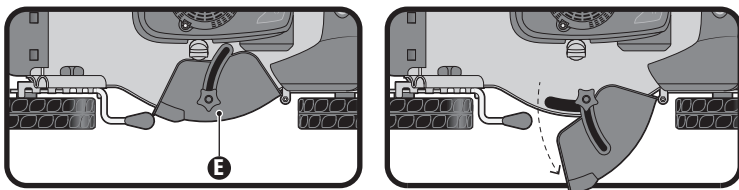

Tapón para triturado

- ⚠ ATENCIÓN** • Cuando se utilice la bolsa recolectora o la compuerta de descarga posterior, el tapón de triturado debe de ser retirado.
- Empuje la pestaña del tapón para liberarlo (F).
- Levante el tapón y sáquelo de la compuerta posterior.

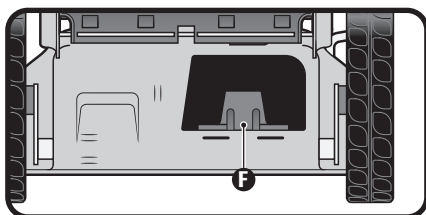

Arrancador

- Presione la varilla del interruptor hacia el manubrio.
- Jale el arrancador y asegúrelo en el sujetador.

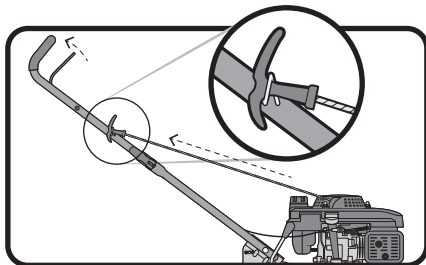

Combustible y aceite

Abastecimiento de aceite

- Coloque la podadora en una superficie plana y nivelada.
- Gire y retire el tapón del tanque de aceite.
- Agregue 473 ml de aceite para motor a gasolina a 4 tiempos SAE 10W30 con ayuda de un embudo.
- Coloque de nuevo tapón y retírelo para revisar el nivel de aceite en la varilla del tapón.
- Una vez que el tanque tenga el nivel correcto de aceite indicado en la varilla apriete el tapón para evitar fugas.

⚠ ATENCIÓN • No exceda el nivel máximo de aceite, ya que puede salir mucho humo del silenciador cuando arranque el motor.

⚠ ATENCIÓN • Revise el nivel de aceite antes de cada uso. De ser necesario agregue aceite hasta que el nivel se encuentre entre los límites de la varilla del tapón.

⚠ ATENCIÓN • Cambie el aceite después de 50 horas de operación o cada temporada. En condiciones de mucho polvo o suciedad puede ser necesario hacer el cambio de aceite más a menudo.

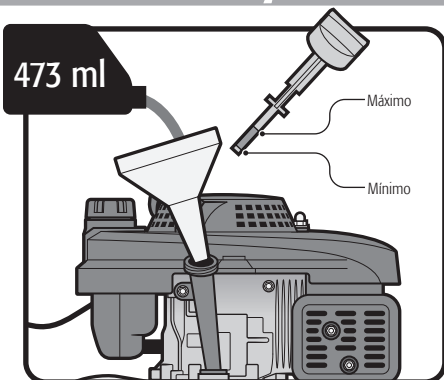

Abastecimiento de combustible

- Coloque la podadora en una superficie plana y nivelada.
- Limpie y seque el área alrededor de la tapa del combustible.
- Retire la tapa del combustible.
- Con ayuda de un embudo llene el tanque de combustible lentamente hasta la parte baja del cuello del tanque. No llene demasiado para permitir la expansión del combustible y evitar derrames.
- Limpie cualquier derrame de combustible.
- Tape el tanque girando la tapa hasta escuchar un clic.
- Limpie todo derrame de combustible antes de encender.

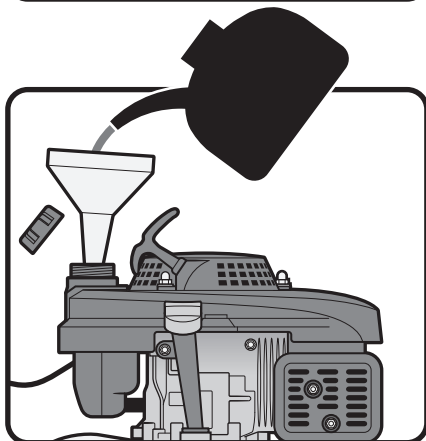

Encendido y apagado

- Para encender la podadora oprima 3 veces el botón del cebador (G).
 - Presione contra el manubrio la varilla del interruptor (H).
 - Jale rápidamente la manija del arrancador (I). El motor de la podadora deberá arrancar. **⚠ ATENCIÓN** En climas fríos es posible que sea necesario repetir el procedimiento.
 - No suelte la manija del arrancador, asegúrela de nuevo en el sujetador.
 - Para apagar la podadora simplemente suelte la varilla del interruptor. **⚠ ATENCIÓN** La cuchilla seguirá girando algunos segundos después de apagar la podadora.
- ⚠ ATENCIÓN** • El motor trae de fábrica capas de material protector que pueden generar una pequeña cantidad de humo en el primer arranque. Esta condición es normal y no requiere de ningún ajuste.

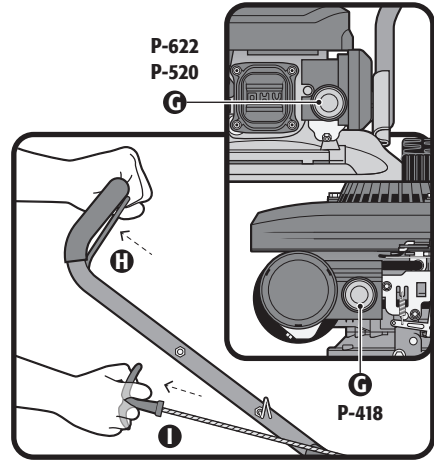

Ajuste de la altura de corte

- La podadora se entrega ajustada en posición de corte bajo. Antes de utilizarla por primera vez, ajuste la posición de corte a la altura más conveniente para su césped.
- En promedio el pasto mide de 3.8 cm a 5 cm (1 1/2" a 2") durante los meses fríos y 5 cm y 9 cm (2" a 3 1/2") durante los meses cálidos. Si hay crecimiento, el pasto debe cortarse en otoño.
- Para subir la altura de la cuchilla, mueva la palanca de ajuste de altura hacia la parte posterior de la podadora.
- Para bajar la altura de la cuchilla, mueva la palanca de ajuste de altura hacia el frente de la podadora.

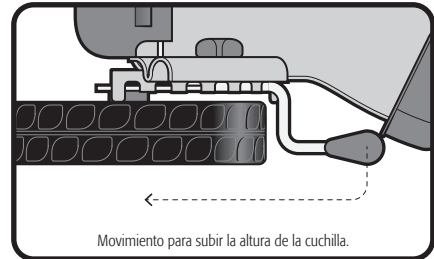

Vaciado de bolsa recolectora

- Suelte la varilla del interruptor y espere a que la cuchilla de detenga por completo.
- Levante la compuerta posterior y la bolsa recolectora por el mango para retirarla de la podadora.
- Elimine los recortes de pasto.
- Levante la compuerta posterior y vuelva a colocar la bolsa recolectora como se describe en la página 7.
- Vacíe la bolsa recolectora una vez que se llene o al terminar el trabajo. No la guarde llena de pasto para evitar enmohecimiento o riesgo de incendio.
- Los poros del material de la bolsa recolectora se pueden bloquear por residuos o suciedad, dificultando la recolección de pasto. Para prevenir esta situación lave regularmente la bolsa con una manguera y déjela secar antes de montarla en la podadora.



- Ajuste la podadora a la altura de corte deseada.
- Encienda la podadora en terreno nivelado.
- Empuje la podadora por el mango para cortar el pasto, nunca la jale, pues se expone a acercar la cuchilla a sus pies.
- No corte el pasto en círculos, hágalo en línea recta de un extremo a otro del área a podar. Cuando llegue a un extremo de vuelta a la podadora empujando el mango hacia abajo para que las ruedas delanteras se levanten y pueda usar las ruedas traseras como pivote para girar la podadora. Empuje la podadora de regreso superponiendo las brechas podadas. **⚠ ATENCIÓN** Es importante que en todo momento usted se encuentre en la parte posterior de la podadora sosteniendo el manubrio sin acercarse al cabezal de corte.

• No realice el corte de pasto rápidamente, empuje la podadora despacio y firmemente a un ritmo constante.

⚠ ADVERTENCIA • Nunca intente cortar el césped en reversa, se debe de hacer siempre hacia adelante.

• Si trabaja cerca de vías de tránsito, hágalo de frente al tráfico.

• Apague la podadora para trasladarla de un lugar a otro.

• Si golpea un obstáculo imprevisto, apague la podadora y espere a que la cuchilla de detenga por completo.

Inspeccione minuciosamente si la podadora se dañó.

Repáre los daños antes de usarla de nuevo.

Recomendaciones

- Cuando corte pasto grueso, pase la podadora más lentamente para lograr un mejor corte y una adecuada descarga de recortes. Para tener un pasto sano, siempre corte un tercio o menos de su altura total.
- Cuando corte pasto muy alto hágalo en dos pasadas de la podadora, primero ajuste la altura de corte en la posición más alta y realice el primer corte; después ajuste la altura de corte en la posición definitiva que requiera el pasto y realice el segundo corte.
- Para que la trituración sea efectiva, no corte pasto húmedo, pues tiende a pegarse en la cara interna de la guarda y no se tritura correctamente.
- El pasto nuevo o espeso puede necesitar de un corte más bajo.
- No corte más de 1/3 de la longitud del pasto en cada pasada.

Corte en pendientes

⚠ ATENCIÓN • El corte de pasto en pendientes requiere de consideraciones especiales que de no seguirse puede derivar en un accidente grave.

- Jamás opere la podadora en pendientes de más de 15°, o, para fines prácticos, con una elevación máxima de 1 m (3.28') cada 4 m (13.12') de lo contrario podría resbalar o perder el control de la podadora y esta podría incluso volcar, exponiendo la cuchilla en movimiento hacia usted. Utilice el gráfico inferior como referencia para saber si la pendiente que va a podar es segura o no.

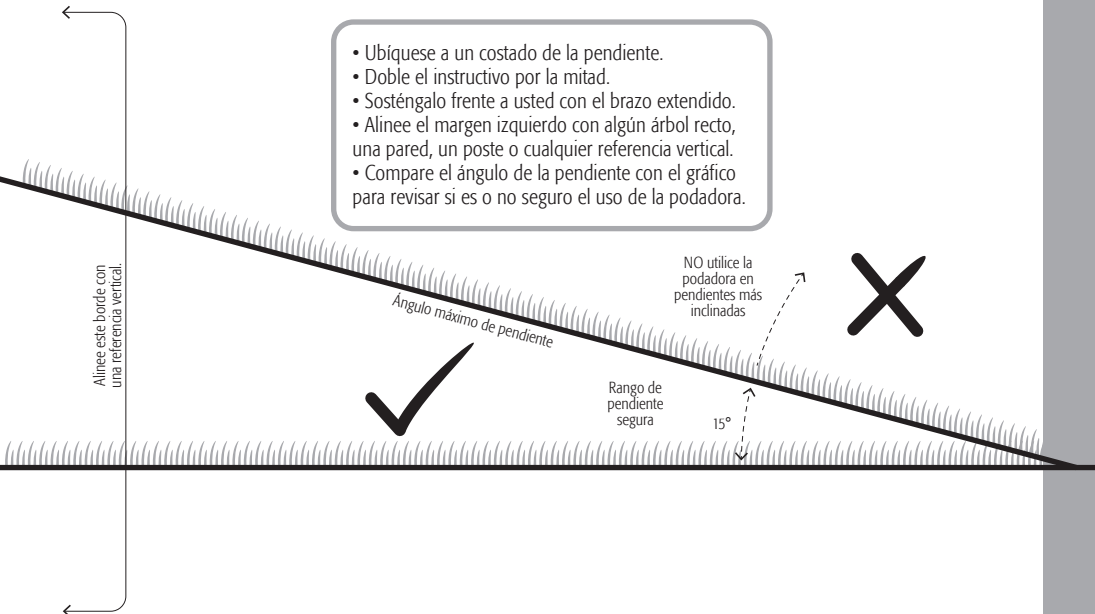

⚠ ATENCIÓN • El mantenimiento regular y cuidadoso es esencial para mantener los niveles de seguridad y el desempeño óptimos de la podadora.

- Antes de limpiar, reparar, inspeccionar o guardar la podadora, apague el motor soltando la varilla del interruptor, espere a que el motor se enfríe y verifique que la cuchilla y todas las piezas con movimiento se hayan detenido por completo.
- Mantenga tuercas, pernos y tornillos ajustados para asegurarse de que la podadora se encuentre en una condición de trabajo segura.

⚠ ATENCIÓN • Mantenga la cuchilla afilada y limpia. Tenga mucho cuidado al hacerlo, el filo podría cortarlo si no usa la protección adecuada. Utilice guantes de seguridad acolchados de cuero **TRUPER**.

- Inspeccione visualmente si la cuchilla está dañada (doblada, agrietada o desgastada), de ser así reemplácela por una nueva.
- La bolsa recolectora, la compuerta de descarga lateral y la compuerta de descarga posterior están sujetos a desgaste y daños, inspecciónelos regularmente y reemplácelos en caso de estar dañados, de lo contrario se expone a hacer contacto con los elementos móviles o permitir que salgan objetos despedidos por la fuerza de la cuchilla.
- No altere los dispositivos de seguridad. Verifique su correcto funcionamiento regularmente.
- Cualquier parte gastada o dañada debe de ser reemplazada antes de utilizar la podadora. No intente reparar las piezas, pues pueden dañar la podadora y poner en peligro su seguridad.
- Debido a la acción abrasiva del pasto cortado, el acabado de pintura dentro de la podadora puede dañarse con el tiempo. De ser así retoque de inmediato las zonas deterioradas usando pintura anticorrosiva para prevenir la formación de óxido y daño al metal.
- Cualquier reparación o mantenimiento distintos a los descritos en esta sección, como por ejemplo el ajuste del carburador, debe ser realizado únicamente en un Centro de Servicio Autorizado **TRUPER**.

Limpieza

- Limpiar la podadora después de cada uso la mantendrá en óptimas condiciones y prolongará su vida útil, evitando la formación de óxido y corrosión.
- Para retirar la acumulación de lodo, pasto, y hojas dentro y fuera de la podadora, utilice agua, un trapo y un cepillo suave.
- Asegúrese de eliminar cualquier obstrucción de las entradas de aire del motor.
- Para reducir el riesgo de incendio, mantenga el motor, el silenciador y el tanque de combustible libres de pasto, hojas o grasa en exceso.
- Elimine todos los residuos del interior de la podadora antes de que se sequen, o podría dificultarse el encendido la próxima vez que intente utilizarla.
- Limpie la parte inferior de la podadora después de cada uso.

Filtro de aire

- Revise mensualmente el filtro de aire para asegurarse de que esté en buenas condiciones. Recuerde que un filtro sucio puede causar dificultades de arranque, pérdida de rendimiento y acortar la vida útil del motor.
- Retire la cubierta del filtro del aire.
- Con un paño húmedo limpie por dentro y por fuera la cubierta del filtro de aire, no permita que entre polvo al carburador.
- Retire el filtro de aire de su base y golpeelo suavemente sobre una superficie dura para retirar la suciedad. Si el filtro está excesivamente sucio o roto reemplácelo por un filtro nuevo.
- Coloque el filtro en su lugar, asegurándose que asiente correctamente en el compartimiento, de lo contrario el polvo puede entrar al motor, causando un desgaste prematuro del mismo.
- Coloque de nuevo la cubierta del filtro.

⚠ ATENCIÓN • No use la podadora sin el filtro de aire.

Cambio de aceite

- El tapón de drenaje de aceite se localiza debajo del motor (J).
- Coloque un contenedor adecuado debajo de la podadora para recibir el aceite y entonces retire el tapón. Una vez que se vacíe el aceite, vuelva a colocar el tapón, y asegure que la arandela esté en su lugar.
- Limpie cualquier derrame o salpicadura.
- Rellene con aceite SAE-10W30.
- Revise el nivel de aceite colocando el tapón del tanque de aceite en el tubo sin atornillarlo. El nivel de aceite debe estar entre las marcas *mínimo* (L) y *máximo* (H) de la varilla. Asegúrese de que el nivel no exceda la marca de *máximo* (H).
- Arranque el motor y permita que corra brevemente. Detenga el motor, espere un minuto y revise el nivel de aceite de nuevo. Rellene si es necesario.
- Por ningún motivo tire el aceite al drenaje. Lleve el aceite usado y el filtro de aceite a una unidad de reciclaje.

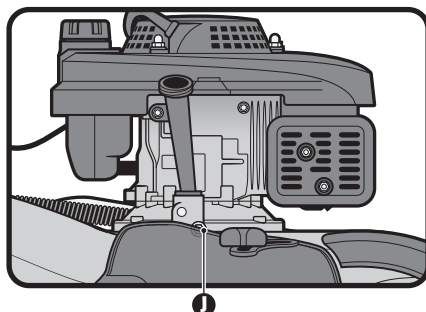

Drenado de combustible

- Coloque debajo del carburador un contenedor adecuado para recibir gasolina y utilice un embudo para evitar que se salpique el combustible.
- Retire el perno de drenaje (K).
- Una vez que se ha drenado el combustible en el contenedor, coloque de nuevo el perno de drenaje y su arandela, apretándolos de forma segura.
- Limpie todo derrame de combustible.

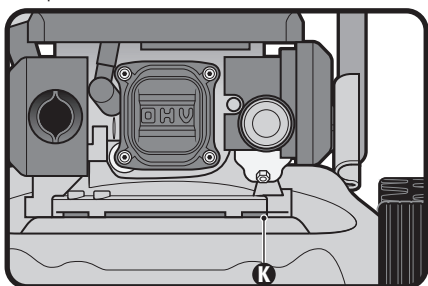

Cambio de cuchilla

- Apague el motor soltando la varilla del interruptor, espere a que el motor se enfríe y verifique que la cuchilla y todas las piezas con movimiento se hayan detenido por completo.
- Vacíe el tanque de aceite antes de cambiar la cuchilla.
- Utilice guantes de seguridad acolchados de cuero **TRUPER**.
- Calce un bloque de madera entre la cuchilla y la guarda para evitar que la cuchilla gire.
- Utilice un dado o una llave de 15 mm para aflojar la tuerca que asegura la cuchilla girándola en sentido inverso a las manecillas del reloj.
- Retire la tuerca, la arandela y la cuchilla.
- Después de afilar la cuchilla o cambiarla por una nueva, instálela montando todas las partes en el mismo orden que tenían cuando las desmontó.
- En caso de reemplazar la cuchilla, reemplace también el tornillo.
- Recuerde que una cuchilla afilada va a mejorar mucho el desempeño de la podadora, especialmente cuando se corta pasto alto. Verifique la cuchilla y afílela por lo menos una vez al año.

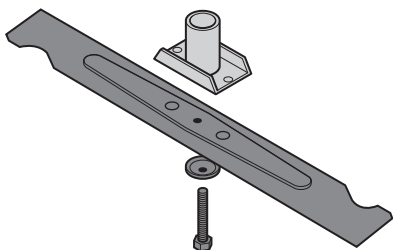

Bujía

- Antes de extraer la bujía, limpie el área alrededor de la base de la bujía para que no ingresen polvo ni desechos al motor. Después retire la bujía con la llave que se incluye con la podadora.
- Limpie los depósitos de carbón de los electrodos de la bujía con un limpiador para bujías o un cepillo de alambre.
- Reemplace la bujía por otra igual (del tipo LG F7RTC) si está desgastada o su reutilización es dudosa.
- Verifique que la separación entre los electrodos sea de 0,75 mm (0,030"). De ser necesario, ajuste la separación doblando cuidadosamente el electrodo de conexión a tierra.
- Verifique la condición de la junta de la bujía.
- Vuelva a instalar la bujía, cuidando de no apretar demasiado.

Almacenaje

- Drene por completo todo el combustible de la podadora vaciando el tanque y arrancando el motor hasta que se consuma todo el combustible del interior del motor. Hágalo siempre al aire libre antes de guardarla.
- Limpie la podadora antes de guardarla para evitar enmohecimiento o riesgos de incendio.
- Retraiga el mango por completo levantando las dos palancas de bloqueo y aflojando sus cuatro perillas para facilitar el almacenamiento de la podadora. Al retraer el mango tenga cuidado de no torcer o atrapar el cable del arrancador.
- Almacene la podadora en un lugar seco y templado, lejos de la luz del sol (de preferencia un lugar oscuro) y fuera del alcance de los niños.
- Evite cubrir la podadora con bolsas o láminas de plástico, de lo contrario la humedad generada podría estropearla.
- No la almacene cerca de materiales corrosivos, como fertilizantes y cloruro sódico.

Mantenimiento periódico	Antes de cada uso	Cada 5 h o cada mes	Cada 50 h o 6 meses	Cada 100 h o cada año	Cada 200 h	Cada 250 h o cada 2 años
Mantenimiento general	realizar					
Aceite	revisar	cambiar	cambiar			
Filtro de aire	revisar			cambiar		
Bujía				ajustar		cambiar
Pastilla de freno del volante			revisar			
Tanque de gasolina y filtro				limpiar		
Tubo de gasolina						cambiar*
Espacio libre de la válvula				ajustar*		
Cámara de combustión					limpiar*	

* Acuda a un Centro de Servicio Autorizado **TRUPER** para este servicio.

Solución de problemas

Problema

Causa

Solución

El manubrio no está en la posición correcta.

- Las extensiones del manubrio no están bien asentadas en sus respectivos soportes de montaje.
- Las perillas no están apretadas.

- Revise que los extremos de las extensiones estén bien asentados en los soportes de montaje.
- Apriete las perillas y las palancas de bloqueo.

La podadora no arranca.

- No tiene combustible.
- Combustible defectuoso.
- Bujía defectuosa.
- Bujía mojada con combustible.
- Filtro de gasolina bloqueado, carburador mal ajustado, sistema de ignición en mal estado, válvulas atoradas, etc.

- Llene el tanque de combustible.
- Drene por completo el tanque de combustible y llene con combustible nuevo y adecuado.
- Ajuste o cambie la bujía.
- Retire la bujía y séquela antes de instalarla.
- Acuda a un Centro de Servicio Autorizado **TRUPER** para su reparación o reemplazo.

El motor no tiene potencia.

- El filtro de aire está obstruido.
- Combustible defectuoso.
- Filtro de gasolina bloqueado, carburador mal ajustado, sistema de ignición en mal estado, válvulas atoradas, etc.

- Limpie el filtro de aire (consulte la página 11).
- Drene por completo el tanque de combustible y llene con combustible nuevo y adecuado.
- Acuda a un Centro de Servicio Autorizado **TRUPER** para su reparación o reemplazo.

La podadora corta el pasto de forma dispareja.

- El pasto es duro o disparejo.
- La altura de corte no está debidamente ajustada.

- Compruebe el área de corte.
- Ajuste la altura de corte a una posición más alta.

La podadora no tritura correctamente.

- El pasto demasiado húmedo se pega en la cara interna de la guarda.

- Espere a que el pasto se seque antes de podar.

La podadora vibra demasiado.

- El eje del motor está doblado.
- Cuchilla desequilibrada.

- Apague la podadora y acuda a un Centro de Servicio Autorizado **TRUPER** para su reparación.
- Afile los dos bordes de corte de la cuchilla de manera que queden exactamente iguales para equilibrar la cuchilla.

A series of horizontal dotted lines for taking notes, spanning the width of the page.

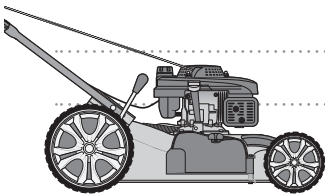

En caso de tener algún problema para contactar un Centro de Servicio Autorizado TRUPER® consulte nuestra página WWW.TRUPER.COM donde obtendrá un listado actualizado, o llame al: **800 690 6990** u **800-018-7873** donde le informarán cuál es el Centro de Servicio más cercano.

- AGUASCALIENTES** **DE TODO PARA LA CONSTRUCCIÓN**
GRAL. BARRAGÁN #1201, COL. GREMIAL, C.P. 20030, AGUASCALIENTES, AGS. TEL.: 449 994 0537
- BAJA CALIFORNIA** **SUCURSAL TIJUANA**
AV. LA ENCANTADA, LOTE #5, PARQUE INDUSTRIAL EL FLORIDO II, C.P. 22244, TIJUANA, B.C. TEL.: 664 969 5100
- BAJA CALIFORNIA SUR** **FIX FERRETERÍAS**
FELIPE ÁNGELES ESQ. RUIZ CORTÍNEZ S/N, COL. PUEBLO NUEVO, C.P. 23670, CD. CONSTITUCIÓN, B.C.S. TEL.: 613 152 1115
- CAMPECHE** **TORNILLERÍA Y FERRETERÍA AAA**
AV. ALVARO OBREGÓN #524, COL. ESPERANZA C.P. 24080 CAMPECHE, CAMP. TEL.: 981 815 2808
- CHIAPAS** **FIX FERRETERÍAS**
AV. CENTRAL SUR #27, COL. CENTRO, C.P. 30700, TAPACHULA, CHIS. TEL.: 962 118 4083
- CHIHUAHUA** **SUCURSAL CHIHUAHUA**
AV. SILVESTRE TERRAZAS #128-11, PARQUE INDUSTRIAL BAFAR, CARRETERA MÉXICO CUAUHTÉMOC, C.P. 31415, CHIHUAHUA, CHIH. TEL. 614 454 0052
- CIUDAD DE MÉXICO** **FIX FERRETERÍAS**
EL MONSTRUO DE CORREGIDORA, CORREGIDORA # 35, COL. CENTRO, C.P. 06060, CUAUHTÉMOC, CDMX. TEL: 55 5522 5051 / 5522 4861
- COAHUILA** **SUCURSAL TORREÓN**
CALLE METAL MECÁNICA #280, PARQUE INDUSTRIAL ORIENTE, C.P. 27278, TORREÓN, COAH. TEL.: 871 209 68 25
- COLIMA** **BOMBAS Y MOTORES BYMTESA DE MANZANILLO**
BLVD. MIGUEL DE LA MADRID #190, COL. 16 DE SEPTIEMBRE, C.P. 28239, MANZANILLO, COL. TEL.: 314 352 1986 / 352 8013
- DURANGO** **TORNILLOS ÁGUILA, S.A. DE C.V.**
MAZURIO #200, COL. LUIS ECHEVERRÍA, DURANGO, DGO. TEL.: 618 817 1946 / 618 818 2844
- ESTADO DE MÉXICO** **SUCURSAL CENTRO JILOTEPEC**
PARQUE INDUSTRIAL # 1, COL. PARQUE INDUSTRIAL JILOTEPEC, JILOTEPEC, EDO. DE MÉX. C.P. 54257 TEL: 761 782 9101 EXT. 5728 Y 5102
- GUANAJUATO** **CÍA. FERRETERA NUEVO MUNDO S.A. DE C.V.**
AV. MÉXICO - JAPÓN #225, CD. INDUSTRIAL, C.P. 38010, CELAYA, GTO. TEL.: 461 617 7578 / 79 / 80 / 88
- GUERRERO** **CENTRO DE SERVICIO ECLIPSE**
CALLE PRINCIPAL MZI LT. 1, COL. SANTA FE, C.P. 39010, CHILPANCIÑO, GRO. TEL.: 747 478 5793
- HIDALGO** **FERREPRECIOS S.A. DE C.V.**
LIBERTAD ORIENTE #304 LOCAL 30, INTERIOR DE PASAJE ROBLED0, COL. CENTRO, C.P. 43600, TULANCINGO, HGO. TEL.: 775 755 6615 / 775 753 6616
- JALISCO** **SUCURSAL GUADALAJARA**
AV. ADOLFO B. HORN # 6800, COL: SANTA CRUZ DEL VALLE, C.P.: 45655, TLAJOMULCO DE ZUÑIGA, JAL. TEL.: 33 3606 5285 AL 90
- MICHOACÁN** **FIX FERRETERÍAS**
AV. PASEO DE LA REPÚBLICA #3140-A, COL. EX-HACIENDA DE LA HUERTA, C.P. 58050, MORELIA, MICH. TEL.: 443 334 6858
- MORELOS** **FIX FERRETERÍAS**
CAPITÁN ANZURES #95, ESQ. JOSÉ PERDIZ, COL. CENTRO, C.P. 62740, CUAUTLA, MOR. TEL.: 735 352 8931
- NAVARRIT** **HERRAMIENTAS DE TEPIC**
MAZATLAN #117, COL. CENTRO, C.P. 63000, TEPIC, NAY. TEL.: 311 258 0540
- NUEVO LEÓN** **SUCURSAL MONTERREY**
CARRETERA LAREDO #300, 1B MONTERREY PARKS, COLONIA PUERTA DE ANÁHUAC, C.P. 66052, ESCOBEDO, NUEVO LEÓN, TEL.: 81 8352 8791 / 81 8352 8790
- OAXACA** **FIX FERRETERÍAS**
AV. 20 DE NOVIEMBRE #910, COL. CENTRO, C.P. 68300, TUXTTEPEC, OAX. TEL.: 287 106 3092
- PUEBLA** **SUCURSAL PUEBLA**
AV. PERIFÉRICO #2-A, SAN LORENZO ALMECATLA, C.P. 72710, CUAUTLACINGO, PUE. TEL.: 222 282 8282 / 84 / 85 / 86
- QUERÉTARO** **ARU HERRAMIENTAS S.A DE C.V.**
AV. PUERTO DE VERACRUZ #110, COL. RANCHO DE ENMEDIO, C.P. 76842, SAN JUAN DEL RIO, QRO. TEL.: 427 268 4544
- QUINTANA ROO** **FIX FERRETERÍAS**
CARRETERA FEDERAL MZ. 46 LT. 3 LOCAL 2, COL EJIDAL, C.P. 77710 PLAYA DEL CARMEN, Q.R. TEL.: 984 267 3140
- SAN LUIS POTOSÍ** **FIX FERRETERÍAS**
AV. UNIVERSIDAD #1850, COL. EL PASEO, C.P. 78320, SAN LUIS POTOSÍ, S.L.P. TEL.: 444 822 4341
- SINALOA** **SUCURSAL CULIACÁN**
AV. JESÚS KUMATE SUR #4301, COL. HACIENDA DE LA MORA, C.P. 80143, CULIACÁN, SIN. TEL.: 667 173 9159 / 173 8400
- SONORA** **FIX FERRETERÍAS**
CALLE 5 DE FEBRERO #517, SUR LT. 25 MZ. 10, COL. CENTRO, C.P. 85000, CD. OBREGÓN, SON. TEL.: 644 413 2392
- TABASCO** **SUCURSAL VILLAHERMOSA**
CALLE HELIO LOTES 1, 2 Y 3 MZ. #1, COL. INDUSTRIAL, 2A ETAPA, C.P. 86010, VILLAHERMOSA, TAB. TEL.: 995 353 7444
- TAMAULIPAS** **VM ORINGS Y REFACCIONES**
CALLE ROSITA #527 ENTRE 20 DE NOVIEMBRE Y GRAL. RODRÍGUEZ, FRACC. REYNOSA, C.P. 88780, REYNOSA, TAMS. TEL.: 899 926 7552
- TLAXCALA** **SERVICIOS Y HERRAMIENTAS INDUSTRIALES**
PABLO SIDAR #132, COL. BARRIO DE SAN BARTOLOMÉ, C.P. 90970, SAN PABLO DEL MONTE, TLAX. TEL.: 222 271 7502
- VERACRUZ** **LA CASA DISTRIBUIDORA TRUPER**
BLVD. PRIMAVERA ESQ. HORTENSIA S/N, COL. PRIMAVERA C.P. 93308, POZA RICA, VER. TEL.: 782 823 8100 / 826 8484
- YUCATÁN** **SUCURSAL MÉRIDA**
CALLE 33 #600 Y 602, LOCALIDAD ITZINCAB Y MULSAY, MPIO. UUMÁN, C.P. 97390, MÉRIDA, YUC. TEL.: 999 912 2451

Modelo	Código	Marca
P-418	19966	TRUPER®
P-520	19967	
P-622	19968	

Garantía. Duración: 1 año. Cobertura: piezas, componentes y mano de obra contra defectos de fabricación o funcionamiento, excepto si se usó en condiciones distintas a las normales; cuando no fue operado conforme instructivo; fue alterado o reparado por personal no autorizado por TRUPER®. Para hacer efectiva la garantía presente el producto, póliza sellada o factura o recibo o comprobante, en el establecimiento donde lo compró o en Corregidora 35, Centro, Cuauhtémoc, CDMX, 06060, donde también podrá adquirir partes, componentes, consumibles y accesorios. Incluye los gastos de transportación del producto que deriven de su cumplimiento de su red de servicio. Tel. 800-018-7873. Fabricante TRUPER, S.A. de C.V. Parque Industrial 1, Parque Industrial Jilotepec, Jilotepec, Edo. de Méx. C.P. 54257, Tel. 761 782 9100.
HECHO EN MÉXICO

Sello del establecimiento comercial. Fecha de entrega:



Lawn mower

Manual

Applies for

Codes	Models
19966	P-418
19967	P-520
19968	P-622

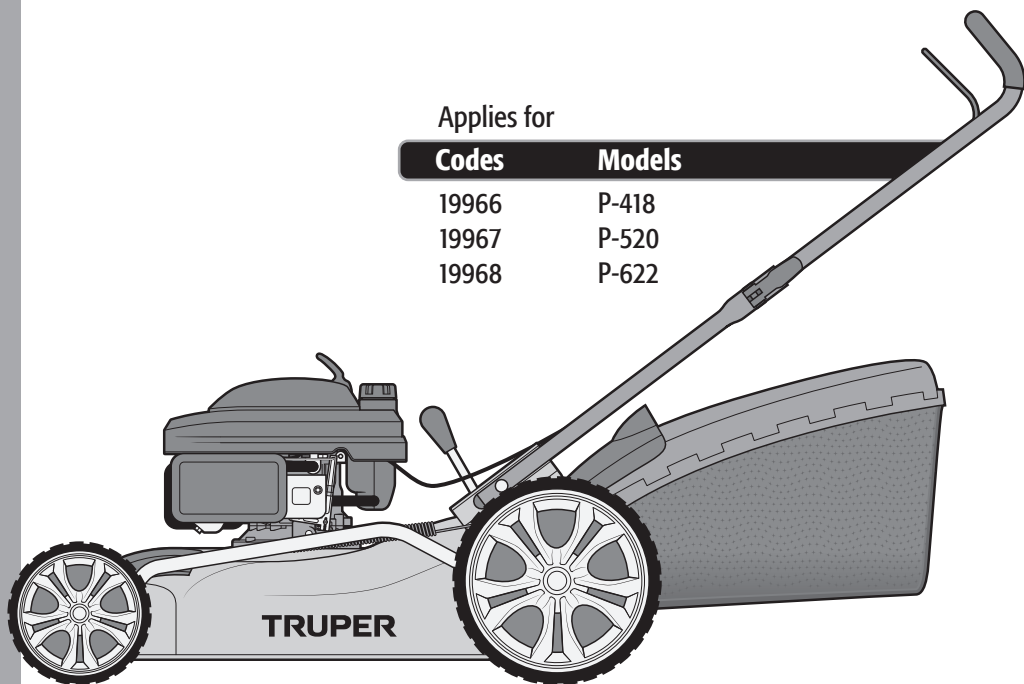



CAUTION



Read the user's manual thoroughly
before operating this tool.



Technical Data	3
Fuel Requirements	3
Caution Symbols	3
 Safety Warnings for motor tools	4
 Safety Warnings for Gas Lawn Mowers	5
 Safety Standards for Gas Lawn Mowers	6
Parts	6
Assembly	7
Fuel and Oil	8
Start Up	9
Operation	10
Maintenance	11
Troubleshooting	13
Notes	14
Authorized Service Centers	15
Warranty Policy	16

WARNING

To gain the best performance of the tool, prolong the duty life, make the Warranty valid if necessary, and to avoid hazards of fatal injuries please read and understand this Manual before using the tool.

Keep this manual for future references.

The illustrations in this manual are for reference only. They might be different from the real tool.

Recommendations for use and care



DO NOT start the lawn mower **WITHOUT OIL** or the engine will suffer serious damage due to lack of lubrication.



For optimal **PERFORMANCE** and durability, use higher-octane gasoline. In Mexico, we recommend using **PREMIUM** gasoline. **AVOID USING** contaminated gasoline or gasoline mixed with additives or oils.



Keep the engine's ventilation slots **CLEAR**.



Perform regular **MAINTENANCE** on your machine (pages 11, 12 y 13)

	P-418	P-520	P-622
Code	19966	19967	19968
Description	Gas motor lawn mower		
Cover	Metal		
Motor	139 cc	159 cc	196 cc
Power	4 HP	5 HP	6 HP
Cutting Width	18"	20"	22"
Adjustable Height	6 positions		
Grass Trimmings Collecting Bag	1.3 gal		
Weight	55 lb	66 lb	70 lb
Noise Level	83.4 dB (A)		
Noise Power	96 dB (A)		
Duty Cycle	50 minutes idle per fuel tank used. Maximum 6 hours daily.		

Fuel Requirements



For better performance and durability use higher-octane gasoline. In Mexico, we suggest using PREMIUM gasoline.

- ⚠ The lawn mower has an air-cooled 4-cycle motor using pure unleaded gasoline.
- ⚠ Under no circumstance mix oil with fuel.

WARNING • Never smoke near fuel, or the fuel up area as well as when using the lawn mower.

WARNING • Under no circumstance use fuel mixed with ethylic alcohol (gasohol), ethanol or methyl alcohol. These substances attract humidity causing separation and acid buildup while being stored. Acidity could damage the motor fuel system when stored.

- To avoid having problems with the motor, drain the fuel system before storing the lawn mower 30 days or longer. Drain the fuel tank, start the motor and let it run until the fuel line and the carburetor are empty. Fill up the next season with fresh gasoline.
- Never use inside the tank cleaning products for the motor or carburetor. They could cause permanent damage.

Caution Symbols

- For the operator safety the lawn mower's rear floodgate has the following symbols embossed:

CAUTION:
Read the instructions.



CAUTION:
Do not stand on the lawn mower side.



CAUTION:
Do not put your hands in the cutting area.



CAUTION:
Do not store in an enclosed place (inside the house).



CAUTION:
When fuelling (gasoline) into the lawn mower.



CAUTION:
Use a tool to replace the spark plug.



CAUTION:
Do not touch the motor or muffler while using the lawn mower. They could be very hot.



CAUTION:
Wear hearing protection.

Safety warnings for motor tools



Keep your work area clean, tidy and well lit.

CAUTION Cluttered and dark areas may cause accidents.



Never use the lawn mower in explosive environments or near flammable liquids.

DANGER Before starting the motor keep the lawn mower at least 9 meters (30 feet) away from the fuelling area.



Keep children and visitors at a safe distance when using the tool.

WARNING Distractions may cause losing control and cause accidents.



Avoid contact with power lines and circuits.

DANGER Find and avoid both power lines and circuits, especially hidden wires and grounded devices.



Stay alert, use care and common sense.

CAUTION Do not rely on your knowledge of the tool. Do not get distracted while operating it. It could cause accidents.

Do not use the lawn mower when tired or under the influence of drugs, alcohol or medication.

DANGER One second of distraction while using the tool may cause severe injuries.

Use the lawn mower with guards and protective devices in place and in good working conditions.

WARNING Failure to comply with these measures may cause severe injuries.

Never force the lawn mower.

CAUTION Working within the range designed assures a better and safer job.



Store the lawn mower in a safe place away from the reach of children.

WARNING Motor lawn mowers are dangerous under inexperienced hands.



Dress properly.

WARNING Loose clothing, jewelry or long hair may get caught in moving parts.



Keep your hands away from rotating and/or mobile parts.

WARNING Failure to comply with this safety measure exposes you to severe personal injury.



Do not use the lawn mower in closed areas.

DANGER To prevent breathing accumulated carbon monoxide; odorless toxic gas that could cause death.



Use adequate personal protection.

CAUTION Using safety glasses, anti-dust mask, safety non-skid shoes, helmet and earplugs used in adequate conditions considerably reduce the risk of injury.



Disconnect the tool before adjusting, changing devices or storing.

WARNING Double-check the lawn mower switch is in the off position.

Never use a tool if the switch is not working or is not properly assembled.

WARNING You are exposed to severe personal injury. Repair immediately in a **TRUPER** Authorized Service Center.

Do not overreach.

CAUTION Good footing and balance allow you to gain better control of the lawn mower in unexpected situations.

Avoid accidental start up.

WARNING Make sure the lawn mower motor is off before setting it or servicing.



Remove any vices before starting the tool.

DANGER Additional tools or vices set into any lawn mower moving part may cause severe injury.

Before using, service the lawn mower and verify it is in excellent working conditions.

CAUTION Carefully check all moving parts, alignment and assembly. Make this periodically. Look for damaged or malfunctioning parts to immediately be repaired in a **TRUPER** Authorized Service Center.



Accessories.

CAUTION Use only accessories or spare parts recommended in this Instructions Manual or certified by **TRUPER**.

Never leave a running lawn mower unattended.

DANGER Switch off and disconnect the lawn mower after operating and before putting it aside. Avoid severe injury.

Never smoke near the fuel.



DANGER Abstain from smoking near the fuelling area or when operating the lawn mowers.



Safety Warnings for Gas Lawn Mowers

TRUPER

Fuel handling

- Never smoke near fuel or the fuelling area or when operating the lawn mower. 
- Reduce the hazard of fire or burns. Handle fuel with care. It is highly flammable. 
- Prevent gasoline or oil from making contact with your skin.
- Protect your eyes to avoid gasoline or oil spilling into your eyes. In the event of accidental contact immediately rinse your eyes with clean water. If irritation persists, visit your doctor.
- Store fuel in a dedicated container.

⚠ WARNING • Before fueling the lawn mower shut off the motor, set it in a clear area and wait until the motor cools down.

⚠ CAUTION • Clean all traces of fuel on the lawn mower before operating it.

⚠ CAUTION • Prevent fire and burns. Double-check fuel is not leaking. If so, fix all leaks before using the lawn mower.

- Set the lawn mower at least 30 feet away from the fueling area before starting the motor.
- Under no circumstance burn spilled fuel to get rid of it.
- Never use any other type of fuel different from the specified in this Manual.

Before operating the lawn mower

⚠ CAUTION • Carefully inspect the area to be mowed. Prevent from tripping finding obstacles and removing debris. The mower blade may cause those obstacles to shoot out causing accidents and / or reduce the lawn mower useful life.

⚠ CAUTION • The mowing area should be perfectly lit.

⚠ CAUTION • Double-check the lawn mower parts are in good repair. Guards and accessories correctly fixed. Verify the vent slots are free of debris. Do not operate the lawn mower has missing parts or if the guard is damaged.

⚠ WARNING • Set a mowing pattern avoiding sending grass trimmings onto the sidewalk, streets or pedestrians. Do not discharge material against walls or obstacles. The material could bounce back to the operator.

• Remember tis lawn mower is designed to cut grass as indicated in this Instructions Manual. It should never be used for any other purpose.

While operating the lawn mower

⚠ WARNING • Prevent contact with the blade or injuries cause by a flying object. Stand behind the lawn mower and keep children and pedestrians at least 50 feet away. Immediately stop the motor if anybody enters the mowing area. Never use the lawn mower close to people, children or domestic animals. Do not allow using the lawn mower to children or people with no knowledge of the mower operation.

⚠ CAUTION • Always wear eye protection when operating the lawn mower or when adjusting parts or making repairs. If using the lawn mower under dusty conditions wear a facemask. Do not wear loose clothing or jewelry. They could be caught in the moving parts. Use of protective gloves and safety shoes is recommended.

⚠ CAUTION • Do not cross gravel roads with the motor running. The cutting blade could send gravel fragments towards the operator or passersby.

⚠ WARNING • Do not put your head or hands near the cutter head while the lawn mower is running. Contact with the blade may cause amputation.

⚠ CAUTION • Never try to adjust the wheels or the cutting height when the motor is running. Shut off and wait for the blade comes to a complete stop.

• In the event the lawn mower starts vibrating in excess, stop the motor and see what is causing the vibration. Usually, vibration is a warning there is something wrong. See the Troubleshooting section to learn about the solution.

⚠ CAUTION • Most accidents occurring while using lawn mowers happen when the operator slips or trips, exposing legs and hands exposed to the cutter head. To minimize this hazard:

- Closely inspect the mowing area. Avoid obstacles such as wells, furrows, stones, hidden objects or small mounds. Remove any foreign object that could make you trip.
- Do not work the mower barefoot or wearing sandals or thin shoes. Safety footwear is recommended.
- If tripping, do not try to hold on the lawn mower. Immediately release the lever to stop the blade.
- While walking with the mower do not pull it against you. When needing to go back with the lawn mower to avoid obstacles, first, look down and back to avoid any obstacle, then put the mower away from your body until your arms are fully extended. Set both feet firmly on the ground and your body well balanced. Slowly pull the lawn mower towards you.
- Do not mow the lawn near precipices, ditches or slopes. You might loose your balance.

- Do not mow the lawn in slopes whose angle is higher than 15° or with an elevation of approximate 246 feet every 9,8 feet. Mow across a slope, never upwards or downwards. Use care when changing direction while in the slope.
- Do not mow damp or wet grass. You could trip.

After using the lawn mower

- ⚠ WARNING** • Shut off the motor. Wait for the blade to stop before checking, servicing, removing or assembling accessories, unclogging ducts or storing. Never bring hands and feet close to the cutter head. Double-check it stops rotating.

Parts

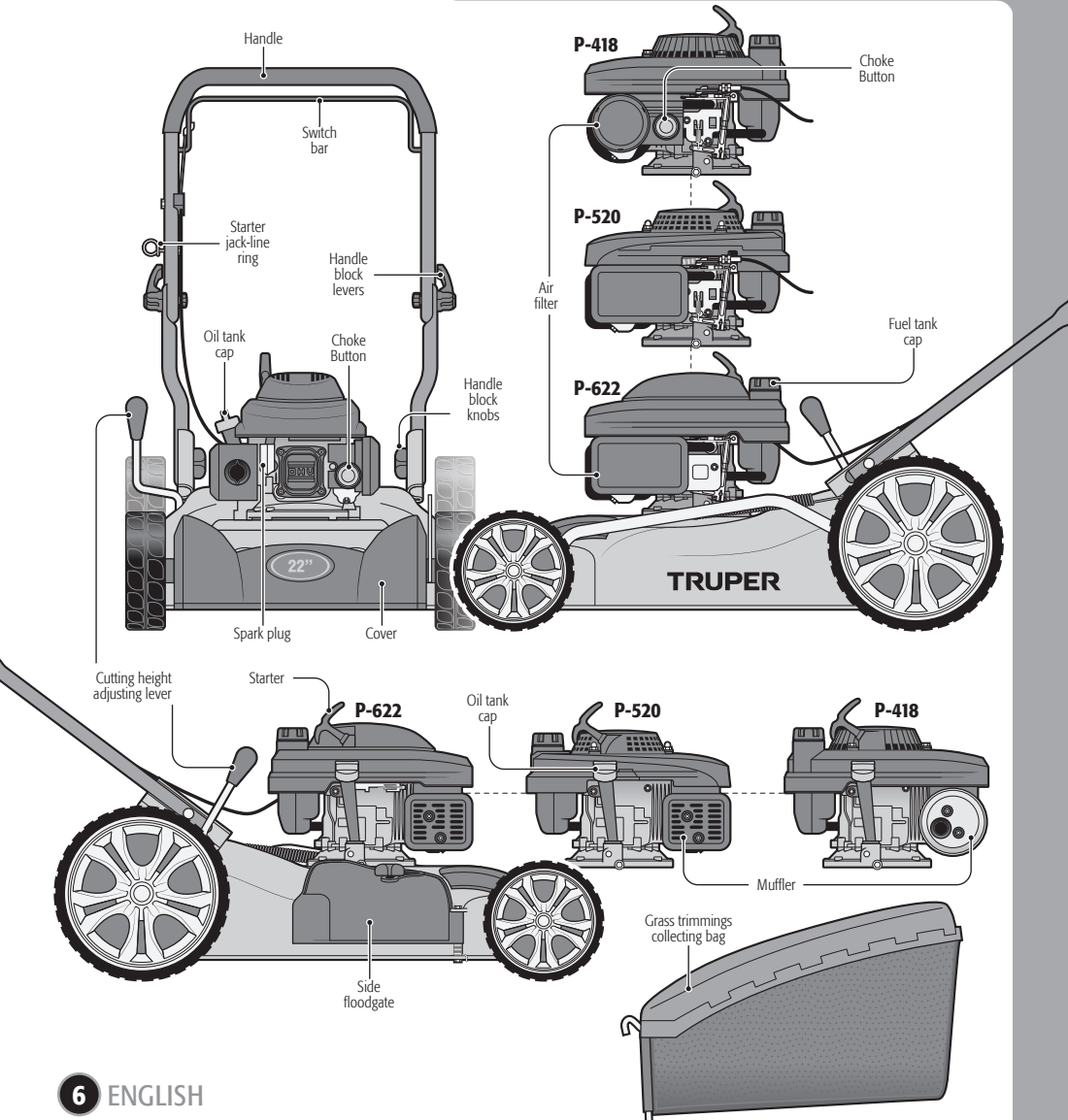

Handle deployment

- Loosen the four knobs of the handle to allow the extensions move freely.
- Pull the handle up and back to set it in the operating position. Double-check the extensions are fixed safely in place.
- Tighten the four knobs and block the upper extension setting down both blocking levers.

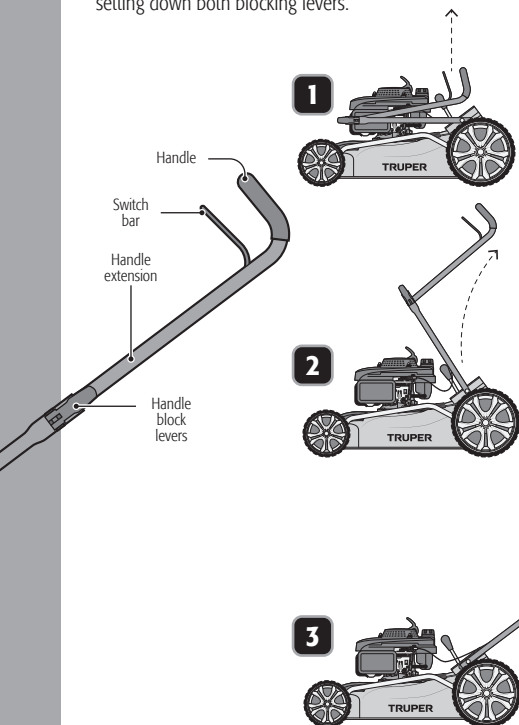

Grass trimmings collecting bag assembly

- Raise the rear floodgate (A).
 - Having the rear floodgate up fit the collecting bag (B) into the floodgate axis sides (C).
- ⚠ CAUTION** • Before assembling the grass trimmings collecting bag remove the shredding cap (See page 8).

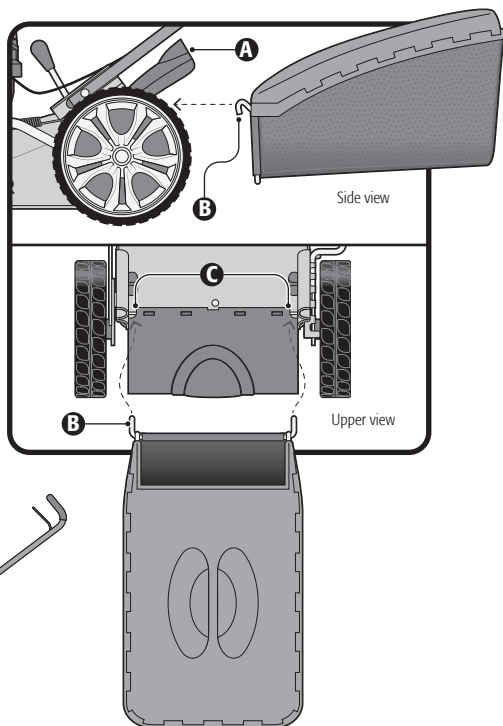

Side floodgate

- Loosen the side floodgate knob (E).
- Open the floodgate and tighten the knob to let the grass trimmings be expelled through the open side floodgate.
- To close the floodgate, loosen the knob and allow the floodgate going back to its original position.

⚠ CAUTION • Before using the side floodgate double-check the shredding cap is in place (See page 8).

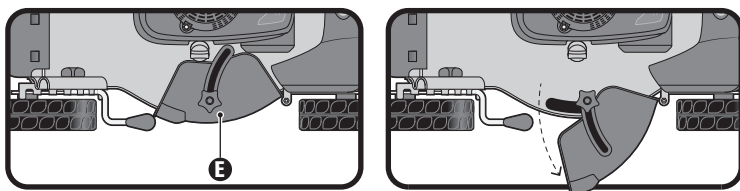

Shredding cap

CAUTION • The shredding cap should be removed when using the grass trimmings collecting bag or the rear floodgate.

- Push the cap tab to release it (F).
- Lift the cap and remove it from the rear floodgate.

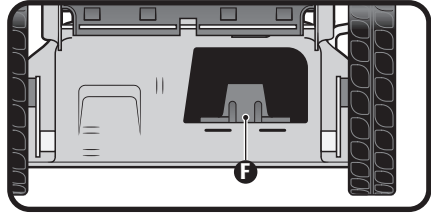

Starter

- Press the switch bar towards the handle.
- Pull the starter jack line and fasten it in the ring.

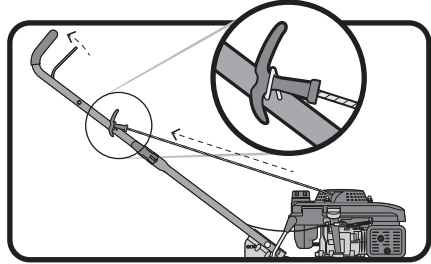

Fuel and oil

Oil Replenishment

- Set the lawn mower in a flat and level area.
- Turn and remove the oil tank cap.
- Using a funnel add 16 oz SAE 10W30 motor oil for 4 cycle gas motor.
- Set back the cap and remove it to check the oil level in the cap-measuring rod.
- When the oil in the tank reaches the right level indicated in the rod, tighten the cap to prevent from leaking.

CAUTION • Do not exceed the maximum oil level; otherwise the muffler will send abundant smoke when starting the motor.

CAUTION • Check the oil level before each use. If necessary add oil until it the level is between the cap rod limits.

CAUTION • Change oil after 50 hours operation or every season. In dusty or dirty conditions changing oil more often might be necessary.

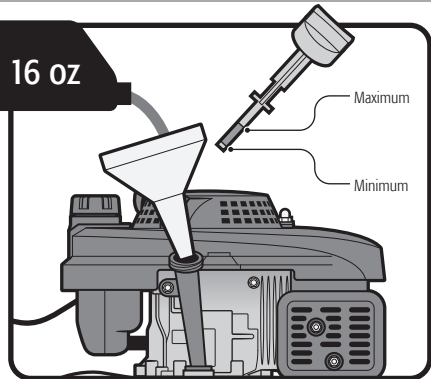

Fuelling

- Set the lawn mower in a flat and level area.
- Clean and dry the area around the fuel cap.
- Remove the fuel cap.
- Using a funnel slowly fill up the tank up to the lower part in the tank neck. Do not overfill to allow fuel expansion and prevent leaks.
- Clean any fuel leaks.
- Cover the tank turning the cap until hearing a click.
- Before starting the motor clean any fuel leaks.

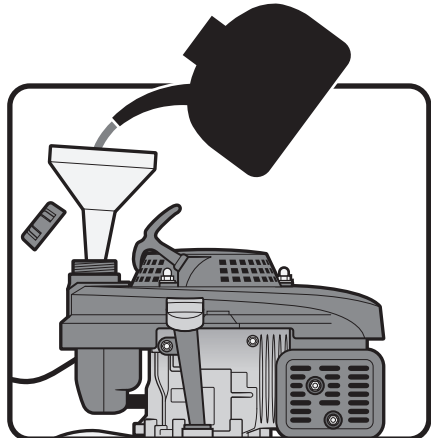

Starting On and Off

- Push the choke button (G) three times to start the lawn mower.
- Press the switch bar (H) against the handle.
- Quickly pull the starter jack-line (I). The lawn mower motor should start. **⚠ CAUTION** During cold weather repeating the procedure might be necessary.
- Do not release the starter rod. Secure it again in the ring.
- To switch off the lawn mower, just release the switch bar. **⚠ CAUTION** The blade will keep on rotating some seconds after switching off the lawn mower.
- **⚠ CAUTION** The motor has factory-built-in protective material. When starting the motor for the first time could generate a small amount of smoke. This is a normal condition. It does not need any adjustment.

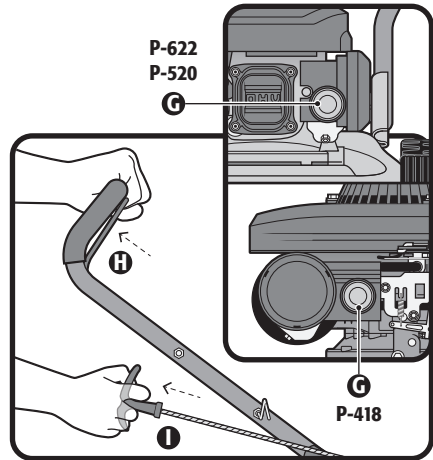

Cutting-Height Adjustment

- The lawn mower is shipped adjusted into the low cutting height position. Before using for the first time, adjust the cutting height to the most suitable for your lawn.
- On average, grass measures from 1 1/2" up to 2" in the cold months and 2" up to 3 1/2" during warm months. If there is growth, grass should be mowed during fall.
- To increase the blade height, move the adjusting lever towards the rear of the mower.
- To lower the blade height, move the adjusting lever towards the front of the lawn mower.

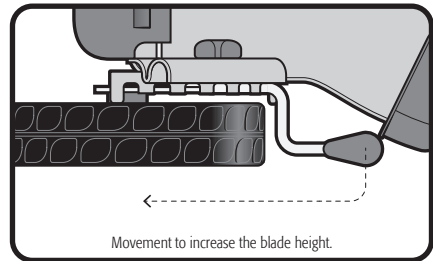

Empty the grass trimmings bag

- Let the switch bar go and wait for the blade to stop.
- Lift the rear floodgate and the grass trimmings bag through the handle to remove it from the lawn mower.
- Get rid of the grass trimmings.
- Lift the rear floodgate and set back the collecting bag as described in page 7.
- When finishing mowing empty the collecting bag. Do not store it full of grass to prevent from getting moldy or from fire.
- The material in the collecting bag is porous. It could get clogged with residue or dirt. This situation makes collecting grass difficult. To prevent this situation regularly wash the bag with a garden hose. Let it dry before assembling back.



- Adjust the lawn mower into the desired cutting height.
- Start the lawn mower on level ground.
- To mow the lawn, use the handle to push the lawn mower. Never pull it. You may be in danger of putting the blade close to your feet.
- Do not mow in circles. Do it in a straight line from one extreme to the other. When reaching one edge of the lawn turn the lawn mower around pushing the handle down, so the front wheels rise and you can use the rear wheels as pivot to turn the tool around. Push the lawn mower in the opposite direction mowing on top the mowed path. **CAUTION** It is very important that you stand all the time behind the mower holding the handle and not going near the cutter head.
- Do not mow the lawn fast. Push the lawn mower slowly and firmly and with a constant rhythm.

WARNING • Never try to mow the lawn in reverse. Always do it forward.

- If you work close to streets, do it facing the traffic.
- Shut off the lawn mower to move it from one place to the other.
- If you hit an unexpected obstacle, shut off the lawn mower and wait for the blade to stop. Carefully inspect the lawn mower to look for any damages. Repair the damages before using the lawn mower again.

Tips

- When mowing thick grass, slowly pass the lawn mower to get a better cut and to properly discharge the trimmings. For a healthy lawn, always cut one third or less of its total height.
- When mowing overgrown grass, do it with two passes. First adjust the cutting height to the highest position. Do it once. Then adjust the cutting height in the definitive position you need and make a second cut.
- In order to get effective shredding, do not cut damp grass. It has a tendency to stick to the blade and it does not shred correctly.
- New or dense grass may require a lower cut.
- Do not cut more than 1/3 of the length of the grass in a single mow.

Mowing lawn in slopes

CAUTION • Mowing lawn in slopes need special moves to consider. Failure to pay attention to these considerations may lead to severe accident.

- Never operate the lawn mower in slopes with more than 15°, or with a maximum elevation of 3,28'. Otherwise you could slide down or losing control on the lawn mower. It could even overturn exposing the moving blade towards you. Use the lower graph as a reference to learn if the slope is safe or not.

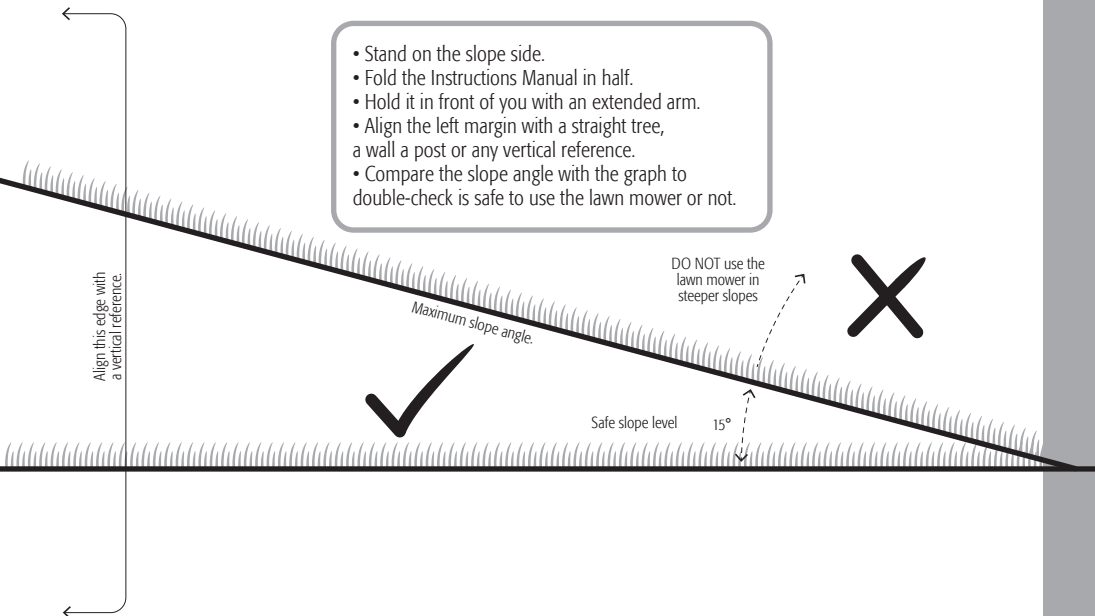

- ⚠ CAUTION** • Regular and careful service is essential for keeping safety levels and perfect performance in your lawn mower.
- Before cleaning, repairing, inspecting or storing the lawn mower, shut off the motor releasing the switch bar. Wait for the motor to cool down and verify the blade and all the moving parts have stopped moving.
 - To guarantee a safe operation, keep nuts, bolts and screws tight.

⚠ CAUTION • Keep the blade sharp and clean. Use extreme care when filing the blade. You may get injured if not using the right protection.

Wear **TRUPER**® leather padded safety gloves .

- Inspect visually if the blade is damaged (bent, cracked or worn). Replace with a new one.
- The grass trimmings collecting bag, the side floodgate and the rear floodgate may wear out and get damaged. Inspect regularly and replace if damaged. Otherwise you are exposed to make contact with mobile elements or let object shoot out due to the blade force.
- Do not attempt to modify the safety devices. Regularly check its correct operation.
- Before using the lawn mower any worn or damaged part should be replaced. Do not try to repair the parts. It could damage the lawn mower and be a hazard to your safety.
- Due to the abrasive action of the cut grass, the paint finish into the lawn mower might get damaged with the time of use. Please give a touch up immediately the deteriorated areas using anti-corrosive paint to prevent formation of rust and damage to the metal.
- Any repairs or service different to those described in this section, for example, adjusting the carburetor should only be carried out in a **TRUPER**® Authorized service Center.

Cleaning

- Cleaning the lawn mower after each use will keep it in excellent condition and will extend its useful life. Also it prevents from rust and corrosion.
- To remove mud, grass and leaves accumulated inside and out of the lawnmower use water, a piece of cloth and a soft brush.
- Double-check any obstruction in the air vents in the motor are eliminated.
- To reduce the hazard of fire, keep the motor, muffler and fuel tank free of grass, leaves or excessive grease.
- Get rid of all the residues inside the lawn mower before they dry. Otherwise starting the machine will be difficult the next time you try to use it.
- Clean the bottom of the mower after each use.

Air filter

- Double-check the air filter on a monthly basis to assure it is in good condition. Remember, a dirty filter may make difficult starting the tool, loosing performance and will shorten the useful life of the motor.
- Remove the air filter cover
- Using a damp cloth clean the air filter cover inside and outside. Do not let dust come into the carburetor.
- Remove the filter from it base and lightly tap it on a hard surface to remove dirt. If the filter is excessively dirty or broken replace with a new filter.
- Set the filter back in place verifying it sits correctly in its compartment. Otherwise dust can enter into the motor causing premature wear.
- Set back the filter cover.

⚠ CAUTION • Do not use the lawn mower without a filter.

Oil change

- The oil drain cap is located underneath the motor (J).
- Fit an adequate container under the lawn mower to collect oil, and then remove the cap. Once the oil is drained, set back the cap and secure the washer in place.
- Clean any leak or spill.
- Fill up with SAE-10W30 oil.
- Double-check the oil level setting in the oil tank cap without screwing it. The oil level should reach the *minimum* (L) and *maximum* (H) marks on the oil-measuring rod. Verify the level is not exceeding the *maximum* (H) mark.
- Start the motor and let it run briefly. Stop the motor and check the oil level once more. Refill if necessary.
- Under no circumstance pour oil in the drain. Take used oil and air filter to a recycling unit.

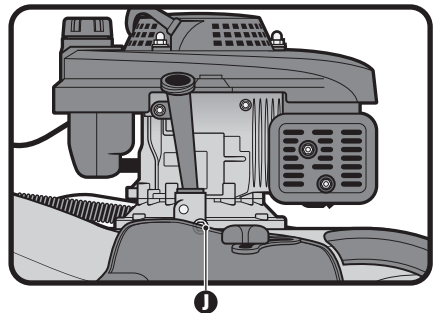

Fuel draining

- Fit under the carburetor a dedicated gasoline container and use a funnel to avoid fuel spills.
- Remove the drain bolt (K).
- Once the fuel is drained into the container, fit back the drain bolt and its washer. Tight back safely.
- Clean any fuel overflow.

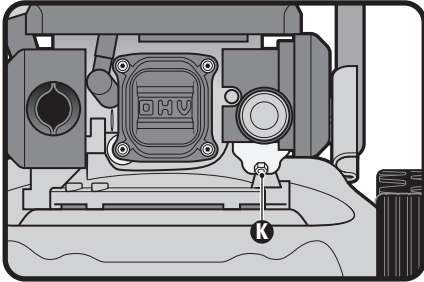

Spark plug

- Before removing the spark plug clean the area around the spark plug base to prevent dust or debris from entering into the motor. Then, remove the spark plug with the plug spanner supplied with the lawn mower.
- Clean the carbon deposits from the spark plug electrodes using a spark plug cleaner or a wire brush.
- Replace the spark plug if worn or using it again is not reliable. Use the same type of spark plug (LG F7RTC).
- Double-check the gap between the electrodes is 0,030". Adjust the gap carefully bending the ground connection electrode.
- Verify the condition of the spark plug joint.
- Fix back the spark-plug. Use care not tightening too much.

Blade change

- Shut off the motor releasing the switch bar. Wait until the motor cools down. Verify the blade and all moving parts have stopped completely.
- Empty the oil tank before replacing the blade.
- Use **TRUPER** leather padded safety gloves.
- Stick a wooden block between the blade and the guard to prevent the blade to rotate.
- Use a die or a 0.6" wrench to loosen the nut securing the blade. Turn counterclockwise.
- Remove the nut, the washer and the blade.
- After filing the blade or replacing with a new one, fix it assembling the parts in the same order they had when putting them apart.
- If replacing the blade, replace the screw as well.
- Remember, a sharp blade will increase the lawn mower performance, especially when cutting high grasses. Double-check the blade and file it at least once a year.

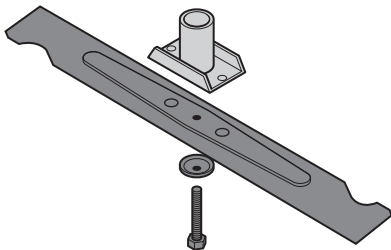

Storage

- Drain all the lawn mower fuel, emptying the tank and starting the motor until all the fuel inside the motor is consumed. Do it always in the open air and before storing it.
- Clean the lawn mower before storing to prevent from rust, mildew or fire hazard.
- To make storage easier, draw back the handle lifting both blocking levers and loosening its four knobs. When drawing back the handle use care not to squeeze or catch the starter jack-line.
- Store the lawn mower in a dry, tepid place, away from the sunlight (preferably in a dark place) and out of the reach of children.
- Refrain from covering the lawn mower with bags or plastic sheets, otherwise, humidity generated could damage the machine.
- Do not store near corrosive materials, such as fertilizers or sodium chloride.

Periodic maintenance	Before each use	Every 5 h or every month	Every 50 h or 6 months	Every 100 h or each year	Every 200 h	Every 250 h or every 2 years
General maintenance	Carry out					
Oil	Check	Replace	Replace			
Air filter	Check			Replace		
Spark plug				Adjust		Replace
Steering wheel brake pad			Check			
Gasoline tank and filter				Clean		
Gasoline pipe						Replace*
Valve free space				Adjust*		
Combustion chamber					Clean*	

* Go to a **TRUPER** Authorized Service Center to carry out this service.

Troubleshooting

Problem

Cause

Solution

The handle is not in the right position.

- The handle extensions are not sitting right in their mounting supports.
- The knobs are not correctly tight.

- Double-check the extensions edges are sitting right in the mounting supports.
- Tighten the knobs and the blocking levers.

The lawn mower would not start.

- No fuel.
- Defective fuel.
- Defective spark plug.
- Spark plug wet with fuel.
- Blocked gasoline filter, carburetor misadjusted, faulty ignition system, stuck valves, etc.

- Fill up the fuel tank.
- Drain the fuel tank completely and fill up with new and adequate fuel.
- Adjust or replace spark plug.
- Remove spark plug and dry it before installing.
- Go to a **TRUPER** Authorized Service center to have it repaired or replaced.

The motor has no power.

- Obstructed air filter.
- Defective fuel.
- Blocked gasoline filter, carburetor misadjusted, faulty ignition system, stuck valves, etc.

- Clean the filter (See page 11).
- Drain completely the fuel tank and fill-up with new and correct fuel.
- Go to a **TRUPER** Authorized Service center to have it repaired or replaced.

The lawn mower is cutting in an uneven fashion.

- The grass is thick or uneven.
- The cutting height is not correctly adjusted.

- Verify the cutting area.
- Adjust the cutting height into a higher position.

The lawn mower is not shredding correctly.

- Wet grass gets stuck in the inner face of the guard.

- Wait until the grass dries before mowing.

The lawn mower vibrates in excess.

- The motor axis is bent.
- Unbalanced blade.

- Switch off the lawn mower and go to a **TRUPER** Authorized service Center to repair.
- File both cutting edges in the blade so they are exactly similar and to balance the blade.

A series of horizontal dotted lines for writing notes, spanning the width of the page.

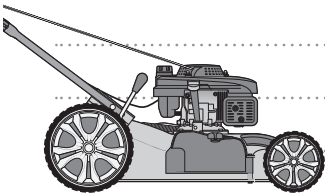

In the event of any problem contacting a TRUPER Authorized Service Center, please see our webpage WWW.TRUPER.COM to get an updated list, or call our toll-free numbers **800 690-6990** or **800-018-7873** to get information about the nearest Service Center.

AGUASCALIENTES	DE TODO PARA LA CONSTRUCCIÓN GRAL. BARRAGÁN #1201, COL. GREMIAL, C.P. 20050, AGUASCALIENTES, AGS. TEL: 449 994 0537	MORELOS	FIX FERRETERÍAS CAPITÁN ANZURES #95, ESQ. JOSÉ PERDIZ, COL. CENTRO, C.P. 62740, CUAUTLA, MOR. TEL: 735 352 8931
BAJA CALIFORNIA	SUCURSAL TIJUANA AV. LA ENCANTADA, LOTE #5, PARQUE INDUSTRIAL EL FLORIDO II, C.P. 22244, TIJUANA, B.C. TEL: 664 969 5100	NAYARIT	HERRAMIENTAS DE TEPEC MAZATLAN #117, COL. CENTRO, C.P. 63000, TEPEC, NAV. TEL: 311 258 0540
BAJA CALIFORNIA SUR	FIX FERRETERÍAS FELIPE ÁNGELES ESQ. RUIZ CORTÍNEZ S/N, COL. PUEBLO NUEVO, C.P. 23670, CD. CONSTITUCIÓN, B.C.S. TEL: 613 132 1115	NUEVO LEÓN	SUCURSAL MONTERREY CARRETERA LAREDO #300, 1B MONTERREY PARKS, COLONIA PUERTA DE ANÁHUAC, C.P. 66052, ESCOBEDO, NUEVO LEÓN, TEL: 81 8352 8791 / 81 8352 8790
CAMPECHE	TORNILLERÍA Y FERRETERÍA AAA AV. ÁLVARO OBREGÓN #324, COL. ESPERANZA C.P. 24080 CAMPECHE, CAMP. TEL: 981 815 2808	OAXACA	FIX FERRETERÍAS AV. 20 DE NOVIEMBRE #910, COL. CENTRO, C.P. 68300, TUXTEPEC, OAX. TEL: 287 106 3092
CHIAPAS	FIX FERRETERÍAS AV. CENTRAL SUR #27, COL. CENTRO, C.P. 30700, TAPACHULA, CHIS. TEL: 962 118 4083	PUEBLA	SUCURSAL PUEBLA AV. PERIFÉRICO #2-A, SAN LORENZO ALMECATLA, C.P. 72710, CUAUTLACINGO, PUE. TEL: 222 282 8282 / 84 / 85 / 86
CHIHUAHUA	SUCURSAL CHIHUAHUA AV. SILVESTRE TERRAZAS #128-11, PARQUE INDUSTRIAL BAFAR, CARRETERA MÉXICO CUAUHTÉMOC, C.P. 31415, CHIHUAHUA, CHIH. TEL: 614 434 0052	QUERÉTARO	ARU HERRAMIENTAS S.A DE C.V. AV. PUERTO DE VERACRUZ #110, COL. RANCHO DE ENMEDIO, C.P. 76842, SAN JUAN DEL RÍO, QRO. TEL: 427 268 4544
MEXICO CITY	FIX FERRETERÍAS EL MONSTRUO DE CORREGIDORA, CORREGIDORA # 35, COL. CENTRO, C.P. 06060, CUAUHTÉMOC, CDMX. TEL: 55 5522 5051 / 5522 4861	QUINTANA ROO	FIX FERRETERÍAS CARRETERA FEDERAL MZ. 46 LT. 3 LOCAL 2, COL. EJIDAL, C.P. 77710 PLAYA DEL CARMEN, Q.R. TEL: 984 267 3140
COAHUILA	SUCURSAL TORREÓN CALLE METAL MECÁNICA #280, PARQUE INDUSTRIAL ORIENTE, C.P. 27278, TORREÓN, COAH. TEL: 871 209 68 23	SAN LUIS POTOSÍ	FIX FERRETERÍAS AV. UNIVERSIDAD #1850, COL. EL PASEO, C.P. 78320, SAN LUIS POTOSÍ, S.L.P. TEL: 444 822 4341
COLIMA	BOMBAS Y MOTORES BYMTESA DE MANZANILLO BLVD. MIGUEL DE LA MADRID #190, COL. 16 DE SEPTIEMBRE, C.P. 28259, MANZANILLO, COL. TEL: 314 332 1986 / 332 8013	SINALOA	SUCURSAL CULIACÁN AV. JESÚS KUMATE SUR #4301, COL. HACIENDA DE LA MORA, C.P. 80143, CULIACÁN, SIN. TEL: 667 173 9139 / 173 8400
DURANGO	TORNILLOS ÁGUILA, S.A. DE C.V. MAZURIO #200, COL. LUIS ECHEVERRÍA, DURANGO, DGO. TEL: 618 817 1946 / 618 818 2844	SONORA	FIX FERRETERÍAS CALLE 5 DE FEBRERO #517, SUR LT. 25 MZ. 10, COL. CENTRO, C.P. 85000, CD. OBREGÓN, SON. TEL: 644 413 2392
ESTADO DE MÉXICO	SUCURSAL CENTRO JILOTEPEC PARQUE INDUSTRIAL # 1, COL. PARQUE INDUSTRIAL JILOTEPEC, JILOTEPEC, EDO. DE MÉX. C.P. 54257, TEL: 761 782 9101 EXT. 5728 Y 5102	TABASCO	SUCURSAL VILLAHERMOSA CALLE HELIO LOTES 1, 2 Y 3 MZ. #1, COL. INDUSTRIAL, 2A ETAPA, C.P. 86010, VILLAHERMOSA, TAB. TEL: 993 355 7244
GUANAJUATO	CÍA. FERRETERA NUEVO MUNDO S.A. DE C.V. AV. MÉXICO - JAPÓN #225, CD. INDUSTRIAL, C.P. 38010, CELAYA, GTO. TEL: 461 617 7578 / 79 / 80 / 88	TAMAULIPAS	VM ORINGS Y REFACCIONES CALLE ROSITA #527 ENTRE 20 DE NOVIEMBRE Y GRAL. RODRÍGUEZ, FRACC. REYNOSA, C.P. 88780, REYNOSA, TAMS. TEL: 899 926 7552
GUERRERO	CENTRO DE SERVICIO ECLIPSE CALLE PRINCIPAL MZ I LT. 1, COL. SANTA FE, C.P. 39010, CHILPANCIÑO, GRO. TEL: 747 478 5793	TLAXCALA	SERVICIOS Y HERRAMIENTAS INDUSTRIALES PABLO SIDAR #152, COL. BARRIO DE SAN BARTOLOMÉ, C.P. 90970, SAN PABLO DEL MONTE, TLAX. TEL: 222 271 7502
HIDALGO	FERREPRECIOS S.A. DE C.V. LIBERTAD ORIENTE #304 LOCAL 30, INTERIOR DE PASAJE ROBLEDO, COL. CENTRO, C.P. 43600, TULANCINGO, HGO. TEL: 775 753 6615 / 775 753 6616	VERACRUZ	LA CASA DISTRIBUIDORA TRUPER BLVD. PRIMAVERA ESQ. HORTENSIA S/N, COL. PRIMAVERA C.P. 93508, POZA RICA, VER. TEL: 782 823 8100 / 826 8484
JALISCO	SUCURSAL GUADALAJARA AV. ADOLFO B. HORN # 6800, COL: SANTA CRUZ DEL VALLE, C.P.: 45655, TLAJOMULCO DE ZUÑIGA, JAL. TEL: 33 3606 5285 AL 90	YUCATÁN	SUCURSAL MÉRIDA CALLE 33 #600 Y 602, LOCALIDAD ITZINCAB Y MULSAV, MPIO. UMAN, C.P. 97390, MÉRIDA, YUC. TEL: 999 912 2451
MICHOACÁN	FIX FERRETERÍAS AV. PASEO DE LA REPÚBLICA #3140-A, COL. EX-HACIENDA DE LA HUERTA, C.P. 58050, MORELIA, MICH. TEL: 443 334 6858		

Model	Code	Brand
P-418	19966	TRUPER®
P-520	19967	
P-622	19968	

Warranty. Duration: 1 year. Coverage: parts, components and workmanship against manufacturing or operating defects, except if used under conditions other than normal; when it was not operated in accordance with the instructive; was altered or repaired by personnel not authorized by TRUPER®. To make the warranty valid, present the product, stamped policy or invoice or receipt or voucher, in the establishment where you bought it or in Corregidora 35, Centro, Cuauhtémoc, CDMX, 06060, where you can also purchase parts, components, consumables and accessories. It includes the costs of transportation of the product that derive from its fulfillment of its service network. . Phone number 800-018-7873. Manufactured by TRUPER, S.A. de C.V. Parque Industrial 1, Parque Industrial Jilotepec, Jilotepec, Edo. de Méx. C.P. 54257, Phone number 761 782 9100.
MADE IN MEXICO

Stamp of the business. Delivery date:

