

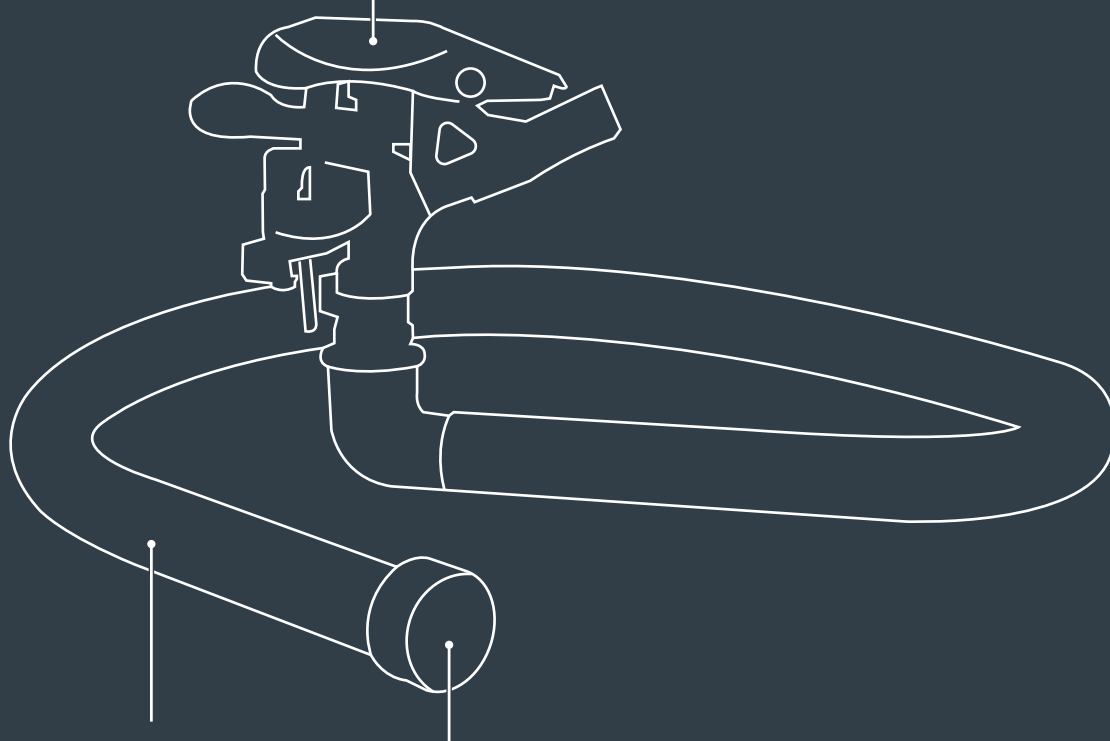

Presión de trabajo
Working pressure
15 psi - 50 psi
(103 kPa - 345 kPa)

Presión mínima de trabajo: 3 niveles de edificación 15 PSI (103 kPa).
Presión máxima de trabajo: equipo hidroneumático 50 PSI (345 kPa).
Nota: Se consideró una altura promedio de 2.5 m por nivel de edificación.
Minimum working pressure: 3 building levels at 15 PSI (103 kPa).
Maximum working pressure: hydropneumatic system at 50 PSI (345 kPa).
Note: An average height of 2.5 m per building level was used.

Cabeza de zamac
Zamak head



**Base de acero
al carbono**
Carbon steel
base

Entrada
Inlet
3/4"
19 mm

Instrucciones / Instructions

Para que el aspersor gire en círculos completos, jale el clip hacia arriba (1).

For full circle rotation, pull the clip up (1).

Para que el aspersor gire parcialmente, baje el clip (2).

For partial rotation, push the clip down (2).

Ajuste cada retén de manera que el clip metálico limite el riego al área que desee.

Adjust each stop to limit the watering area as desired by positioning the metal clip.

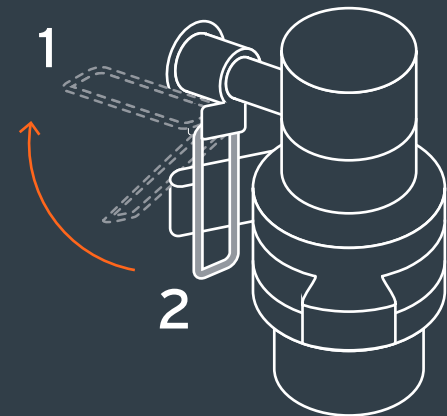

Este producto está garantizado por 10 años contra defectos de fabricación, funcionamiento y mano de obra. Para hacer válida la garantía o adquirir partes o refacciones, deberá presentar el producto en Corregidora 35, Col. Centro, Alc. Cuauhtémoc, CDMX C.P. 06060 o en el establecimiento donde lo compró. Para dudas o comentarios consulte WWW.TRUPER.COM o llame al 800 018 7873. Made in/Hecho en China. Importado por TRUPER, S.A. de C.V. Parque Industrial 1, Parque Industrial Jilotepec, Jilotepec, Edo. de Méx C.P. 54257. 09-2024

Fecha de compra:

