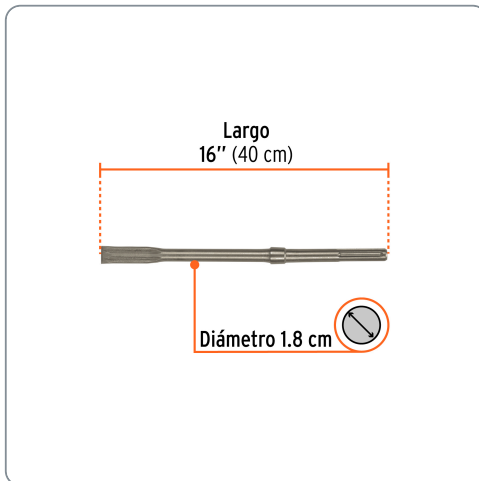

**TRUPER** CÓDIGO: 101237 CLAVE: SDM-C1**Cinzel plano SDS max 1" x 16", TRUPER**

- Para perforaciones en concreto, ladrillo y azulejo
- Cuerpo de acero al cromo que ofrece mayor resistencia al calentamiento
- Extra largo para picado y demolición

**Especificaciones técnicas**

Longitud total	16" (400 mm)
Ancho de cuña	1" (25 mm)

**Datos de empaque**

Empaque individual: Tarjeta plástica

**Empaque logístico**      **Cantidad****Inner**      **3****Máster**      **24****Pallet**      **1200****Certificaciones y garantías**

Producto garantizado contra defectos de fabricación o mano de obra. La garantía se puede hacer válida con cualquier distribuidor de Truper

Producto fabricado en China bajo las estrictas especificaciones de Truper

