

**TRUPER** CÓDIGO: 102129 CLAVE: LI-CA-80R

## Linterna de minero LED 80 lm, recargable, TRUPER EXPERT

- LED de alta luminosidad
- Cuerpo de ABS con marco de aluminio
- Resistente a salpicaduras de agua

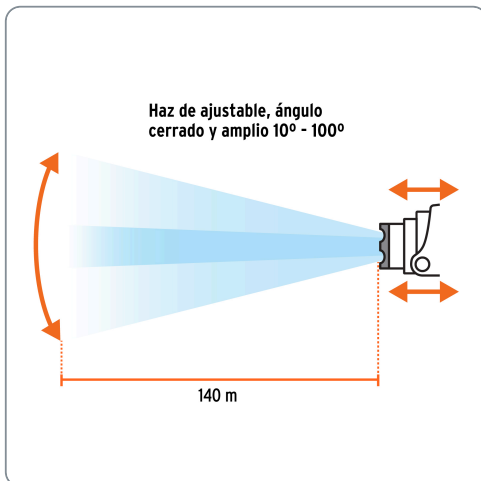

**Lúmenes**  
80 lm



**Batería ion litio**

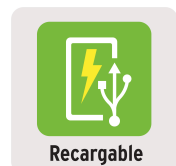

### Especificaciones técnicas

|                               |                                |
|-------------------------------|--------------------------------|
| Luminosidad                   | 80 lm (alto), 30 lm (bajo)     |
| Distancia del haz de luz      | 140 m                          |
| Duración de la batería en uso | 2 horas (alto), 6 horas (bajo) |
| Tiempo óptimo de carga        | 4 a 6 horas                    |
| Peso                          | 75 g                           |

### Incluye

1 Cable USB-A

### Datos de empaque

Empaque individual: blíster

**Empaque logístico**      **Cantidad**

Inner      4

Máster      72

Pallet      288



### Certificaciones y garantías

Cumple la norma NOM-001-SCFI



Producto fabricado en China bajo las estrictas especificaciones de Truper

### Modos de iluminación

|  | Lúmenes | Duración |
|--|---------|----------|
| <br><b>Alto</b> | 80 lm   | 2 h      |
| <br><b>Bajo</b> | 30 lm   | 6 h      |

### Incluye cargador USB-A



### Grado de protección (IP)



| 1º DÍGITO: PROTECCIÓN CONTRA SÓLIDOS                      | 2º DÍGITO: PROTECCIÓN CONTRA LÍQUIDOS                          |
|---|--|
| X Sin protección  | X Sin protección   |
| 1 Protección contra objetos de diámetro superior a 50 mm  | 1 Protección contra goteo vertical o condensación              |
| 2 Protección contra objetos de diámetro superior a 12 mm  | 2 Protección contra goteo con una inclinación de 15°           |
| 3 Protección contra objetos de diámetro superior a 2.5 mm | 3 Protección contra goteo con una inclinación de 60°           |
| 4 Protección contra objetos de diámetro superior a 1 mm   | 4 Protección contra salpicaduras de gotas en todas direcciones |
| 5 Protección contra ingreso limitado de polvo             | 5 Protección contra chorros de agua a baja presión             |
| 6 Totalmente protegido contra polvo                       | 6 Protección contra potentes y continuos chorros de agua       |
|   | 7 Protección contra inmersiones temporales                     |
|   | 8 Protección contra inmersiones prolongadas o permanentes      |

Banda elástica ajustable



Lente con lupa

Ancho (7 cm)

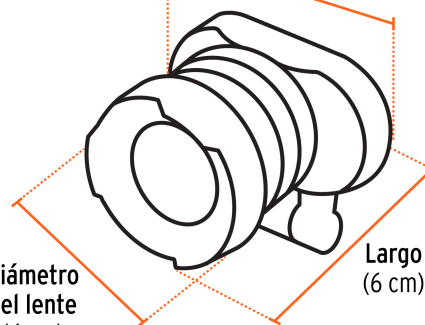

Diámetro del lente (4 cm)

Largo (6 cm)



**EMPAQUE INNER****Contiene: 4 piezas****Peso: 0.7 kg (1.5 lb)****EMPAQUE MASTER****Contiene: 18 inner (72 piezas)****Peso: 14.3 kg (31.5 lb)**