

TRUPER



CÓDIGO: 102661 CLAVE: REP-RES-600-V

Visor de repuesto para respirador RES-600, TRUPER

- Recubrimiento antiempañante
- Protección contra impactos y antirayadura
- Fácil limpieza
- Reutilizable
- Para respirador profesional modelo RES-600 marca Truper®

Certificaciones y garantías**Especificaciones**

Empaque individual	Caja
Inner	1
Máster	16
Pallet	288

País de origen**Fabricado en China bajo las estrictas especificaciones de GRUPO TRUPER**

Imágenes complementarias

Para respirador profesional



RES-600

EMPAQUE INDIVIDUAL

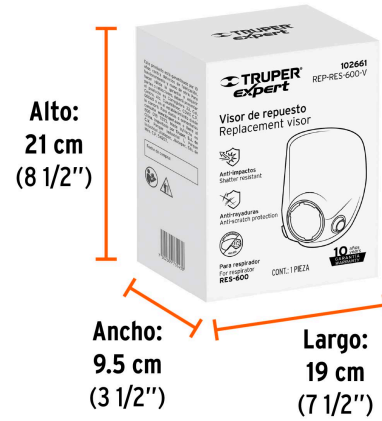

Alto:
21 cm
(8 1/2")

Ancho:
9.5 cm
(3 1/2")

Largo:
19 cm
(7 1/2")

Peso: 0.22 kg (0.5 lb)

EMPAQUE MASTER



Alto:
45.8 cm
(18")

Ancho:
38.7 cm
(15")

Largo:
39.5 cm
(15 1/2")

Contiene: 16 piezas

Peso: 4.5 kg (9.9 lb)

