

TRUPER



CÓDIGO: 103168 CLAVE: PRF-10

### Prensa rápida tipo "F" 10", uso ligero, TRUPER

- Mordazas de hierro nodular y barra de acero ranurada para una mejor sujeción
- Profundidad de garganta 2 3/8"
- Apertura máxima de 10"
- Almohadillas protectoras removibles que evitan el maltrato de la pieza de trabajo
- Mango ergonómico cubierto de TPR antiderrapante
- Para sujetar, ensamblar, unir piezas de diferentes materiales y espesores



### Certificaciones y garantías



### Especificaciones

Capacidad de presión	270 kg
Apertura máxima	10" (25 cm)
Profundidad de garganta	2 3/8" (6 cm)
Largo	14" (35 cm)
Peso aproximado	470 g
Empaque individual	Etiqueta
Inner	2
Máster	16
Pallet	1296

### País de origen

Fabricado en China bajo las estrictas especificaciones de GRUPO TRUPER

**Imágenes complementarias**

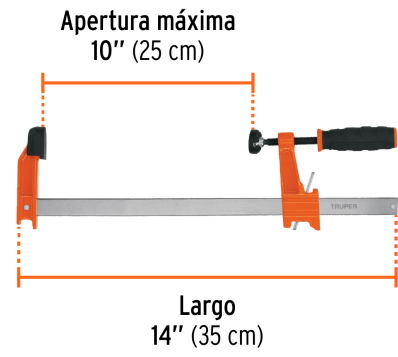
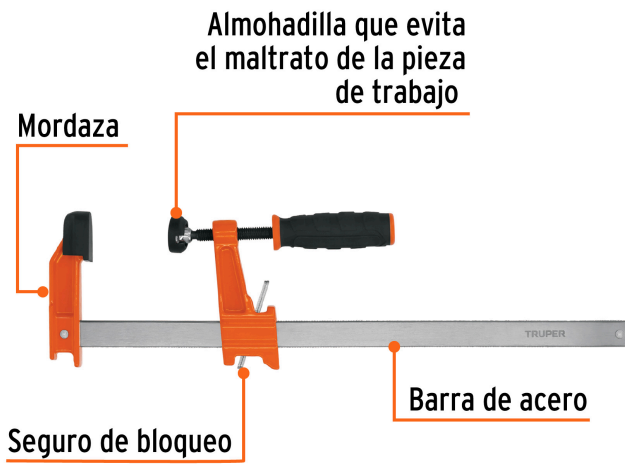

**Profundidad de garganta**  
2 3/8" (6 cm)

