

TRUPER

CÓDIGO: 103200 CLAVE: PRF-18

Prensa rápida tipo "F" 18", uso ligero, TRUPER

- Mordazas de hierro nodular y barra de acero ranurada para una mejor sujeción
- Profundidad de garganta 2 3/8"
- Apertura máxima de 18"
- Almohadillas protectoras removibles que evitan el maltrato de la pieza de trabajo
- Mango ergonómico cubierto de TPR antiderrapante
- Para sujetar, ensamblar, unir piezas de diferentes materiales y espesores

**Certificaciones y garantías****Especificaciones**

Capacidad de presión	270 kg
Apertura máxima	18" (46 cm)
Profundidad de garganta	2 3/8" (6 cm)
Largo	22" (55 cm)
Peso aproximado	590 g
Empaque individual	Etiqueta
Inner	2
Máster	16
Pallet	768

País de origen**Fabricado en China bajo las estrictas especificaciones de GRUPO TRUPER**

Imágenes complementarias

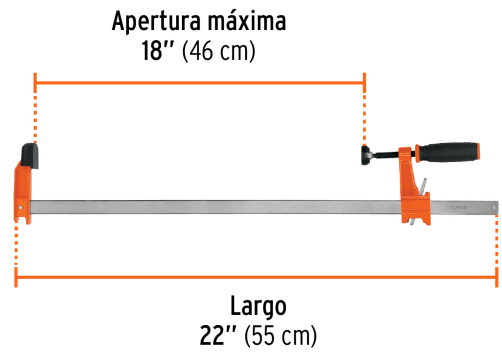
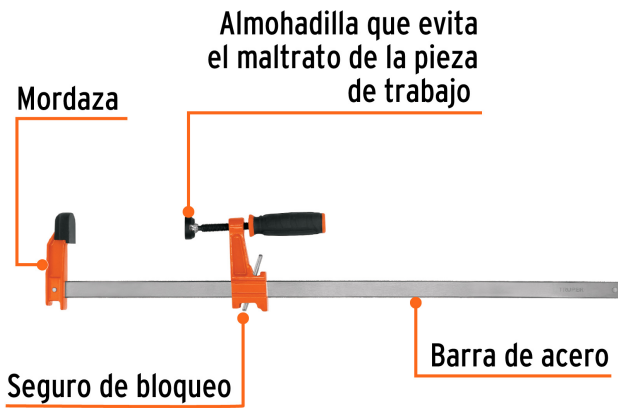

Profundidad de garganta
2 3/8" (6 cm)

