

TRUPER CÓDIGO: 10617 CLAVE: LI-CA-130R

Linterna de minero LED 160 lm, recargable, TRUPER EXPERT

- LED de alta luminosidad
- Cuerpo de policarbonato y aluminio
- Resistente a salpicaduras de agua

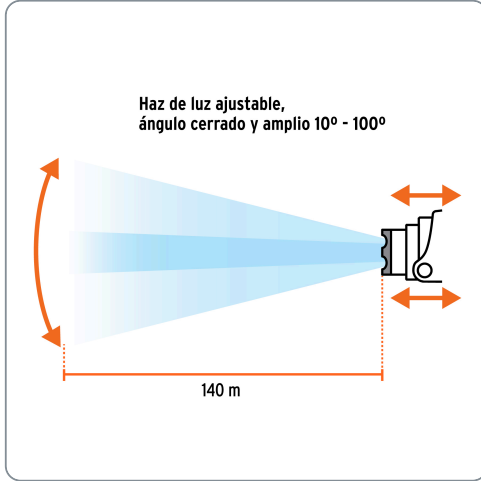

Datos de empaque	
Empaque individual: blíster	
Empaque logístico	Cantidad
Inner	2
Máster	36
Pallet	288

Certificaciones y garantías

Cumple la norma NOM-001-SCFI

Producto fabricado en China bajo las estrictas especificaciones de Truper

Lúmenes

160 lm

Tecnología **KLINLITE**
Lente tipo lupa

Batería ion litio

Recargable



IPX4

Especificaciones técnicas	
Luminosidad	160 lm (alto), 90 lm (bajo)
Distancia del haz de luz	140 m
Duración de la batería en uso	4 horas (alto), 5.5 horas (bajo)
Tiempo óptimo de carga	8 horas
Peso	150 g

Incluye

1 Cargador USB-C y C.A.

Modos de iluminación

	Lúmenes	Duración
 Alto	160 lm	4 h
 Bajo	90 lm	5.5 h

Incluye cargador USB-C y C.A.



Grado de protección (IP)



1º DÍGITO: PROTECCIÓN CONTRA SÓLIDOS	2º DÍGITO: PROTECCIÓN CONTRA LÍQUIDOS
X Sin protección	X Sin protección
1 Protección contra objetos de diámetro superior a 50 mm	1 Protección contra goteo vertical o condensación
2 Protección contra objetos de diámetro superior a 12 mm	2 Protección contra goteo con una inclinación de 15°
3 Protección contra objetos de diámetro superior a 2.5 mm	3 Protección contra goteo con una inclinación de 60°
4 Protección contra objetos de diámetro superior a 1 mm	4 Protección contra salpicaduras de gotas en todas direcciones
5 Protección contra ingreso limitado de polvo	5 Protección contra chorros de agua a baja presión
6 Totalmente protegido contra polvo	6 Protección contra potentes y continuos chorros de agua
	7 Protección contra inmersiones temporales
	8 Protección contra inmersiones prolongadas o permanentes

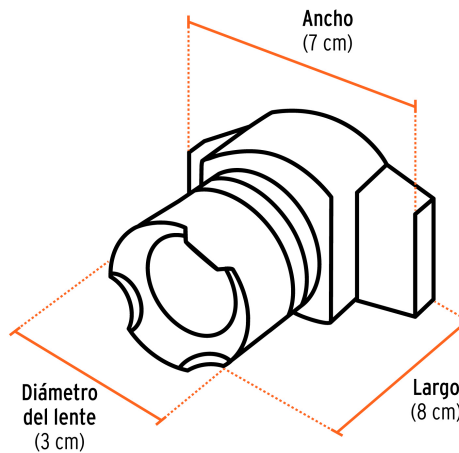

EMPAQUE INDIVIDUAL



Peso: 0.34 kg (0.8 lb)

EMPAQUE INNER



Contiene: 6 piezas

Peso: 2.2 kg (4.9 lb)

EMPAQUE MASTER



Contiene: 6 inner (36 piezas)

Peso: 13.96 kg (30.8 lb)