

TRUPER *expert*

CÓDIGO: 11174

CLAVE: BAV-7/8

Broca HSS 7/8" Trugold para metal, TRUPER EXPERT

- Uso en metales ferrosos, no ferrosos, madera y plástico
- Punta Split Point autocentrable para perforaciones más rápidas y precisas
- Fabricada en acero M35

**Especificaciones técnicas**

Diámetro	9"
Largo total	7/8"
Largo de flauta	6"
Tipo de zanco	P3, reducido a 1/2"
Ángulo de punta	135°

Datos de empaque

Empaque individual: Caja telescópica plástica

Empaque logístico	Cantidad
Inner	1
Máster	10
Pallet	2320

Certificaciones y garantías

Cumple las normas: DIN-1414-1 y DIN-1414-2

Producto fabricado en China bajo las estrictas especificaciones de Truper

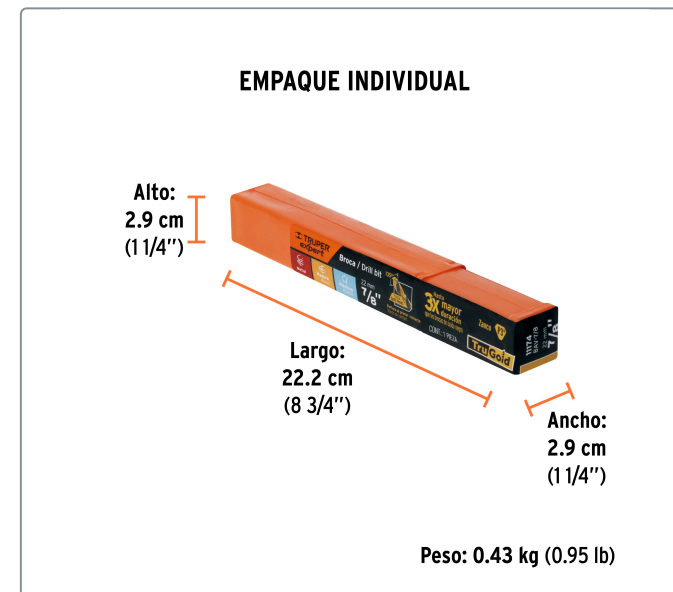
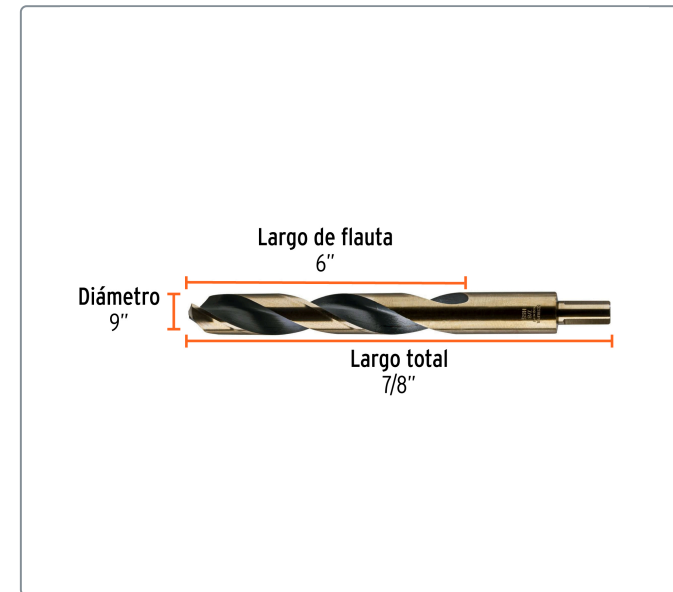
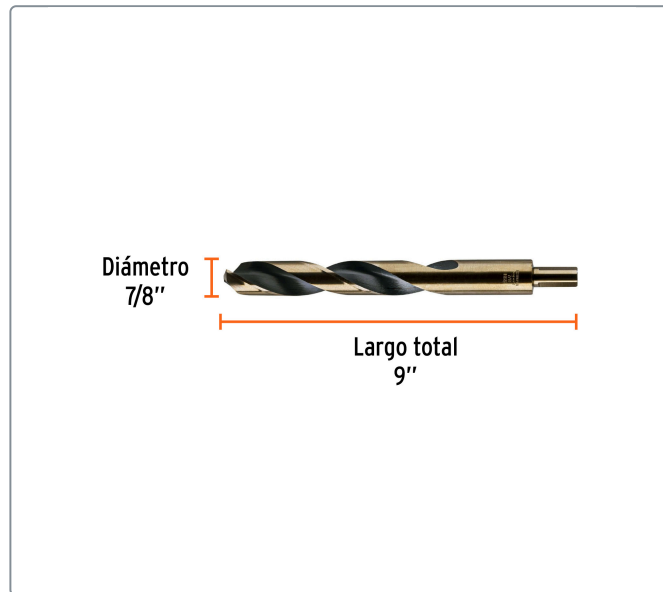

EMPAQUE MASTER



Contiene: 10 piezas

Peso: 4.36 kg (9.61 lb)