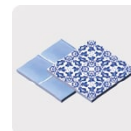

TRUPER

CÓDIGO: 12097 CLAVE: SDS-C2

**Cinzel plano grueso SDS Plus 1-1/2" x 10", TRUPER**

- Fabricado en acero al cromo
- Extralargo para picado y demolición

**Certificaciones y garantías**

- Garantizado contra defectos de fabricación o mano de obra. La garantía se puede hacer válida con cualquier distribuidor de TRUPER

**Especificaciones**

Largo	10" (25 cm)
Ancho de cuña	1 1/2" (38 mm)
Empaque individual	Tubo con etiqueta
Inner	6
Master	24
Pallet	3240

**País de origen****Fabricado en China bajo las estrictas especificaciones de GRUPO TRUPER**

## Datos de Empaque (Medidas y pesos aproximados)

## Empaque Individual

**Medidas:** Alto: 31.2 cm (12 1/4") Ancho: 1.4 cm (1/2") Largo: 4.2 cm (1 3/4") **Peso:** 0.27 kg (0.60 lb)

## Inner

**Medidas:** Alto: 6 cm (2 1/4") Ancho: 5.4 cm (2 1/4") Largo: 32 cm (12 1/2") **Peso:** 1.7 kg (3.75 lb)

## Master

**Medidas:** Alto: 13.6 cm (5 1/4") Ancho: 12.6 cm (5") Largo: 33.5 cm (13 1/4") **Peso:** 7 kg (15.43 lb)

## Imágenes complementarias

## EMPAQUE INDIVIDUAL



Peso: 0.27 kg (0.60 lb)

## EMPAQUE INNER

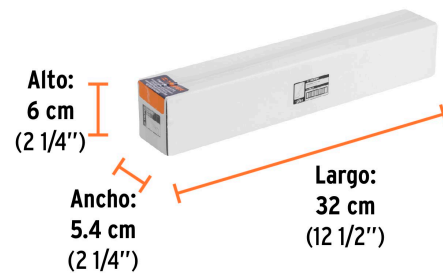

Contiene: 6 piezas

Peso: 1.7 kg (3.75 lb)

## EMPAQUE MASTER



Contiene: 4 inner (24 piezas)

Peso: 7 kg (15.43 lb)

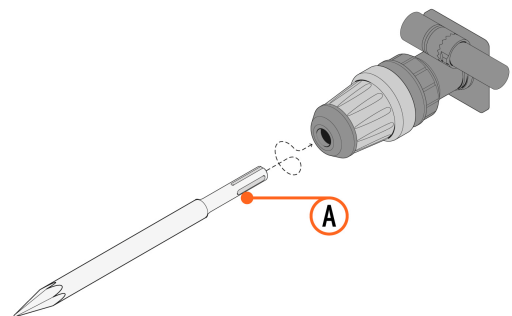

Limpiar y aplicar grasa en el zanco (A) antes de insertarlo

Imágenes complementarias

Para rotomartillos SDS Plus



RPLUS-4NX



RPLUS-6NX



ROEL-20N



ROEL-50N2



ROEL-30N2



ROEL-30A



ROEL-30N



ROEL-60N

