

TRUPER



CÓDIGO: 12122 CLAVE: BES-13

### Broca escalonada óxido negro 13 escalones 1/8" a 1/2", Truper

- Punta Split Point autocentrable con dos filos de corte, para perforaciones más rápidas y precisas
- Rango de perforación 1/8" - 1/2"
- Diámetro marcado en láser de larga duración para identificar rápidamente el tamaño a perforar
- Fabricada en acero de alta velocidad (HSS) con acabado óxido negro
- Una sola broca realiza perforaciones de diferentes diámetros
- Zanco P3 antiderrapante que no se desliza en el broquero

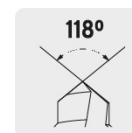

#### Especificaciones

Zanco (P3)	1/4"
Escalones	13
Diámetros de perforación	1/8", 5/32", 3/16", 7/32", 1/4", 9/32", 5/16", 11/32", 3/8", 13/32", 7/16", 15/32" y 1/2"
Empaque individual	Blíster
Inner	3
Máster	15
Pallet	3375

#### País de origen

Fabricado en China bajo las estrictas especificaciones de GRUPO TRUPER

Imágenes complementarias



**Diámetro marcado en láser de larga duración**

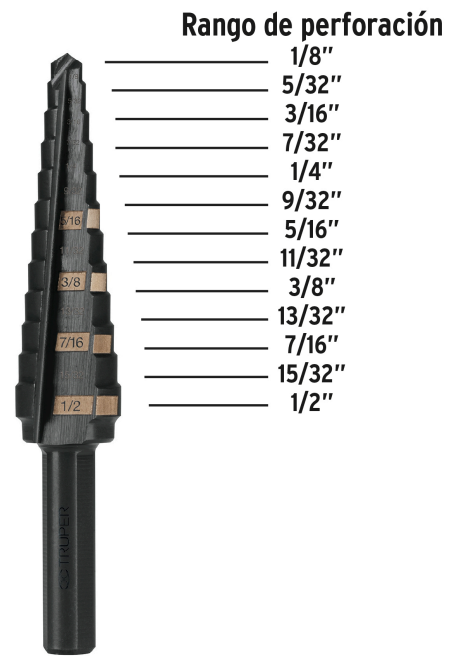

EMPAQUE INDIVIDUAL



## Imágenes complementarias

## EMPAQUE INNER



Contiene: 3 piezas

Peso: 0.15 kg (0.3 lb)

## EMPAQUE MASTER



Contiene: 5 inner (15 piezas)

Peso: 0.9 kg (2 lb)