

TRUPER



CÓDIGO: 12884 CLAVE: DTH-16

Doblador hidráulico para tubo, 16 ton, TRUPER

- Para trabajo pesado en tubos hidráulicos, de gas y conduit
- Estructura de acero y dados de hierro nodular para mayor resistencia
- Con sistema de resortes que ayudan a la retracción del cilindro para mayor productividad
- Rodillos de ajuste para facilitar el doblado a 30°, 60° y 90°
- Para mejores resultados en tubos delgados o ángulos cerrados se recomienda rellenar por completo el interior del tubo con arena fina y seca, sellando los extremos

Certificaciones y garantías



Especificaciones

Capacidad (presión máxima)	16 ton
Capacidad de tubo	1/2" a 3" hasta cédula 40
Altura ajustable	35 a 60 cm (14" a 24")
Dimensiones del doblador (alto x largo x ancho)	73 x 30 x 18 cm
Empaque individual	Caja
Inner	1
Pallet	8

Incluye

- 1 Palanca para gato hidráulico
- 8 Dados de 1/2", 3/4", 1", 1 1/4", 1 1/2", 2", 2 1/2" y 3"

País de origen

Fabricado en China bajo las estrictas especificaciones de GRUPO TRUPER

Imágenes complementarias

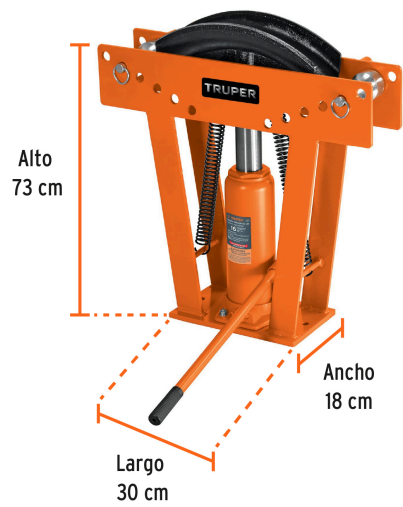

Imágenes complementarias

