

**TRUPER** CÓDIGO: 12890 CLAVE: LI-CA-300R

## Linterna de minero LED 300 lm, recargable, TRUPER EXPERT

- LED de alta luminosidad
- Cuerpo de ABS con marco de aluminio
- Protección contra goteo de agua

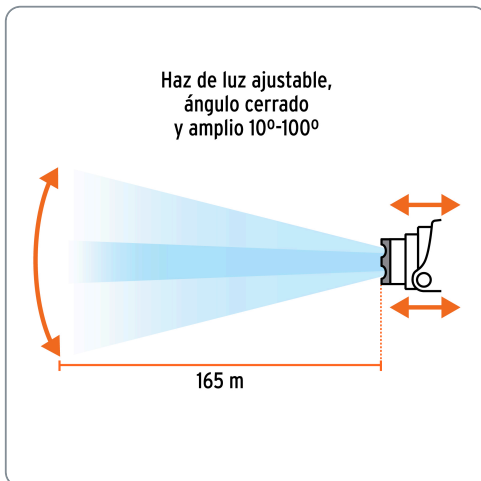

**Lúmenes**  
300 lm



**Batería ion litio**

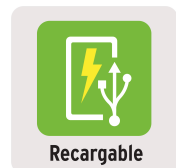

Especificaciones técnicas	
Luminosidad	300 lm (alto), 85 lm (bajo)
Distancia del haz de luz	165 m
Duración de la batería en uso	5 horas (alto), 11 horas (bajo)
Tiempo óptimo de carga	8 horas
Peso	160 g

Incluye	
1 Cable USB-C	

Datos de empaque	
Empaque individual: blíster	
Empaque logístico	Cantidad
Inner	2
Máster	24
Pallet	432

**Certificaciones y garantías**

Cumple la norma NOM-001-SCFI

Producto fabricado en China bajo las estrictas especificaciones de Truper

### Modos de iluminación

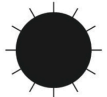
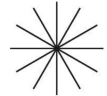
	Lúmenes	Duración
 <b>Alto</b>	300 lm	5 h
 <b>Bajo</b>	85 lm	11 h

### Incluye cable USB-C



- Banda elástica ajustable**
- Compatible con cascos**
- Lente acrílica con lupa**
- 2 Baterías ion litio de 2,200 mAh cada una 2X más tiempo de vida**
- Mayor velocidad de carga**
- Sensor de encendido y apagado con activación manual**

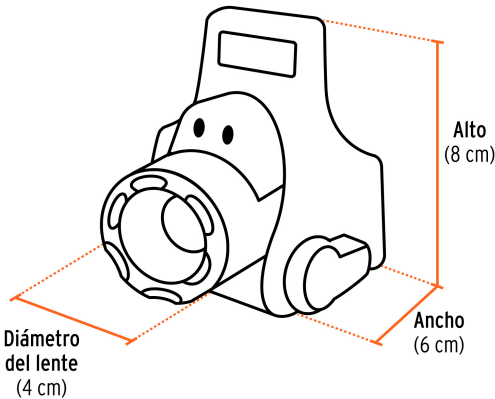

### Grado de protección (IP)



1º DÍGITO: PROTECCIÓN CONTRA SÓLIDOS	2º DÍGITO: PROTECCIÓN CONTRA LÍQUIDOS
<b>X</b> Sin protección	<b>X</b> Sin protección
<b>1</b> Protección contra objetos de diámetro superior a 50 mm	<b>1</b> Protección contra goteo vertical o condensación
<b>2</b> Protección contra objetos de diámetro superior a 12 mm	<b>2</b> Protección contra goteo con una inclinación de 15°
<b>3</b> Protección contra objetos de diámetro superior a 2.5 mm	<b>3</b> Protección contra goteo con una inclinación de 60°
<b>4</b> Protección contra objetos de diámetro superior a 1 mm	<b>4</b> Protección contra salpicaduras de gotas en todas direcciones
<b>5</b> Protección contra ingreso limitado de polvo	<b>5</b> Protección contra chorros de agua a baja presión
<b>6</b> Totalmente protegido contra polvo	<b>6</b> Protección contra potentes y continuos chorros de agua
	<b>7</b> Protección contra inmersiones temporales
	<b>8</b> Protección contra inmersiones prolongadas o permanentes



### EMPAQUE INDIVIDUAL



Peso: 0.31 kg (0.7 lb)

### EMPAQUE INNER



Contiene: 2 piezas

Peso: 0.7 kg (1.5 lb)

### EMPAQUE MÁSTER



Contiene: 12 inner (24 piezas)

Peso: 9.08 kg (20 lb)