

TRUPER CÓDIGO: 12890 CLAVE: LI-CA-300R

Linterna de minero LED 300 lm, recargable, TRUPER EXPERT

- **LED de alta luminosidad**
- Cuerpo de ABS con marco de aluminio
- Protección contra goteo de agua



Datos de empaque	
Empaque Individual: Blíster	
Empaque logístico	Cantidad
Inner	2
Master	24
Pallet	432

Certificaciones y garantías

Cumple la norma NOM-001-SCFI

Producto fabricado en China bajo las estrictas especificaciones de Truper



Batería ion litio



Especificaciones técnicas	
Luminosidad	300 lm (alto), 85 lm (bajo)
Distancia del haz de luz	165 m
Duración de la batería en uso	5 horas (alto), 11 horas (bajo)
Tiempo óptimo de carga	8 horas
Peso	160 g

Incluye	
Cable USB	

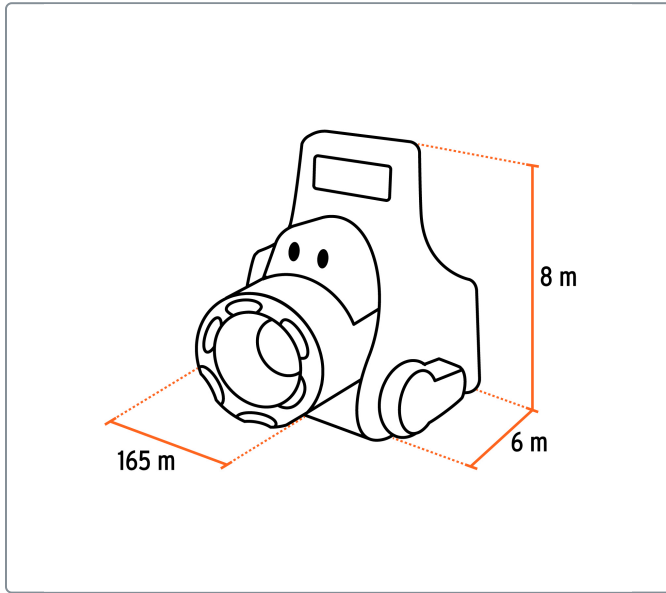

Grado de protección (IP)

ÍNDICE DE PROTECCIÓN

Número que determina el grado de protección contra sólidos

Número que determina el grado de protección contra líquidos

IP X 2

1º DÍGITO: PROTECCIÓN CONTRA SÓLIDOS	2º DÍGITO: PROTECCIÓN CONTRA LÍQUIDOS
X Sin protección	X Sin protección
1 Protección contra objetos de diámetro superior a 50 mm	1 Protección contra goteo vertical o condensación
2 Protección contra objetos de diámetro superior a 12 mm	2 Protección contra goteo con una inclinación de 15°
3 Protección contra objetos de diámetro superior a 2,5 mm	3 Protección contra goteo con una inclinación de 60°
4 Protección contra objetos de diámetro superior a 1 mm	4 Protección contra salpicaduras de gotas en todas direcciones
5 Protección contra ingreso limitado de polvo	5 Protección contra chorros de agua a baja presión
6 Totalmente protegido contra el polvo	6 Protección contra potentes y continuos chorros de agua
	7 Protección contra inmersiones temporales
	8 Protección contra inmersiones prolongadas o permanentes

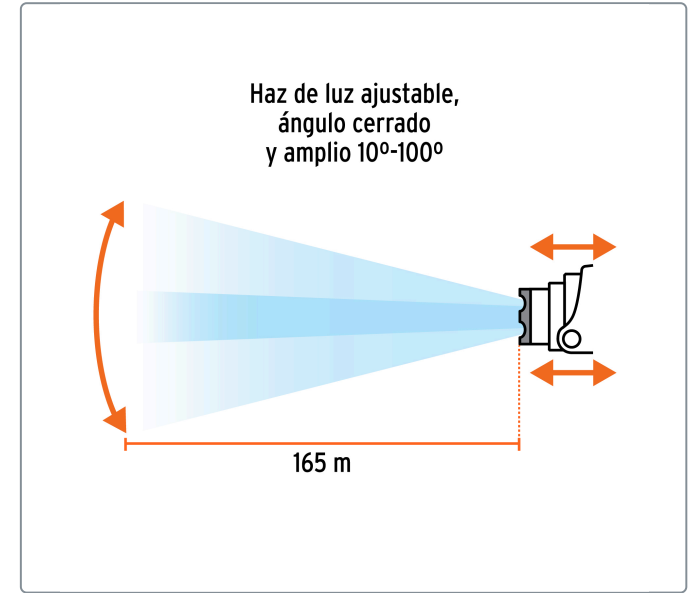

Modos de iluminación

	Lúmenes	Duración
Alto	300 lm	5 h
Bajo	85 lm	11 h

EMPAQUE INDIVIDUAL

Alto 19 cm (7 1/2")

Largo 15.4 cm (6")

Peso: 0.31 kg (0.7 lb)

EMPAQUE INNER

Alto 12.5 cm (5")

Ancho 16 cm (6 1/2")

Largo 28.5 cm (11")

Contiene: 2 piezas

Peso: 0.7 kg (1.5 lb)

EMPAQUE MÁSTER



Contiene: 12 inner (24 piezas)

Peso: 9.08 kg (20 lb)

