

TRUPER CÓDIGO: 12910 CLAVE: LAGAS-4000

Hidrolavadora con motor a gasolina, 4000 PSI, TRUPER

- Ideal para limpieza en exteriores
- Motor OHV (Over Head Valve - válvulas a la cabeza) de 4 tiempos de alto rendimiento, no requiere mezcla de aceite y gasolina



4,000 psi
Presión máxima

13.6 L/ min (3.6 GPM)
Flujo máximo de agua

10.5 HP (7,829 W)
Potencia

420 cc
Cilindrada del motor

Especificaciones técnicas	
Capacidad del tanque de gasolina	5 L
Manguera de alta presión	10 m
Tipo de motor	OHV (4 tiempos)
Nivel de ruido	<95 dB
Tipo de recubrimiento del pistón	Esmalte
Ciclo de trabajo	20 minutos de descanso por tanque consumido. Máximo diario 8 horas
Dimensiones (Base x Alto x Fondo)	52 x 116 x 66 cm
Peso	57 kg
Tipo de aceite	SAE 10W30
Capacidad de aceite	1.1 L

Datos de empaque	
Empaque individual: Caja	
Empaque logístico	Cantidad
Inner	1
Pallet	8

Certificaciones y garantías

Producto fabricado en China bajo las estrictas especificaciones de Truper

Incluye	
1 Pistola	
1 Lanza metálica de acero inoxidable	
1 Manguera de alta presión 10 m	
5 Boquillas de conexión rápida	
1 Aceite semisintético de 4 tiempos	

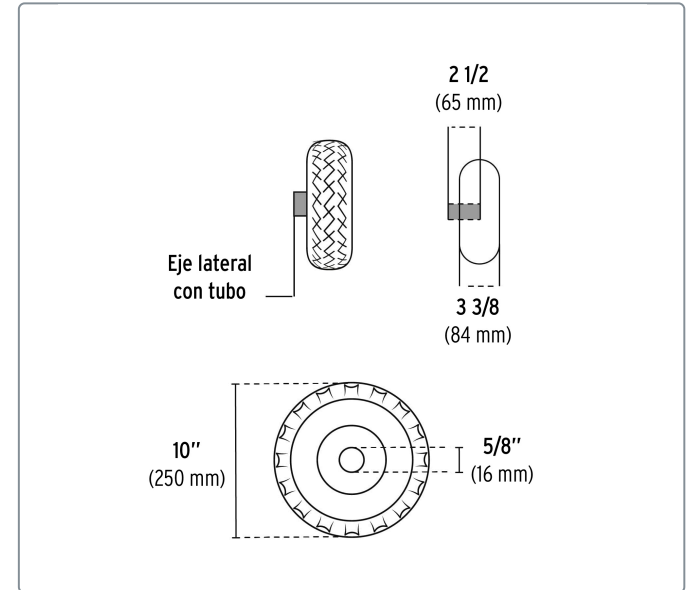
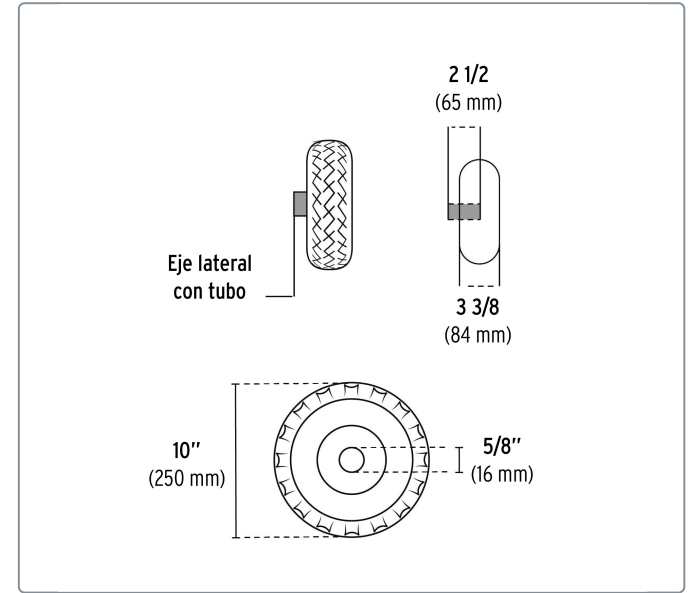

EMPAQUE INDIVIDUAL

