



CÓDIGO: 102635 CLAVE: LLCR-14

**Llave de cruz 14" pulida y cromada, TRUPER**

- Cuerpo de acero forjado al medio carbono
- Acabado cromado
- Para remover tuercas y birlos de llantas en automóviles y camionetas
- Tamaño de bocas 17 mm, 3/4", 13/16", 7/8"

**Certificaciones y garantías**

- Excede la norma especificación federal: GGG-W-644b / DIN-899

**Especificaciones**

Medida	14" (35 cm)
Tamaño de bocas	17 mm, 3/4"(19 mm), 13/16"(20.5 mm), 7/8"(22 mm)
Peso	1.2 kg
Empaque individual	Etiqueta
Inner	3
Máster	12
Pallet	540

**País de origen****Fabricado en China bajo las estrictas especificaciones de GRUPO TRUPER**

**Imágenes complementarias**

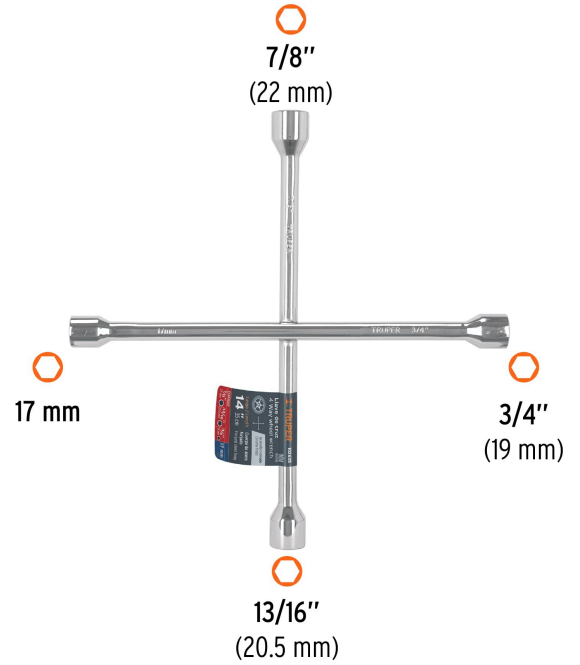
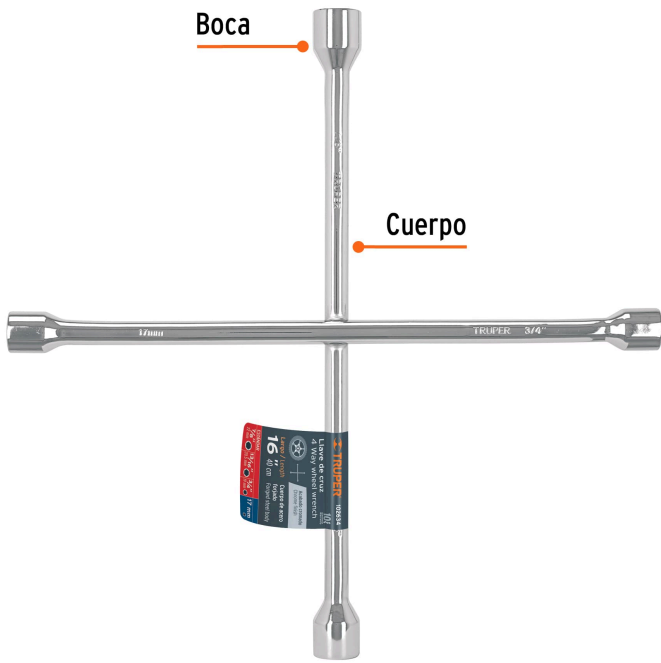

**EMPAQUE INDIVIDUAL**

**EMPAQUE INNER**

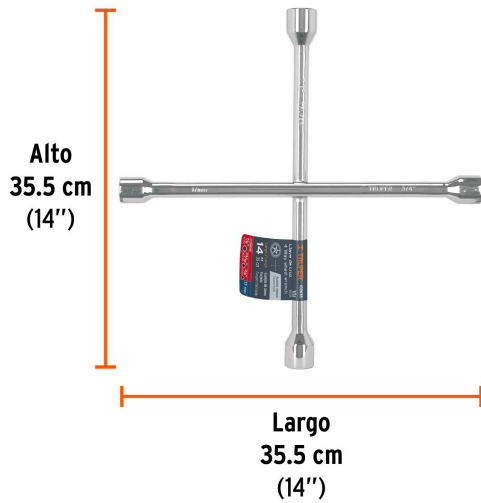

**Peso: 1.16 kg (2.6 lb)**

**Contiene: 3 piezas**

**Peso: 3.49 kg (7.7 lb)**

## Imágenes complementarias

## EMPAQUE MASTER

