

TRUPER



CÓDIGO: 13875 CLAVE: ROPI-910

Rodillo para pintar 9 x 3/8" superficies lisas, TRUPER

- Felpa de poliéster de alta densidad en color blanco para **uso profesional 2X más eficiente** que cubre áreas de mayor tamaño en menos tiempo
- Maneral de acero galvanizado y mango de polipropileno
- Maneral y felpa reutilizables
- Para todo tipo de pinturas

**Certificaciones y garantías**

- Garantizado contra defectos de fabricación o mano de obra. La garantía se puede hacer válida con cualquier distribuidor de TRUPER

Especificaciones

Superficies	Lisas
Largo	9" (23 cm)
Espesor de felpa	3/8"
Empaque individual	Bolsa
Inner	6
Máster	48
Pallet	768

País de origen

Fabricado en México bajo las estrictas especificaciones de GRUPO TRUPER

Datos de Empaque (Medidas y pesos aproximados)

Empaque Individual	Medidas: Alto: 33.5 cm (13 1/4") Ancho: 5.6 cm (2 1/4") Largo: 25 cm (9 3/4") Peso: 0.18 kg (0.40 lb)
Inner	Medidas: Alto: 41 cm (16 1/4") Ancho: 5.6 cm (2 1/4") Largo: 34 cm (13 1/2") Peso: 1.1 kg (2.43 lb)
Master	Medidas: Alto: 50.5 cm (20") Ancho: 33.6 cm (13 1/4") Largo: 44 cm (17 1/4") Peso: 9.36 kg (20.64 lb)

Refacciones

Código	Clave	Descripción
10546	EXTF-36	Extensión de fibra de vidrio para rodillo, 3.6 m, TRUPER
10547	EXTM-12	Extensión de acero para rodillo, 1.2 m, TRUPER
10548	EXTM-24	Extensión de acero para rodillo, 2.4 m, TRUPER
10549	EXTM-30	Extensión de acero para rodillo, 3 m, TRUPER
10745	MAJA-9X	Maneral de 9", reforzado, con jaula para rodillo, TRUPER
13882	R-ROPI-910	Felpa para rodillo 9 x 3/8" superficies lisas, TRUPER
19213	EXTA-27	Extensión de aluminio para rodillo, 2.7 m, TRUPER
19216	EXTA-20	Extensión de aluminio para rodillo, 2 m, TRUPER

Imágenes complementarias



Maneral de
acero galvanizado



Mango de
polipropileno

Felpa de poliéster
de alta densidad

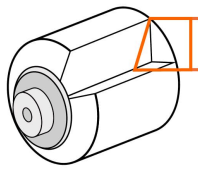

Espesor
3/8"



Largo
9" (23 cm)

Superficie lisa



© 2026 TRUPER, S.A. DE C.V. TODOS LOS DERECHOS RESERVADOS.

Los productos ilustrados y la información pueden cambiar sin previo aviso, como resultado de nuestros procesos de mejora continua.

Prohibida su reproducción o divulgación total o parcial así como su uso o aprovechamiento sin autorización escrita de Truper, S.A. de C.V.

Imágenes complementarias

Superficie lisa

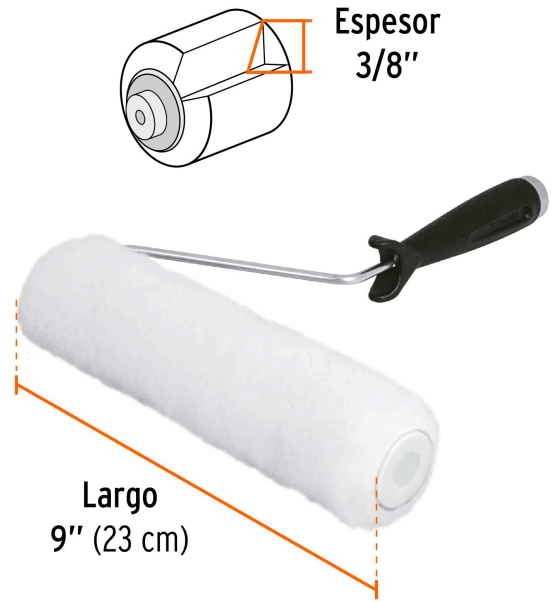

EMPAQUE INNER



Alto:
41 cm
(16")

Largo:
34 cm
(13 1/2")

Contiene: 6 piezas

Peso: 1.1 kg (2.43 lb)

EMPAQUE MASTER



Alto:
50.5 cm
(20")

Ancho:
33.6 cm
(13")

Largo:
44 cm
(17 1/2")

Contiene: 8 inner (48 piezas)

Peso: 9.36 kg (20.64 lb)

Imágenes complementarias

