

TRUPER



CÓDIGO: 13895 CLAVE: ROPI-911T

**Rodillo para pintar 9 x 7/16" de PVC, acabados texturizados**

- Felpa de PVC en color naranja
- Maneral de acero galvanizado y mango de polipropileno
- Maneral y felpa reutilizables
- Aplicación de pastas para acabados texturizados

**HECHO  
EN  
MÉXICO****Certificaciones y garantías**

- Garantizado contra defectos de fabricación o mano de obra. La garantía se puede hacer válida con cualquier distribuidor de TRUPER

**Especificaciones**

Largo	9" (23 cm)
Espesor	7/16"
Empaque individual	Bolsa
Inner	6
Master	48
Pallet	384

**País de origen****Fabricado en México bajo las estrictas especificaciones de GRUPO TRUPER**

**Refacciones**

Código	Clave	Descripción
10546	EXTF-36	Extensión de fibra de vidrio para rodillo, 3.6 m, TRUPER
10547	EXTM-12	Extensión de acero para rodillo, 1.2 m, TRUPER
10548	EXTM-24	Extensión de acero para rodillo, 2.4 m, TRUPER
10549	EXTM-30	Extensión de acero para rodillo, 3 m, TRUPER
17684	R-ROPI-911T	Felpa para rodillo 9 x 7/16" de PVC, acabados texturizados
19213	EXTA-27	Extensión de aluminio para rodillo, 2.7 m, TRUPER
19216	EXTA-20	Extensión de aluminio para rodillo, 2 m, TRUPER

**Imágenes complementarias**

**Superficie rugosa**

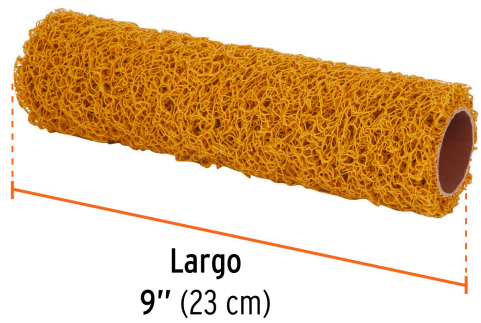
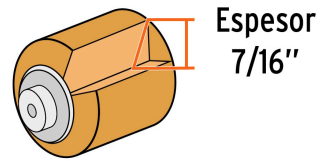

**EMPAQUE INDIVIDUAL**



**Peso: 0.3 kg (0.7 lb)**

**EMPAQUE INNER**



**Contiene: 6 piezas**

**Peso: 1.86 kg (4 lb)**

## Imágenes complementarias

## EMPAQUE MASTER



Contiene: 8 inner (48 piezas)

Peso: 15.9 kg (35 lb)

