

TRUPER

Nueva presentación

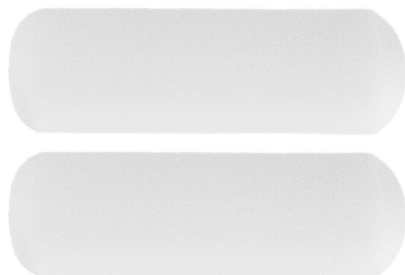

CÓDIGO: 13907 CLAVE: R-ROPI-410E

Bolsa c/2 felpas para mini rodillo esponja 4"x3/8", TRUPER

- Felpa de esponja en color blanco
- Tubo de polipropileno
- Para ROPI-410E marca TRUPER®

*Disponible a partir del 4to. trimestre 2025**La presentación del catálogo 2024 se seguirá surtiendo hasta agotar existencias.***Certificaciones y garantías**

- Garantizado contra defectos de fabricación o mano de obra. La garantía se puede hacer válida con cualquier distribuidor de TRUPER

Especificaciones

Largo	4" (10 cm)
Espesor	3/8"
Empaque individual	Bolsa
Inner	12
Máster	48
Pallet	3072

País de origen**Fabricado en China bajo las estrictas especificaciones de GRUPO TRUPER**

Datos de Empaque (Medidas y pesos aproximados)

Empaque Individual

Medidas: Alto: 21.3 cm (8 1/2") Ancho: 3.4 cm (1 1/4") Largo: 7 cm (2 3/4")
Peso: 0.01 kg (0.02 lb)

Inner

Medidas: Alto: 11.3 cm (4 1/2") Ancho: 11.8 cm (4 3/4") Largo: 14.5 cm (5 3/4")
Peso: 0.18 kg (0.40 lb)

Master

Medidas: Alto: 13.5 cm (5 1/4") Ancho: 24.8 cm (9 3/4") Largo: 30.5 cm (12")
Peso: 0.94 kg (2.07 lb)

Imágenes complementarias

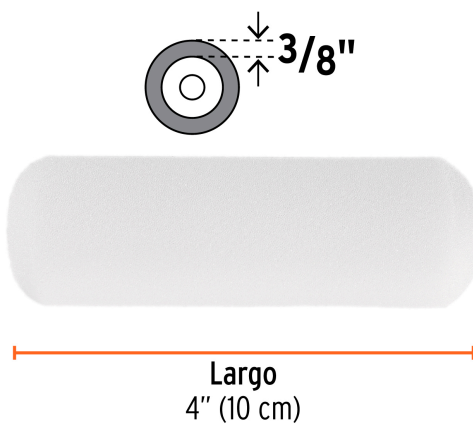
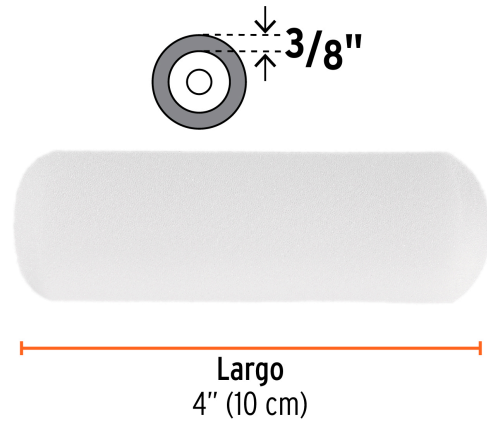
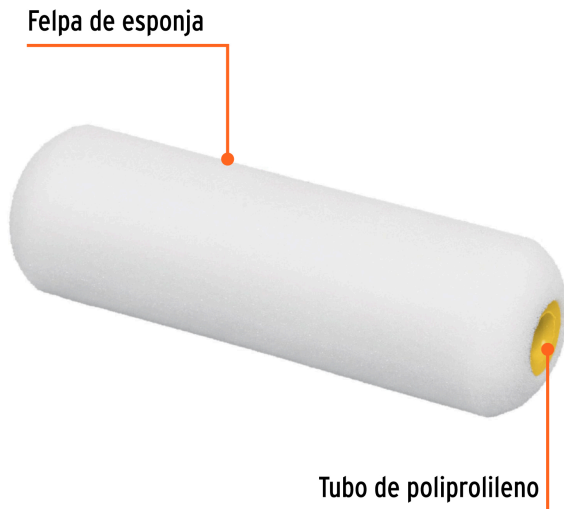

Para rodillo de pintura



ROPI-410E

Imágenes complementarias



EMPAQUE INNER



Contiene: 12 piezas

Peso: 0.18 kg (0.4 lb)

EMPAQUE MASTER



Contiene: 4 inner (48 piezas)

Peso: 0.94 kg (2.07 lb)