

TRUPER



CÓDIGO: 14627 CLAVE: FT-3/4

**Formón 3/4" mango Comfort Grip, TRUPER**

- Fabricado en acero al cromo vanadio 2x más resistente al desgaste y mayor durabilidad de filo
- Mango ergonómico con apoyo para el pulgar, para un mejor control y comodidad
- Ideal para trabajos de acabado y decoración de madera

**Certificaciones y garantías**

- Excede la norma: ANSI B209.6.

**Especificaciones**

|                    |              |
|--------------------|--------------|
| Ancho              | 3/4" (19 mm) |
| Largo de hoja      | 100 mm       |
| Empaque individual | Tarjeta      |
| Inner              | 3            |
| Máster             | 18           |
| Pallet             | 2268         |

**País de origen****Fabricado en China bajo las estrictas especificaciones de GRUPO TRUPER**

## Imágenes complementarias

## RECOMENDACIÓN

Para mejores resultados se recomienda hacer un segundo bisel de 30° aproximadamente, dependiendo del tipo de madera a trabajar:

- Madera blanda ángulo menor a 30°
- Madera dura ángulo mayor a 30°



Casquillo metálico para el golpe

Mango ergonómico

Apoyo para el pulgar



Hojas de acero al cromo vanadio



**Imágenes complementarias**

**EMPAQUE INDIVIDUAL**



**Peso: 0.21 kg (0.5 lb)**

**EMPAQUE INNER**

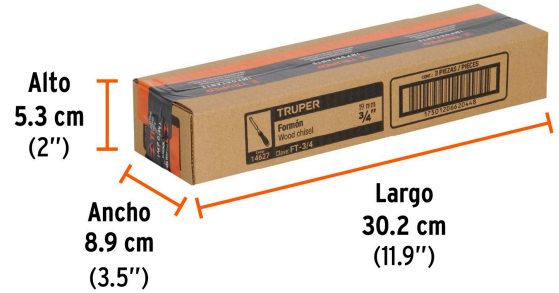

**Contiene: 3 piezas**

**Peso: 0.69 kg (1.5 lb)**

**EMPAQUE MÁSTER**



**Contiene: 6 inner (18 piezas)**

**Peso: 4.36 kg (9.6 lb)**