

**TRUPER** CÓDIGO: 15002 CLAVE: BOS-3/4LPX

## Bomba sumergible cubierta aluminio, agua limpia, 3/4HP, TRUPER

- Para desagüe e inundaciones
- Uso en cisternas, fuentes, albercas y circulación de agua

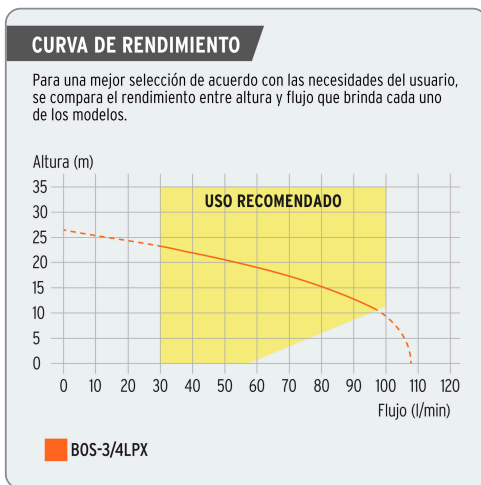

**3/4 HP**  
Potencia

**108 L/min**  
Flujo máximo

**Motor con bobinas de cobre**  
2x mayor durabilidad que las de aluminio

Datos de empaque	
Empaque Individual: Caja	
Empaque logístico	Cantidad
Inner	1
Master	2
Pallet	48

**Certificaciones y garantías**

Cumple la norma: NOM-003-SCFI

Fabricado en China bajo las estrictas especificaciones de GRUPO TRUPER

Especificaciones técnicas	
Potencia	3/4 HP
Altura máxima	26 m
Flujo máximo	108 L/min
Material del embobinado de motor	Cobre
Material del impulsor	Aluminio
Ciclo de trabajo a corriente nominal	50 minutos de trabajo por 20 minutos de descanso. Máximo diario: 6 horas
Profundidad máxima de inmersión	5 m
Tensión / Frecuencia	127 V / 60 Hz
Temperatura máxima del líquido	40 °C
Consumo	8.5 A
Velocidad	3,450 rpm
Diámetro de partículas	3.5 mm
Grado de protección	IPX8
Adaptador (diámetro de salida)	Manguera (1" NPT)
Largo de cable	10 m
Clavija	Sí
Dimensiones (Alto x Diámetro)	36 x 15 cm

Los productos ilustrados y la información pueden cambiar sin previo aviso, como resultado de nuestros procesos de mejora continua.

Prohibida su reproducción o divulgación total o parcial así como su uso o aprovechamiento sin autorización escrita de Truper, S.A. de C.V.

© 2026 TRUPER, S.A. DE C.V. TODOS LOS DERECHOS RESERVADOS.

**Incluye**

1 Cuerda

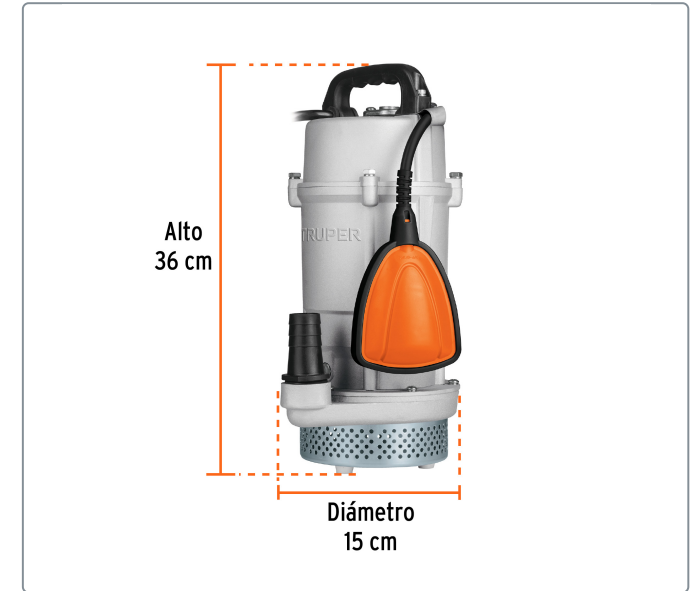

**EMPAQUE INDIVIDUAL**



Peso: 10.08 kg (22.2 lb)

**EMPAQUE MASTER**



Contiene: 2 piezas

Peso: 20.62 kg (45.5 lb)



Los productos ilustrados y la información pueden cambiar sin previo aviso, como resultado de nuestros procesos de mejora continua.

Prohibida su reproducción o divulgación total o parcial así como su uso o aprovechamiento sin autorización escrita de Truper, S.A. de C.V.

© 2026 TRUPER, S.A. DE C.V. TODOS LOS DERECHOS RESERVADOS.