

TRUPER *expert*CAMBIA DE MARCA 

Disponible a partir del 3er. trimestre 2025

La presentación del catálogo 2024 se seguirá surtiendo hasta agotar existencias.

CÓDIGO: 17411 CLAVE: SOIN-250

Soldadora inversora 250A, 220V, TRUPER EXPERT

- Ligera, compacta y fácil de transportar, más eficiente (mayor ciclo de trabajo) y con menor consumo eléctrico que una soldadora convencional
- Rango de corriente: 2 Fases (30 A - 250A CD)
- Voltaje de alimentación: 2 Fases (220 V)
- Para proceso de soldadura de electrodo revestido (SMAW - MMA) y soldadura de tungsteno (GTAW - TIG)
- Bornes de cambio rápido: 1/2"
- Para electrodo revestido 6013, 6011 (Hasta 1/4") y 7018 (Hasta 3/16")
- Display digital y perilla para ajuste de corriente
- Luz indicadora de protección térmica y de energía
- Botón de selección para activar y desactivar VRD (Dispositivo de Reducción de Voltaje)

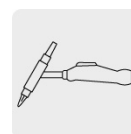
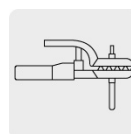
**Certificaciones y garantías****Especificaciones**

Corriente máxima	250 A CD
Bornes	1/2"
Ciclo de trabajo	50% (5 minutos de trabajo por 5 minutos de descanso)
Alimentación	2 FASES (220 V CA / 55 A / 50 - 60 Hz)
Voltaje de circuito abierto	76 V CD
Potencia	12.1 kVA
Rango de corriente	2 FASES (30 A - 250 A CD)
Tipos de electrodo	6013, 6011 y 7018
Largo de cable	2 m (6.6 ft)
Dimensiones (Base x Alto x Fondo)	19 cm x 27 cm x 46 cm
Peso	8.7 kg (19 lb)
Empaque individual	Caja
Inner	1
Pallet	10

País de origen

Fabricado en China bajo las estrictas especificaciones de GRUPO TRUPER

Incluye

1 kg de Electroodos 1/8" E6013-4

Correa

Cable con tenaza para tierra 2.4 m (7.9 ft), # 3 AWG (25 mm²)Cable con tenaza portaelectrodo 2.3 m (7.5 ft), # 3 AWG (25 mm²)

Caretta plana (tipo paleta)

Cepillo de alambre

Cable de alimentación 2 m (6.6 ft) sin clavija

Refacciones

Código	Clave	Descripción
14112	AN-GRUPO1	Antorcha TIG con conector 1/2" y conexión para gas, EXPERT
14114	DIF-GRUPO1	Juego de 3 difusores para SOMU-200X y SOMU-250X, TRUPER
14115	BOQ-GRUPO1	Juego de 3 boquillas para SOMU-200X y SOMU-250X, TRUPER
14117	PBOQ-GRUPO1	Juego de 3 portaboquillas para SOMU-200X y SOMU-250X, TRUPER
100288	CAB-300A	Cables con pinza de tierra 300A y conector 1/2", EXPERT

Imágenes complementarias



Imágenes complementarias

Características técnicas:

IGBT INVERTER

Tecnología que puede operar a cualquier nivel de corriente

THERMAL PROTECT

Protección térmica contra sobrecarga

ARC FORCE

Ajusta el valor óptimo del arco de la soldadura y permite soldar en diferentes posiciones

ANTI STICK

Evita el sobrecalentamiento y la adherencia del electrodo

HOT START

Facilita el arranque del arco

LIFT TIG

Facilita el arranque del arco con el proceso TIG

Accesorios incluidos:



Cable con tenaza para tierra:

Cable: 2.4 m (7.9 ft)
#3 AWG (25 mm²)



Cable con tenaza portaelectrodo:

Cable: 2.3 m (7.5 ft)
#3 AWG (25 mm²)



Correa



Caretta protectora



Cepillo de alambre

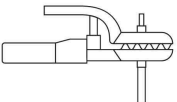
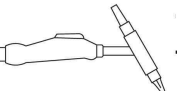

1 kg Electrodos 1/8" E6013-4

<p>Para procesos de electrodo revestido</p>  <p>SMAW-MMA Electrodo revestido</p>	<p>6013 / 6011</p> <p>3/32" 1/8" 5/32" 3/16" 1/4"</p>
	<p>7018</p> <p>3/32" 5/32" 1/8" 3/16"</p>
 <p>GTAW (TIG) Tungsteno</p>	<p>1 mm (0.039") 1.6 mm (0.062") 2 mm (0.078") 2.4 mm (0.094")</p>

