

TRUPER

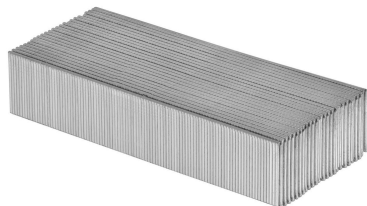

CÓDIGO: 18263 CLAVE: CLANEU-18-25

Caja con 5000 clavos calibre 18, 25 mm para CLNE-18, TRUPER

- Fabricados en acero
- Calibre 18
- Espesor de **1.2 mm**
- Para clavadoras neumáticas modelos CLNE-18E y CLNE-18 marca Truper®
- Compatibles con otras marcas del mercado

Certificaciones y garantías

• Garantizado contra defectos de fabricación o mano de obra. La garantía se puede hacer válida con cualquier distribuidor de TRUPER

Especificaciones

Largo de clavo	1" (25 mm)
Espesor (calibre) de clavo	1.2 mm (18)
Empaque individual	Caja con 5000 clavos
Inner	1
Máster	20
Pallet	1020

País de origen

Fabricado en China bajo las estrictas especificaciones de GRUPO TRUPER

Datos de Empaque (Medidas y pesos aproximados)

Empaque Individual

Medidas: Alto: 6.6 cm (2 1/2") Ancho: 3 cm (1 1/4") Largo: 13.2 cm (5 1/4")
Peso: 1.06 kg (2.34 lb)

Master

Medidas: Alto: 16.6 cm (6 1/2") Ancho: 14.4 cm (5 3/4") Largo: 28 cm (11")
Peso: 21.7 kg (47.84 lb)

Imágenes complementarias

Para clavadoras neumáticas



CLNE-18E



CLNE-18

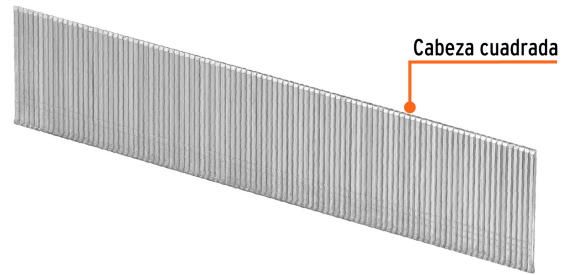

Para clavadoras neumáticas

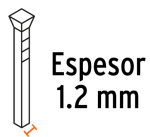
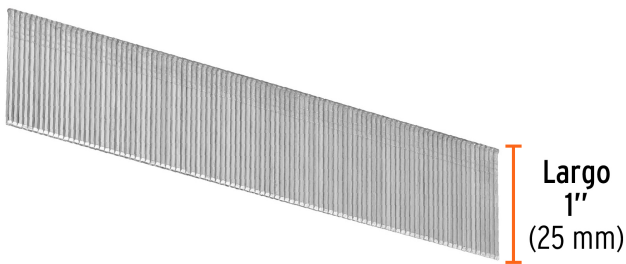

CLNE-18E



CLNE-18

Imágenes complementarias



EMPAQUE MASTER



Contiene: 20 piezas

Peso: 21.7 kg (47.84 lb)