

**PRETUL**

CÓDIGO: 22290 CLAVE: MP-16

**Martillo semipulido, 16 oz, uña curva, PRETUL**

- Cabeza de acero
- Mango de madera pulido y laqueado
- Ideal para clavar o extraer clavos

**Certificaciones y garantías**

- Garantizado contra defectos de fabricación o mano de obra. La garantía se puede hacer válida con cualquier distribuidor de TRUPER

**Especificaciones**

Cabeza	16 oz
Cara	1 1/8"
Largo de mango	13" (33 cm)
Tipo de uña	Curva
Inner	6
Master	24
Pallet	648

**País de origen****Fabricado en México bajo las estrictas especificaciones de GRUPO TRUPER**

**Datos de Empaque (Medidas y pesos aproximados)**

**Empaque Individual**

**Medidas:** Alto: 13 cm (5") Ancho: 3.1 cm (1") Largo: 32.8 cm (13") **Peso:** 0.64 kg (1.41 lb)

**Inner**

**Medidas:** Alto: 11.8 cm (4 1/2") Ancho: 14.5 cm (5 1/2") Largo: 36.8 cm (14 1/2") **Peso:** 4.18 kg (9.22 lb)

**Master**

**Medidas:** Alto: 25.2 cm (10") Ancho: 30.8 cm (12") Largo: 38.5 cm (15") **Peso:** 17.12 kg (37.74 lb)

**Imágenes complementarias**

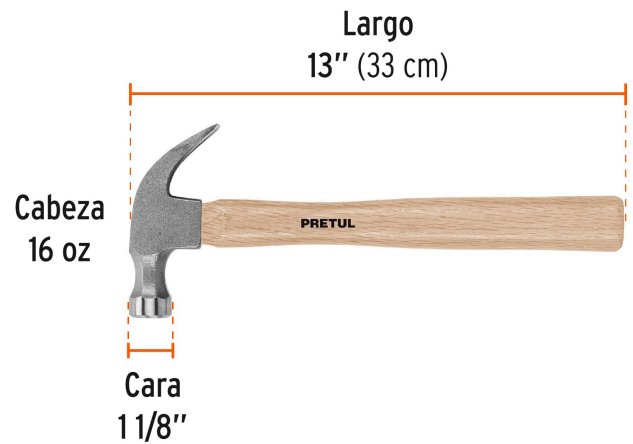
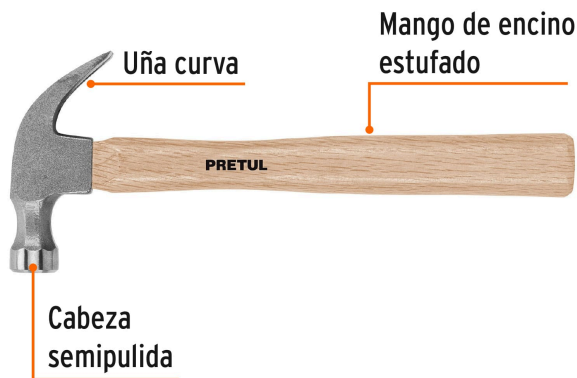

**EMPAQUE INNER**



**Contiene: 6 piezas**

**Peso: 4.2 kg (9.2 lb)**

**EMPAQUE MASTER**



**Contiene: 4 inner (24 piezas)**

**Peso: 17.1 kg (37.7 lb)**