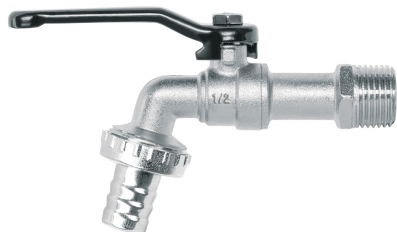
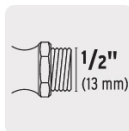

PRETUL

CÓDIGO: 23146 CLAVE: LL-21P

Llave de esfera, 1/2" de zinc, PRETUL

- Cuerpo metálico niquelado
- Maneral de acero 1/4 de vuelta
- Conector metálico para manguera de 1/2"

**Certificaciones y garantías**

- Garantizado contra defectos de fabricación o mano de obra. La garantía se puede hacer válida con cualquier distribuidor de TRUPER

Especificaciones

| | |
|---------------------|-----------------------|
| Presión máxima | 6 kgf/cm ² |
| Conexión de entrada | 1/2" - 14 NPT |
| Conexión de salida | 3/4" - 11.5 NH |
| Peso | 120 g |
| Empaque individual | Etiqueta |
| Inner | 12 |
| Máster | 72 |
| Pallet | 6048 |

País de origen**Fabricado en China bajo las estrictas especificaciones de GRUPO TRUPER**

Datos de Empaque (Medidas y pesos aproximados)

Empaque Individual

Medidas: Alto: 7.4 cm (3") Ancho: 2.8 cm (1") Largo: 13.1 cm (5 1/4") **Peso:** 0.12 kg (0.26 lb)

Inner

Medidas: Alto: 7.5 cm (3") Ancho: 15.2 cm (6") Largo: 17 cm (6 3/4") **Peso:** 1.48 kg (3.26 lb)

Master

Medidas: Alto: 24.5 cm (9 3/4") Ancho: 18.8 cm (7 1/2") Largo: 32 cm (12 1/2") **Peso:** 9.11 kg (20.08 lb)

Imágenes complementarias

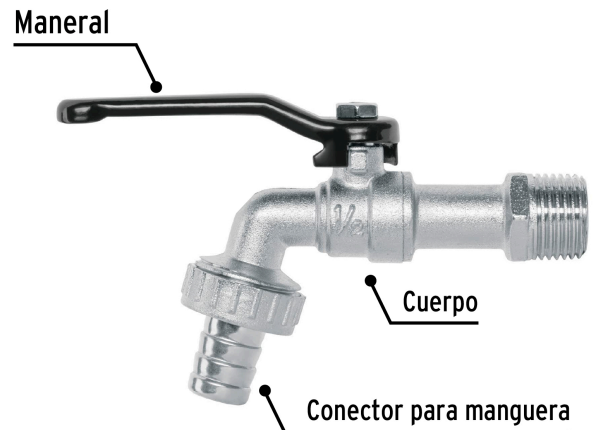
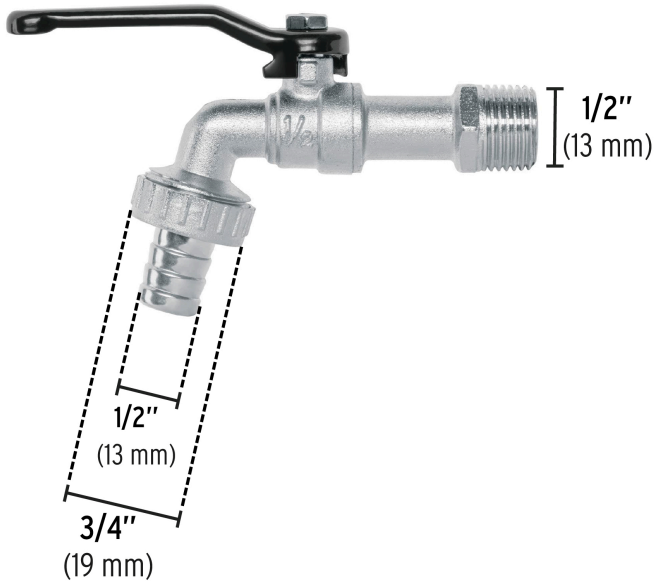

EMPAQUE INNER

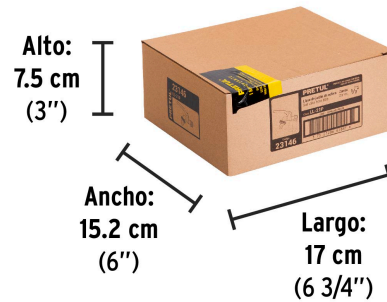

Contiene: 12 piezas

Peso: 1.48 kg (3.26 lb)

Imágenes complementarias

EMPAQUE MASTER



Contiene: 6 inner (72 piezas)

Peso: 9.11 kg (20.08 lb)