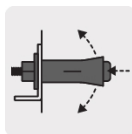

**HERMEX**

CÓDIGO: 44361 CLAVE: TAE-5/16T

**Bolsa con 4 taquetes expansivos de 5/16" con tornillo, FIERO**

- Fabricados en acero con acabado galvanizado
- Taquete montado
- Para fijar en concreto

**Certificaciones y garantías**

- Garantizado contra defectos de fabricación o mano de obra. La garantía se puede hacer válida con cualquier distribuidor de TRUPER

**Especificaciones**

Taquete (diámetro x largo camisa)	3/8" x 41 mm
Tornillo (diámetro x largo)	5/16" (8 mm) x 2 1/8" (55 mm)
Uso de broca	3/8" (9.5 mm)
Número de piezas	4
Empaque individual	Bolsa
Inner	12
Máster	144
Pallet	6480

**País de origen****Fabricado en China bajo las estrictas especificaciones de GRUPO TRUPER**

**Imágenes complementarias**

Fabricado en acero

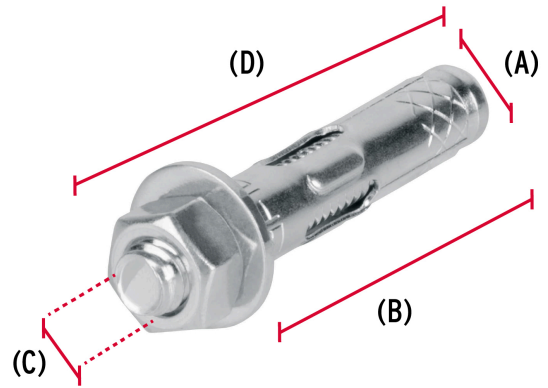

Dimensiones		
Taquete	Diámetro (A): 3/8" (9.5 mm)	Largo de camisa (B): 41 mm
Tornillo	Diámetro (C): 5/16" (8 mm)	Largo (D): 2 1/8" (55 mm)



**EMPAQUE INDIVIDUAL**



Peso: 0.12 kg (0.3 lb)

**Imágenes complementarias**

**EMPAQUE INNER**



Contiene: 12 piezas

Peso: 1.53 kg (3.4 lb)

**EMPAQUE MÁSTER**

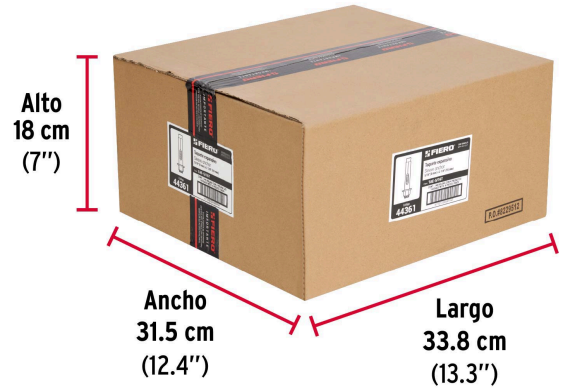

Contiene: 12 inner (144 piezas)

Peso: 18.76 kg (41.4 lb)