

PRETUL CÓDIGO: 29089 CLAVE: LI-CA-125RP

Linterna de minero LED 160 lm recargable, PRETUL

- LED de alta luminosidad
- Cuerpo de ABS
- Resistente a salpicaduras de agua

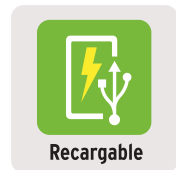
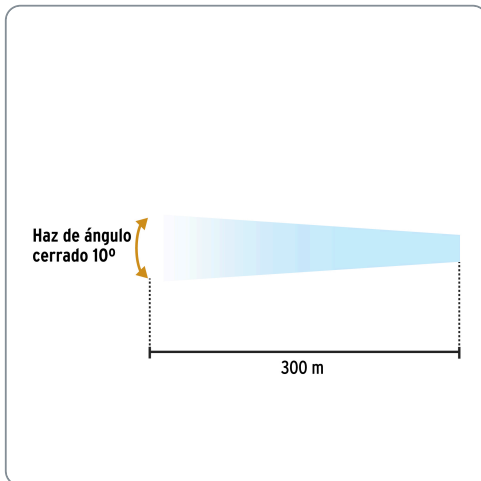
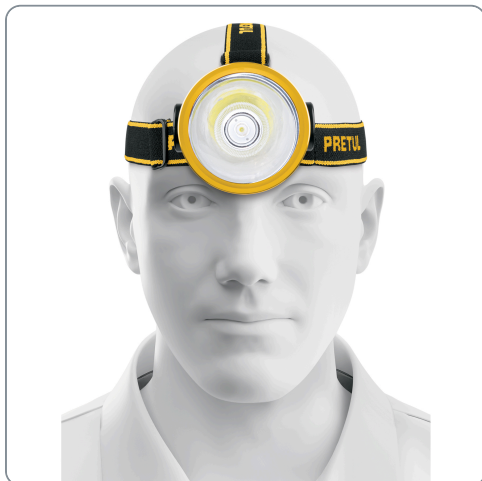

Especificaciones técnicas	
Luminosidad	160 lm (alto), 45 lm (bajo)
Distancia del haz de luz	300 m
Duración de la batería en uso	3 horas (alto), 9 horas (bajo)
Tiempo óptimo de carga	8 horas
Peso	89 g

Incluye
1 Cable USB-MICRO



Datos de empaque	
Empaque individual: blíster	
Empaque logístico	Cantidad
Inner	4
Máster	72
Pallet	576

Certificaciones y garantías

Cumple la norma NOM-001-SCFI

Producto fabricado en China bajo las estrictas especificaciones de Truper

Modos de iluminación

	Lúmenes	Duración
 Alto	160 lm	3 h
 Bajo	45 lm	9 h

Incluye cargador USB-MICRO



Grado de protección (IP)



1º DÍGITO: PROTECCIÓN CONTRA SÓLIDOS	2º DÍGITO: PROTECCIÓN CONTRA LÍQUIDOS
0 Sin protección	0 Sin protección
1 Protección contra objetos de diámetro superior a 50 mm	1 Protección contra goteo vertical o condensación
2 Protección contra objetos de diámetro superior a 12 mm	2 Protección contra goteo con una inclinación de 15°
3 Protección contra objetos de diámetro superior a 2.5 mm	3 Protección contra goteo con una inclinación de 60°
4 Protección contra objetos de diámetro superior a 1 mm	4 Protección contra salpicaduras de gotas en todas direcciones
5 Protegido contra ingreso limitado de polvo	5 Protección contra chorros de agua a baja presión
6 Totalmente protegido contra polvo	6 Protección contra potentes y continuos chorros de agua
	7 Protección contra inmersiones temporales
	8 Protección contra inmersiones prolongadas o permanentes

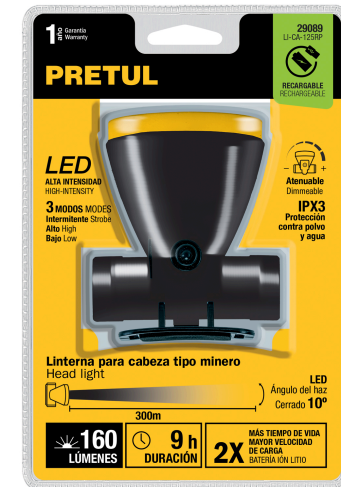
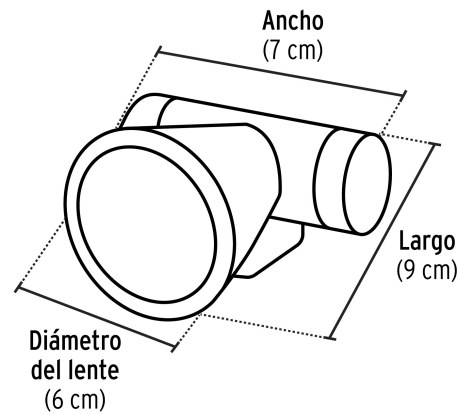
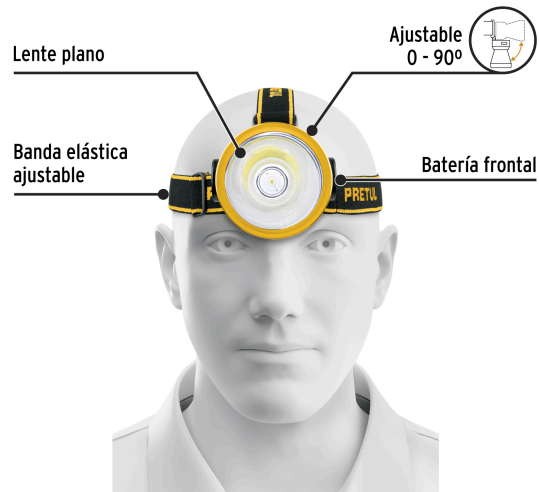

EMPAQUE INDIVIDUAL



Peso: 0.14 kg (0.3 lb)

EMPAQUE INNER



Contiene: 4 piezas

Peso: 0.64 kg (1.4 lb)

EMPAQUE MASTER



Contiene: 18 inner (72 piezas)

Peso: 12.62 kg (27.8 lb)