

Ultracraft

CÓDIGO: 41010

CLAVE: LILE-21U

Linterna plástica de LED, 40 lm, recargable, ULTRACRAFT

- Cuerpo de ABS
- Modos de iluminación: Alto y bajo
- Conexión directa a la corriente eléctrica

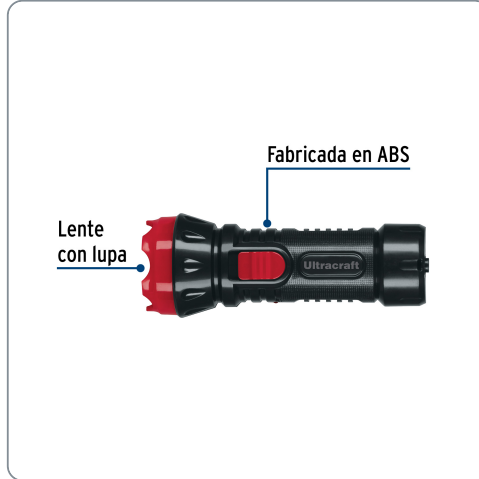

Batería ion litio

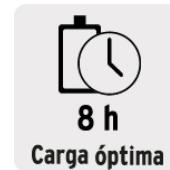

| Especificaciones técnicas | |
|---|----------------------------|
| Luminosidad | 40 lm (alto), 15 lm (bajo) |
| Distancia de haz de luz | 120 m |
| Duración de la batería en uso alto | 2.5 horas |
| Duración de la batería en uso bajo | 5 horas |
| Tiempo óptimo de carga | 8 horas |
| Peso | 84 g |
| Producto fabricado en China bajo las estrictas especificaciones de Truper | |

| Datos de empaque | |
|-----------------------------|----------|
| Empaque Individual: Blíster | |
| Empaque logístico | Cantidad |
| Inner | 6 |
| Master | 36 |
| Pallet | 1944 |

Certificaciones y garantías

Cumple la norma NOM-001-SCFI

6 meses
Garantía Warranty

Producto fabricado en China bajo las estrictas especificaciones de Truper

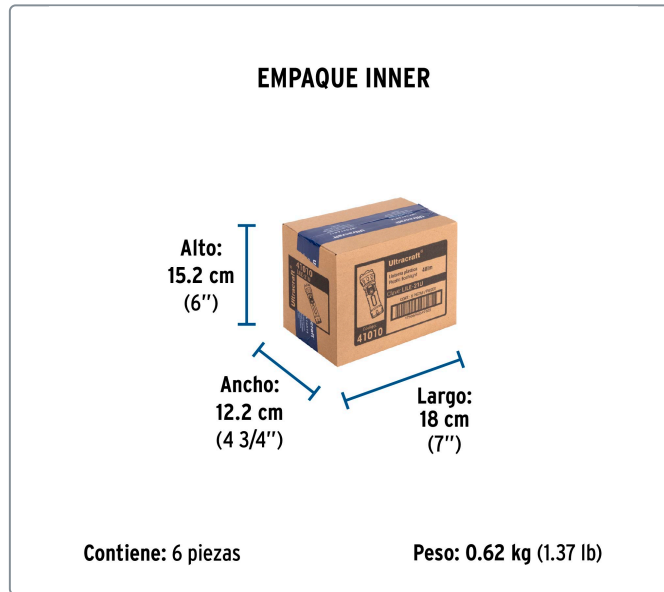
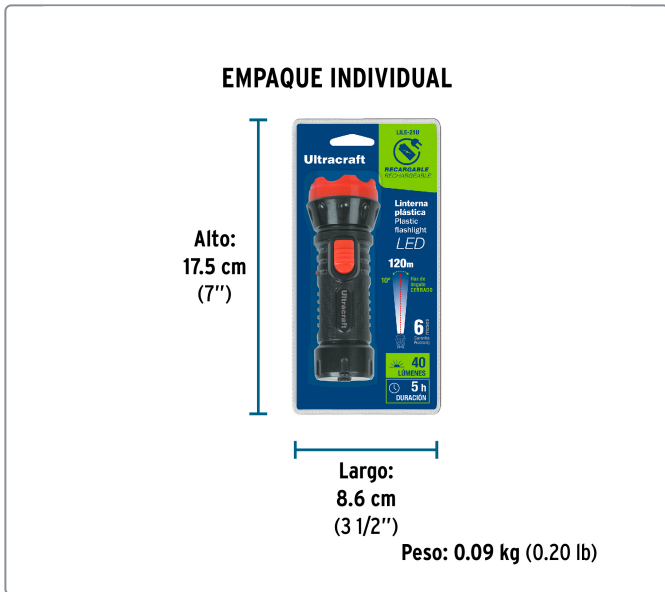
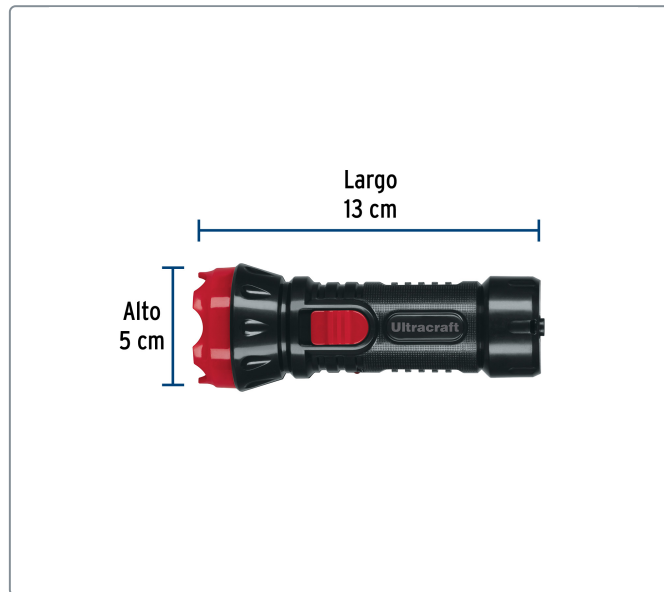
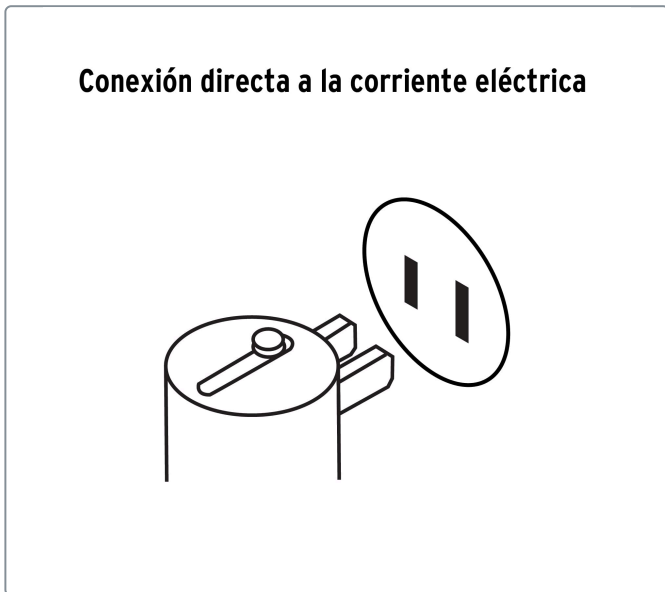
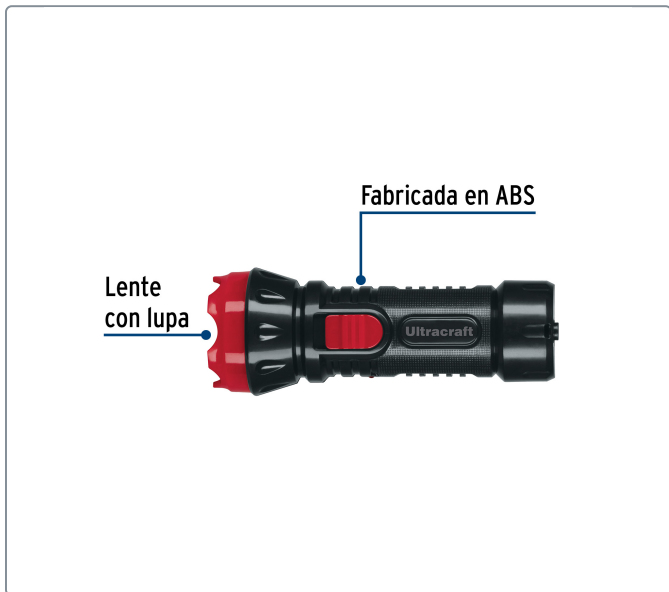

EMPAQUE MASTER**Contiene: 6 inner (36 piezas)****Peso: 4.06 kg (8.95 lb)**