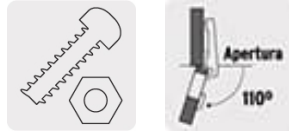

HERMEX

CÓDIGO: 43161 CLAVE: BIDI-110M

2 bisagras bidimensionales 110°, cobertura media, HERMEX

- Fabricadas en acero con acabado niquelado
- Instalación oculta para gabinetes
- Uso en carpintería y en la industria mueblera

**Certificaciones y garantías****Especificaciones**

| | |
|-------------------------|-----------|
| Apertura | 110° |
| Número de orificios | 4 |
| Medidas (largo x ancho) | 6 x 10 cm |
| Piezas | 2 |
| Empaque individual | Bolsa |
| Inner | 6 |
| Máster | 120 |
| Pallet | 2400 |

País de origen**Fabricado en China bajo las estrictas especificaciones de GRUPO TRUPER**

Imágenes complementarias

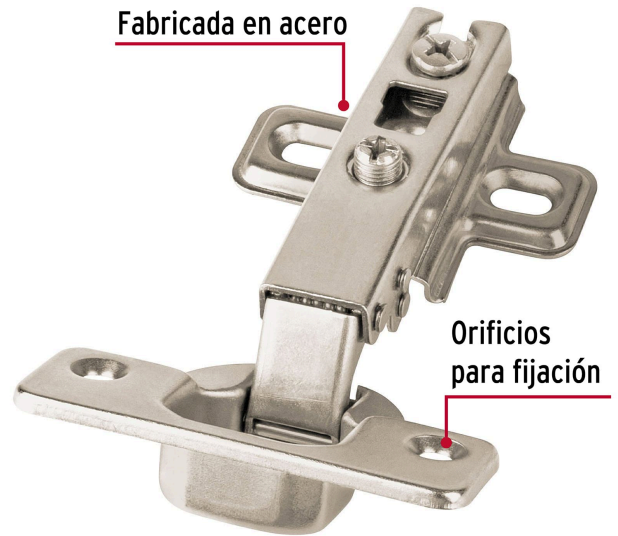
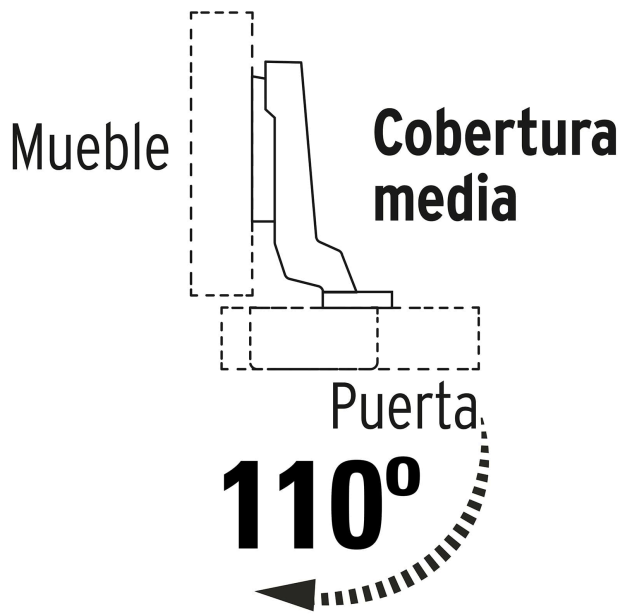

EMPAQUE INDIVIDUAL

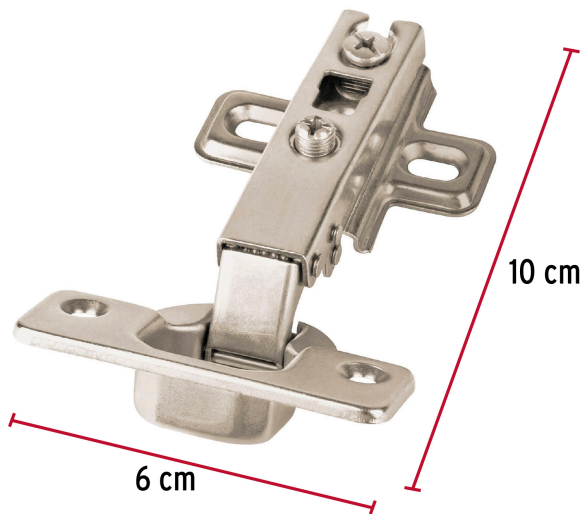

Alto:
19.5 cm
(7 1/2")



Largo:
12 cm
(4 1/2")

Peso: 0.13 kg (0.3 lb)

Imágenes complementarias

EMPAQUE INNER



Contiene: 6 piezas

Peso: 0.82 kg (1.8 lb)

EMPAQUE MASTER



Contiene: 20 inner (120 piezas)

Peso: 17.22 kg (38 lb)

