

**HERMEX**

CÓDIGO: 43272    CLAVE: COR-440

**Bolsa con 2 correderas extensión 40 cm p/cajón, ancho 4.5 cm**

- Fabricada en acero con acabado niquelado
- Sistema de balines para suave operación
- Topes de retención para cajón
- Para escritorios, muebles y armarios

**Certificaciones y garantías**

• Garantizado contra defectos de fabricación o mano de obra. La garantía se puede hacer válida con cualquier distribuidor de TRUPER

**Especificaciones**

Capacidad de carga	34 kg por par
Ancho	4.5 cm
Largo	40 cm
Largo total	80 cm
Empaque individual	Bolsa con 2 piezas
Inner	4
Máster	16
Pallet	1280

**País de origen****Fabricado en China bajo las estrictas especificaciones de GRUPO TRUPER**

## Imágenes complementarias

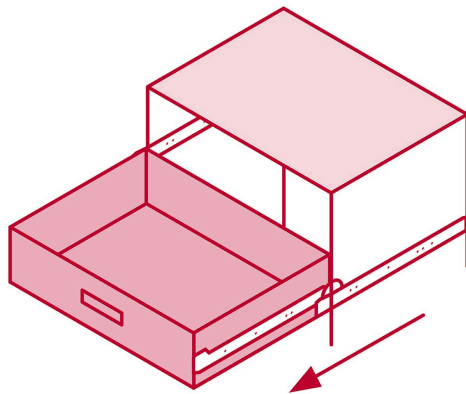
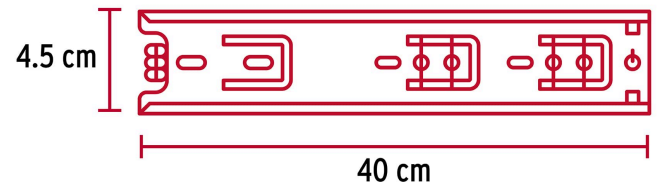

**El cajón sale  
en su totalidad**

**EMPAQUE INDIVIDUAL**

**Peso: 0.84 kg (1.9 lb)**

Imágenes complementarias

**EMPAQUE INNER**



Contiene: 4 piezas

Peso: 3.36 kg (7.4 lb)

**EMPAQUE MÁSTER**



Contiene: 4 inner (16 piezas)

Peso: 13.78 kg (30.4 lb)

