

HERMEX

CÓDIGO: 43500 CLAVE: CB-35

Cerradura de barra libre con 2 llaves estándar, HERMEX

- Doble cilindro de latón sólido interior y exterior de 5 pernos para mayor resistencia contra robos
- Cerrojo de acero sólido de 6 pasos hacia la izquierda o derecha
- Cerradura de barra libre, se acciona cuando se gira la llave desde el exterior, pero en el interior puede deslizarse con la mano, siempre y cuando la llave esté insertada
- Para colocarse en cortinas y puertas metálicas

**Especificaciones**

| | |
|---------------------------|-------------------------------|
| Modelo | Puede ser izquierda o derecha |
| Empaque individual | Caja |
| Inner | 2 |
| Máster | 12 |
| Pallet | 360 |

Incluye

2 Llaves tradicionales (Para hacer duplicados utilice la forja Y55)

Tornillería

3 Placas metálicas para sujeción

Plantilla

País de origen**Fabricado en China bajo las estrictas especificaciones de GRUPO TRUPER**

Imágenes complementarias

Apertura de las puertas

A las puertas se les denomina derecha o izquierda de acuerdo al lado hacia el cual abren, existen cerraduras para **puertas derechas** y para **puertas izquierdas**, para evitar que la cerradura quede de cabeza.



DERECHA



IZQUIERDA

Barra libre

Para accionar cuando se gira la llave desde el exterior, pero en el interior puede deslizarse con la mano, siempre y cuando la llave esté insertada.

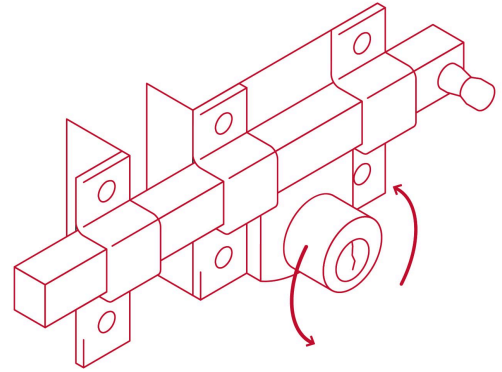

Seguridad Standard



Llave Tradicional

Utilizan llaves planas, las muescas que descifran la combinación se encuentran únicamente en la parte superior.

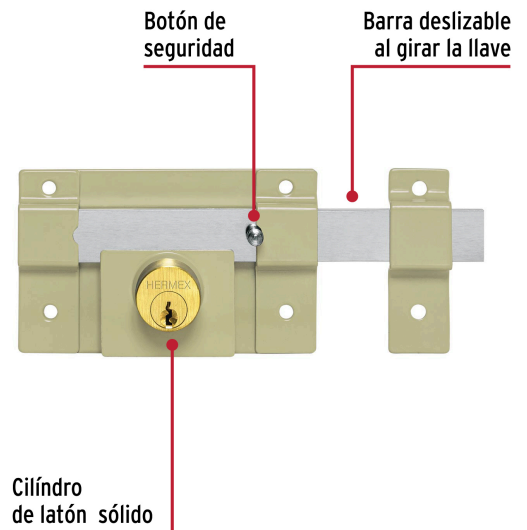

Imágenes complementarias

EMPAQUE INDIVIDUAL



Peso: 1.82 kg (4 lb)

EMPAQUE INNER



Contiene: 2 piezas

Peso: 3.78 kg (8.3 lb)

EMPAQUE MASTER



Contiene: 6 inner (12 piezas)

Peso: 23.3 kg (51.4 lb)